

Вильфрид Дайм: Общество без касты (1960)

ПРОЛОГ

Подлинная глубинная психология классов еще не создана, но без нее любая социально-психологическая интерпретация неизбежно окажется ошибочной.

Николай Бердяев (1874-1948)

Однако Бог показал мне, что ни один человек не может быть назван нечестивым и нечистым.

Петр Деяния 10:28

ПРЕДИСЛОВИЕ

Я хотел бы начать эту работу с выражения благодарности. Во-первых, всем тем, кто сделал эту работу возможной благодаря своей открытости к рассматриваемым здесь проблемам и оказанной помощи. Но я также должен поблагодарить моих коллег; они сделали больше, чем от них требовалось. Их увлеченность темой и осознание того, что они участвуют в анализе проблемы, которая всегда существовала, но никогда не рассматривалась подобным образом, делают их интерес понятным. Так же как мои коллеги с образцовым рвением посвятили себя решению этой сложной проблемы, я тоже старался сделать все, что в моих силах, чтобы работа стала единым целым. Наконец, я хотел бы поблагодарить дам и господ из пресс-служб посольств СССР и США (перечислены в алфавитном порядке) за любезность, с которой они предоставили мне фотоматериалы. Критикам и будущему предстоит судить, в какой степени представленная здесь попытка может считаться успешной.

Вена, лето 1960 года

Вильфрид Дайм

ВВЕДЕНИЕ

На создание данной работы меня вдохновили **исследования**, показавшие, в частности, что одна из важнейших детерминант политических установок связана с тем, что я назвал **проблемой каст**. Оказалось, что **проблема так называемого класса, классовой борьбы, по сути, являет ся ничем иным, как рационализацией гораздо более глубокой проблемы каст и напряженности между ними**. По общему признанию, Хотя оба термина часто пересекаются и перекликаются в обиходе, понятие класса, особенно в рамках марксизма, имеет значение экономической дифференциации. Согласно марксизму, общество в первую очередь дифференцируется по признаку владения или невладения средствами производства. Однако более примитивное различие, соответствующее чувствам и аффектам марксистских "масс", было бы между "богатыми" и "бедными".

Это различие, конечно, основано на реальности, но рядом с ним и за ним скрываются более фундаментальные различия, которые мы пытаемся понять. Да, марксистское классовое мышление скрывает многие глубокие противоречия, переосмысливает их как экономические и рационализирует их таким образом.

Перед своей внезапной смертью **Франц Боркенау [Franz Borkenau]** (http://de.wikipedia.org/wiki/Franz_Borkenau) рассказал мне следующую историю:

В одном из британских университетов большинство студентов придерживались левых взглядов, поэтому они голосовали за Лейбористскую партию. Теперь возле университета было два паба. Один из них посещали водители дальнотойщики, у которых поблизости была станция. Не задумываясь, то есть автоматически, студенты направились в другой паб, который обслуживал только студентов. Уровень дохода, положение в производственном процессе, то есть класс, отнюдь не определяли поведение этих молодых левых интеллектуалов; скорее, они следовали закону касты.

Когда мы слышим слово "каста", мы в первую очередь думаем об определенных условиях в Индии. Но и в нашем обществе мы можем наблюдать поведение, которое часто соответствует кастовому, при этом у нас - по крайней мере, в Австрии и Германии с 1918 года - нет института, который мы могли бы назвать кастой. Даже если мы ни в коем случае не будем наивными европейцами, считая, что каста - это специфически индийский институт, мы можем использовать индийскую кастовую систему, чтобы показать, какими феноменологическими характеристиками должна обладать группа людей, чтобы быть причисленной к касте.

Давайте пока определимся со словом "каста". **Под кастой мы понимаем группу населения, которая изолирует себя от остального населения и отказывается вступать в более тесные контакты с представителями других групп. Члены касты едят только вместе, женятся только друг на друге, воспитывают детей только вместе и, в крайнем случае, только пожимают друг другу руки. Они остаются "между собой".**

В Европе касты больше не существуют как официальный институт, если не считать брачных законов правящих домов. Однако предварительные исследования уже показали, что среди населения действительно существуют кастовые различия, которые имеют чрезвычайное политическое значение. Нигде больше на всем пространстве политических высказываний нет такого расхождения между аффективными установками и нормативными, моральными и рациональными инстанциями психики. Сознательно выраженное отношение к кастовому вопросу и непосредственные аффективные высказывания обычно расходятся.

На прямой вопрос, есть ли у нас касты, объясняя слово "каста" в указанном выше смысле, ответ, как правило, "нет". Испытуемый 1/301 объяснил, например:

"Сегодня фактически нет больше каст, но я причисляю себя к рабочим".

Внутренняя дихотомия высказывания очевидна. Во-первых, субъект говорит, что на самом деле каст не существует, что, с другой стороны, означает, что на самом деле они есть. И последующее предложение делает это совершенно очевидным, поскольку испытуемый явно считает, что рабочие, к которым он себя причисляет, представляют собой такую неаутентичную касту. Другого испытуемого, 1/105, в тесте на категоризацию попросили отнести слово "профессор" либо к ÖVP, либо к SPÖ, предварительно объяснив, что все люди, конечно, равны и что больше нет никаких кастовых барьеров.

Испытуемый спонтанно отнес слово "профессор" к ÖVP и не без эмоционального напора заявил: "Он не может бегать с этим сбродом". Итак, каст нет, но есть сброд, с которым профессор не может себя идентифицировать, и испытуемый увидел этот сброд в рядах SPÖ.

Подавляющее большинство испытуемых верят в абсолютное равенство людей. Лишь немногие из них осознанно и основательно задумывались над этим важным вопросом. В контексте данного исследования испытуемая 2/301 заявила, что "никогда не задумывалась о проблеме каст". Только в ходе исследования она сама осознала, какую позицию она занимает по отношению к отдельным кастам.

Именно низкий уровень осознания проблемы, низкий уровень сознательного контроля эмоций в этом направлении и перетекание проблемы во все остальные политические обстоятельства придают ей беспрецедентный вес. Именно поэтому было инициировано настоящее исследование. Оно было призвано проникнуть вглубь проблемы и изучить ее побочные эффекты на всей политической арене. Таким образом, исследование изначально носило преимущественно психологический характер.

Но предварительные исследования указали и на другую важную область, которая заслуживает особого внимания. Оказалось, что в подавляющем большинстве случаев христианство в своей глубинной сути воспринималось как чуждое касте, даже враждебное ей. Хотя практикующие католики также имели четкий кастовый менталитет, он иногда был отягощен тяжелым чувством вины.

Испытуемый 1/2, католический академик "из хорошей семьи", сказал что-то о слове "пролетарий":

"Ничего, "пролы", пренебрежительно судящие из дома, ярко выраженные кастовые различия, с которыми совершенно нельзя ставить себя в равные условия, то, что тебя унижает, что, несомненно, противоречит христианству. Оно абсолютно несовместимо с ним, но оно глубоко укоренилось. Я не хочу полностью забыть о том, что должен с ними общаться. С другой стороны, если при личном общении границы полностью нарушаются, я думаю, что совершил глупость, другой человек этого совсем не хочет. Пролы в худшем смысле этого слова не работают над собой, они просто разбрасываются деньгами и т. д."

В некоторых моментах можно заметить явное замешательство, которое в случае с интеллектуалом, конечно, не объясняется просто недостатком беглости выражения. Правда, люди низшей касты не ожидают такого обращения, потому что они так же фиксированы в своей позиции дистанции, как и люди высшей касты. Но об этом подробнее позже.

Путаница свидетельствует о кризисном настроении, о внутреннем смятении. Тема становится очень драматичной. Она говорит, что кастовое различие "несомненно, противоречит христианству", что оно "абсолютно несовместимо" с ним. С другой стороны, кастовое различие "глубоко укоренилось". Как видим, конфликт имеет весьма захватывающие акценты. Не с таким драматизмом, но все же безошибочно, мы ощущаем конфликт в столь же акцентированной реплике жены католического промышленника 1/117, когда она выражается следующим образом:

"Может быть, мы немного хитрим в пробках, когда ничего о ком-то не знаем. Однажды мы приняли кого-то за леди, а потом узнали, что она была девочкой на побегушках. По ее поведению можно было понять, что это все лак. В ее письме было много орфографических ошибок. Мой муж сказал: "У нее нет манер, проследите, чтобы ее выгнали!"

"Биссерль" в 1/117 - почти единственный диалектный отрывок, здесь она становится просторечной, очевидно, из чувства вины. В любом случае, она сомневается в правильности своего высказывания и думает, что могла бы быть чуть менее деликатной. Потому что если вы думаете, что можете быть немного чувствительной, это значит, что вы могли бы быть немного менее чувствительной.

В контексте исследования этой испытуемой стало ясно, что ее христианская позиция вступает в противоречие с аффективной позицией по вопросу касты. Того, что базовая христианская установка несовместима с кастовым менталитетом, придерживается большинство испытуемых в данном исследовании. Так, например, считает академик 2/203:

"У меня тоже не складываются отношения с некоторыми профессиональными группами, и, возможно, так оно и было - нужно подумать, является ли это частью хорошего христианства, чтобы прилагать усилия. Возможно, стоит поискать контакт в приходе, в мужской группе или где-то еще... Вопрос в том, что важнее? Стоит ли пренебрегать семьей и искать контактов с представителями других профессий, или можно обойтись без этого? ... Так или иначе, вы чувствуете это, но у вас нет достаточно сил, чтобы сделать это"

Вы видите, что в ходе расследования 2/203 сталкивается с неприятной проблемой. Хотя он пытается извиниться перед семьей, в конце концов он признается себе и следователю, что "один" (он уклоняется от анонимности) чувствует потребность в контакте, но слишком слаб, чтобы сделать это. И здесь христианство требует антикастового отношения.

В определенном смысле весьма интересным является высказывание испытуемого 2/105, который говорит следующее о взаимоотношениях между кастовыми барьерами и христианством:

"Настоящее христианство? Если ты не выпускаешь вожжи из рук и всегда держишь себя под контролем, то, думаю, это совместимо. Вы никогда не должны быть недобрыми и позволять им чувствовать это, но если я буду честен с вами."

что я не должен иногда думать про себя... это ложь. Мне стыдно каждый раз, когда эта мысль приходит мне в голову. И, конечно, я убежден, что это неправильно, поэтому и не хотел выходить с этим наружу".

Здесь также наблюдается путаница в выражениях, потому что сначала она думает, что кастовость и христианство с о в м е с т и м ы . Однако нельзя "быть недобрым" и нужно держать себя "под контролем". Следующий отрывок весьма интересен: "Но если бы я честно призналась, что иногда не думаю про себя... .. это была бы л о ж ь ". Теперь 2/105 не говорит, о чем она думает, но замечает в следующем предложении: "Мне стыдно каждый раз, когда эта мысль приходит мне в голову". Значит, эта мысль должна быть чем-то очень постыдным. Очевидно, это мысль о презрении к другим группам населения. Наконец она говорит: "Конечно, я убеждена, что это неправильно, поэтому я и не хотела выходить с этим". В начале высказывания она говорит, что это было бы нормально, но в конце убеждается, что то, о чем она иногда думает, - не нормально. Не стоит упускать из виду, что даже в начале своего высказывания она в ы р а з и л а сомнение по поводу этого самого высказывания. Потому что она оттолкнулась от релятивизирующего "Я верю". Если бы она опустила "I believe", предложение звучало бы так: "Пока ты не отпускаешь вожжи, все в п о р я д к е ". Это звучало бы гораздо убедительнее, чем со вставленным "glaub' i c h ". Итак, вы видите, что дама подтверждает кастовое мышление, но в то же время испытывает серьезные сомнения, которые заставляют ее рассматривать даже намеки на некоторые свои мысли как признание.

Даже если наряду с христианством могут играть роль другие факторы, оно все равно играет решающую роль в определении вышеупомянутых установок. Существует глубокая пропасть между различными историческими проявлениями христианства и, казалось бы, самоочевидными взглядами на его основное базовое требование.

Если современные люди считают само собой разумеющимся, что христианство выступает против образования каст, то как быть с изначальным христианством и его корнями, иудаизмом? Чтобы прояснить этот вопрос с точки зрения религиоведения, Йозефу Двораку было п р е д л о ж е н о провести собственное исследование, и я также интенсивно занимался экзегезами, возникшими в результате рассмотрения кастового вопроса.

В ходе своего исторического развития христианство и его основные учения сталкивались с самыми разными социальными структурами, что привело к возникновению весьма сложных социальных констелляций. Поэтому противостояние христианства в западной истории именно этим существующим социальным структурам также должно быть проанализировано. Эту задачу взял на себя Фридрих Хеер(2). Это придало нашей работе историческое измерение. Однако использовался и опыт, выходящий за рамки этих исследований, будь то опыт психоанализа или других областей реальности. Методологическое обогащение могло принести только пользу.

Следует подчеркнуть один важный аспект. Одна из самых сложных проблем в контексте данного исследования заключалась в самих исследователях. Увлеченность темой имела и сугубо личные причины для всех исследователей. Ведь ни психолог, ни историк не живут вне общества. Все интенсивно связаны с ним и сами втянуты в противоречия аффекта и суперэго. Среди исследователей не было ни одного человека, которого бы не тронула эта проблема. Не только среди испытуемых, но и среди исследователей наблюдались признаки кризиса.

Все психологи признавали это безоговорочно. Ни один из них не был полностью свободен от обиды и высокомерия. Именно этот момент превращал расследование в личную проблему каждого отдельного исследователя. С одной стороны, это подталкивало работу вперед, но с другой, конечно, затрудняло объективность. Впрочем, этот особый личностный характер наше исследование разделяет со всеми важными проблемами в философии, социологии и психологии. Противостоять этим трудностям можно, лишь максимально честно осознавая собственную позицию и применяя строгие методы.

Очень важным является вопрос о личной интеллектуальной собственности на результаты этой работы. Если бы мы хотели остановиться на нем подробно, то столкнулись бы с большими трудностями, не будучи справедливыми в деталях. Но я п о с т а р а ю с ь кратко изложить здесь самое главное. Методологическая структура исследования - моя собственная. Разумеется, как это всегда бывает с методологическими подходами, она содержит существенные идеи, которые затем подтверждаются или не подтверждаются в исследовании. Если упоминаются отдельные испытуемые, то в приложении также указывается человек, проводивший исследование. Если он не указан, то интерпретация также исходит от него. Исторические выводы мы приводим в примечаниях.

Если не указано иное, выводы в области кастовой динамики являются моими, равно как и глубинно-психологические интерпретации. То же самое относится к описанию взаимоотношений между кастами и различными другими политико-психологическими компонентами и, наконец, к описанию бескастового общества.

ОПРЕДЕЛЕНИЕ ПРОБЛЕМЫ

2/307: "Рабочий тоже может быть в какой-то степени благородным персонажем, даже если ему приходится выполнять более тяжелую и грязную работу".

Испытуемая 2/307, офисный работник с образованием ниже среднего (что соответствует немецкому начальному образованию), полностью идентифицирует себя с "кастой служащих", которую она считает относительно низкой. Она проводит аффективные границы. Работник простирается вплоть до начальника отдела. Однако своих директоров она воспринимает уже не как сотрудников, а как предпринимателей. Таким образом, ее понятие служащего довольно узко определено в аффективных терминах, оно идентично статусу подчиненного работника, который не включает в себя никаких управленческих или только ограниченных управленческих функций.

Из ее высказывания мы ясно видим, что аффективное отношение ни в коем случае не соответствует логически-адекватному взгляду.

"В определенной (?) степени рабочий может быть благородным персонажем". Но он может быть только "также" и только "в определенной ст е п е н и ". То есть обычно он не может, а за пределами "определенной ст е п е н и " не может вообще. Таким образом, работник не может превысить определенный порог в аффективном диапазоне субъекта. Возникает вопрос, почему нельзя выйти за этот барьер. Никак не осознанно с ее стороны, мы получаем косвенную информацию от испытуемой. Она уступает ему "определенную степень", "хотя у него есть и более тяжелая и сложная степень".

приходится выполнять несколько более грязную работу". Это означает - если мы реконструируем невысказанные предпосылки высказывания (один из наших основных методов), - что первоначально придется предположить, что "более тяжелая и грязная работа" делает невозможным обладание благородным характером. Однако мы готовы немного уступить и все же признать, что рабочий обладает благородным характером - но только до той злобешей "определенной степени". Легко распознать внутренний конфликт. Без этого она дала бы волю своим аффектам без цензуры, она считала бы рабочего принципиально непрестижным, то есть "вульгарным", в силу особенностей его работы.

Аналогичным образом мы можем распознать своеобразную аффективную демаркацию работника. Истинному значению этого слова предшествует аффект, который имеет гораздо большее значение для их действий, чем их разум, и который сужает понятие вопреки логическим принципам.

Таким образом, мы признаем, что в обществе, точнее, в отношении к обществу, существуют прямые аффективные разделительные линии, которые, по крайней мере, очень часто не осознаются или, по крайней мере, осознаются лишь в незначительной степени. Эти аффективные разделительные линии приводят к проведению границ с последствиями, которые также не очень осознаются.

В конфликте между требованиями социального суперэго и аффектами они частично рационализируются. Аффекты, происхождение которых не объяснено, получают последующее оправдание. Субъект 2/307, например, говорит уборщику улиц: "Необходимый, обычный человек". А когда ее просят рассказать подробнее, она наконец объясняет:

"Не обязательно презирать подметальщика улиц. У него может быть хорошее поведение, и он не обязательно должен быть "грязным пролетарием"" (смеется).

Поэтому она считает, что в норме его должны презирать, потому что он явно ведет себя плохо. Плохое поведение служит оправданием презрения, которое обычно существует. Однако словосочетание "грязный пролетарий", которое должно быть смешным, ясно показывает, что она боится не столько плохого поведения, сколько грязи, ассоциирующейся с подметальщиком улиц. Мы видим здесь рационализацию quasi in statu nascendi. Мы видим две инстанции, постоянно враждующие друг с другом, причем более сознательная из них, разумеется, более известна.

Из всего этого вытекает наша проблема. Прежде всего, эта работа направлена на признание феноменологической детерминации кастовости, далее - на признание внутренних конфликтных ситуаций, возникающих из дихотомии между кастовыми аффектами и антикастовыми тенденциями психики, на признание происхождения этих аффектов и их динамики.

Она также направлена на поле излучения этих аффектов, то есть на их политическое и иное значение для жизни общества, и, наконец, - и это оправдывает название книги - она направлена на получение психологически адекватного образа общества, которое мы называем "обществом без каст".

МЕТОДЫ

Методология этой работы очень сложна. Основу составляет **глубинно-психологический** опрос 200 человек, 100 из которых были протестированы в рамках предварительных исследований, а еще 100 - в рамках настоящего исследования, специально посвященного кастовой проблеме. Отбор людей ни в коем случае не был односторонним, учитывая наднациональные обстоятельства.

Чтобы справиться со своим положением, китайский рисовод должен развить в себе много родственных, но и много иных добродетелей, чем австрийский "фермер из Хёрндля". Мы также имеем дело с кастовыми тенденциями духовенства в Австрии, особенно в католической среде, в то время как протестантская или русская православная иерархия не входила в сферу нашего зрения. Это, конечно, не означает, что только католическое духовенство имело претензии на господство.

Однако различные аспекты кастового вопроса имеют настолько фундаментальный характер, что мы уверены, что уловили чрезвычайно важные ориентиры для каждого социального класса, хотя могут быть и отдельные специфически австрийские акценты. Как в Австрии существует особый аристократический язык, так и в других странах есть особые языки, хотя и другого характера. Однако значение особого языка четко обозначено, даже если различия в Германии или Англии отличаются от австрийских. Тем не менее, это специальные вопросы.

200 человек были проанализированы с помощью методов глубинной психологии: Использовались **ассоциативные тесты, постановка фантазий, систематическое исследование и другие тесты**. Чтобы не перегружать обсуждение для тех - большинства читателей, - кто черпает свои доказательства не из методов, а из подтверждения сказанного путем наблюдения за другими и собой, мы дали соответствующие пояснения к методам в приложении.

Однако мы должны сделать краткий технический комментарий: В приложении мы находим краткие сведения об отдельных испытуемых, которые должны обеспечить приблизительную ориентацию. Испытуемые предварительных исследований и испытуемые настоящего исследования перечислены отдельно. Если мы цитируем испытуемого из предварительных исследований, то сначала ставится цифра 1, затем косая черта, а затем номер испытуемого. Пример 1/502 означает: Это предмет 502 из предварительных исследований. Если мы цитируем предмет из основного исследования, то в начале вместо 1 пишется цифра 2, т. е. 2/206. Это означает предмет 206 из основного исследования.

Если тема цитируется, читатель может получить краткую информацию о ней в приложении по номеру темы. По соображениям защиты анонимности лиц, более подробная информация не может быть предоставлена. Всем, кто интересуется подробным описанием методов, следует ознакомиться с методологическим приложением. Однако с самого начала не предполагалось ограничивать основу работы тем материалом, который был получен в результате глубинно-психологического исследования 200 человек. Этот материал дополнялся различными способами. Использовались **опыты психоанализа**, а также типичные образы из **поэзии, анекдотов и карикатур**.

Результаты приведенных религиозно-научных и исторических исследований, разумеется, получены с помощью исторических методов; это касается и некоторых других выводов. В приложении мы приводим примеры анализа отдельных методов, но их уже достаточно в текстовой части.

В предварительном расследовании принимали участие и другие следователи, но их результаты практически не использовались в данной работе. Отдельные участники основного расследования вели **по 20 дел**. В цитатах указано, кто занимался каждым отдельным делом. Неоднократные обсуждения со всеми сотрудниками до и во время работы помогли согласовать работу. **Важнейшим методом интерпретации является анализ невысказанных предпосылок, использование символов, ошибок испытуемого в фантастических постановках и простых высказываниях.** Поскольку мы неоднократно делаем обзор и применение этих методов на отдельных примерах, нет необходимости объяснять их отдельно.

И еще одно замечание. Мы не можем воспроизвести здесь ни тон голоса, ни общий материал дела. Это имеет серьезные недостатки. Потому что материал о человеке **часто за ним а е т до 100 страниц расследования и оценки**, в дополнение к **двухчасовой записи**. Когда мы интерпретируем показания, то, как правило, опираемся на более обширную базу, чем та, которая может быть здесь размещена. Однако основные компоненты всегда видны, даже если значительная часть рассуждений зачастую не может быть объяснена в деталях.

КАСТА И КАСТОПОДОБНЫЕ - ФЕНОМЕНОЛОГИЯ КАСТЫ

Содержание этой главы

- [КАСТА И КАСТОПОДОБНЫЕ - ФЕНОМЕНОЛОГИЯ КАСТЫ](#)
- [КАСТОВЫЙ СИНДРОМ](#)
- [КОРОБКА](#)
- [БАРЬЕР ОТВРАЩЕНИЯ](#)
- [ПРЕВОСХОДСТВО И НЕПОЛНОЦЕННОСТЬ](#)

КАСТОВЫЙ СИНДРОМ

В самом начале этой работы мы **охарактеризовали** касту как **группу людей, которые определенным образом "между собой"**. Мы сказали, что члены группы, известной как каста, женятся только друг на друге, пожимают друг другу руки, общаются только друг с другом, едят и пьют только друг с другом и, возможно, позволяют своим детям играть только друг с другом. Мы можем добавить: У них есть свой языковой тон, идиомы, словарный запас и т. д. Стремление выделиться из общей массы может стать очень интенсивным и касаться совершенно разных вещей. Есть предметы одежды, манеры, даже прически и другие вещи, которые могут характеризовать касту.

Мы бы хотели назвать основные характеристики **кастовым синдромом**. Эта группа характеристик имеет общий знаменатель, который скрыт за "между собой". Общая тенденция к дифференциации может существовать даже там, где нет возможности полного формирования касты, например, в католическом духовенстве, где безбрачие означает отсутствие наследственного особого статуса - наследственность является очень важным аспектом кастовости. Сравните это с формированием касты священников в индуизме.

Однако католическое духовенство издавна стремилось дистанцироваться от других, о чем и сегодня свидетельствуют хоры и, прежде всего, паперть. Если католическое духовенство не может стать кастой в полном смысле этого слова, то оно способно сделать это в ослабленном смысле. Оно может реализовать аффективное ядро дистанцирующего "под-себя", но не может распространить это "под-себя" на поколения. Наконец, помимо неполных каст, существует также тенденция к формированию каст. Таким образом, определенное отношение в конечном итоге приводит к кастам. Мы хотим назвать такие установки *кастовыми*.

КОРОБКА

Если мы попытаемся понять аффективное содержание слова "каста" и "бытие-в-себе", то испытаем сложное отношение, которое феноменологически можно определить следующим образом:

Во-первых, мы обнаруживаем **групповую идентификацию** и позицию по **отношению к групповому трансцендентному**, тому, что лежит за пределами собственной группы, от чего человек отделяет себя. "Мы" и "другие" сталкиваются друг с другом таким образом, что те, кто остаются "между собой", стесняются других и вырабатывают дистанцию холодного превосходства. Нежелание **прикасаться в ы р а ж а е т** крайнее **отвращение**, недовольное отвращение к кастовым трансцендентным личностям. Более того, дистанцирование идет рука об руку с **отношением превосходства**, каким бы фальшивым оно ни было. Превосходство обосновывается ценностью или комбинацией ценностей, которые якобы принадлежат касте, но не другим людям. Это могут быть совершенно разные ценности. Однако одна **ценность** всегда указывается в качестве основы, оправдания высокомерного дистанцирования. Поскольку та или иная ценность принадлежит группе и нужно защитить ее, так сказать, от загрязнения, человек замыкается в себе и смотрит на других свысока. **Центральная ценность касты** теперь принята, передана и передается в подлинной касте.

Согласно значению слова, "каста" происходит от латинского *castus*, что означает "несмешанный", "чистый". С ним связано слово "kasteien", которое имеет значение: умерщвлять себя через покаянные упражнения, очищать, очищаться внутренне. Значимым является аффективное содержание, которое резонирует со словом "каста" для разных людей. 2/504 гласит:

"Я представляю себе, что это разные классы, люди, которые находятся между собой и совершенно не приемлют чужого мира; для меня клуб - это своего рода каста, которые хотят быть одни среди своих, полностью отрезанные от остального мира".

Интересно использование слова "abschneiden" вместо "abschließen". Это придает границе агрессивный, садистский элемент. 2/204 еще больше подчеркивает агрессивную сторону:

"Я всегда думаю о закрытом обществе, которое ограничивает свои интересы здесь и хочет извлечь из этого выгоду всеми способами, примерно так я себе это представляю. Часто придумывают более широкий термин - целая каста преступников и тому подобное, которые объединяются вместе, это целое кольцо..."

Таким образом, в единении по отношению к обществу он видит нечто преступное. Символ очень интересен "Кольцо", потому что особенность круга в том, что он остается

"внутри себя". То, что предлагает 2/216, также весьма

примечательно:

"Ку-клукс-клан". Аристократы в те времена. Они как-то сговорились. Когда вы говорите: кастовый дух! Те, кто навязывает себе какой-то заговор, кто говорит: "Только мы, а остальные - ничто"! И церковные люди тоже. Церковная коробка. Отдельные секты. Богатых тоже можно причислить к кастам. Они хотят общаться только в своем кругу. А тот, кто беднее, для них уже никто".

Касты - это, таким образом, заговорщические сообщества, тайные общества, Ку-клукс-клан. Религиозный элемент также переключается с этим испытуемым. Давайте еще раз обратим внимание на слово "круг" и на то, что изгой - это "никто". Давайте вкратце попробуем объединить предыдущие утверждения друг с другом. Тогда каста будет представлять собой заговорщическую группу людей, преступно разорвавших связи с остальным человечеством ради собственной выгоды, с религиозным элементом. Нам все еще придется иметь дело с вышеупомянутой ассоциацией "секта".

2/304 объясняет решительно:

"Я отвергаю кастовый дух, потому что он не приносит плодов и не способствует развитию национального сообщества".

Кастовый дух, таким образом, бесплоден, что говорит о том, что ригидность делает невозможным живой обмен и тем самым стерилизует его. Естественно, что многие люди думают об Индии. Сравнение с нашим обществом часто связано с этим. 2/308 ассоциируется с "кастой", например:

"Это скорее брахманический термин,... относится к Индии, не правда ли! Там касты очень строго отделены друг от друга. Так что это то, что совсем не подходит нам, в нашей общинной системе, к которой мы, по крайней мере, стремимся".

Соответственно, мы стремимся к бескастовому сообществу, но испытываем сомнения, когда речь заходит о том, реализована ли уже эта бескастовость или нет.

2/309 объяснили:

"Ну, конечно, каким-то образом в Индии; но что это значит... да, да, прежде всего далекое экзотическое государство, о котором... о котором слышат только неприятные вещи, не имея возможности проверить это... Касты... да, больше... а ... к закрытым дверям".

Этот художник, который наконец-то вспомнил о закрытых дверях, переключается с идеей из пьесы **Жан-Поля Сартра** "Huis Clos" (С закрытыми дверями) - это об аде. 2/503 ярко изображает:

"У меня такое чувство, что это коробка, украшенная венком. Это заставляет меня думать о коробке, о том, что в ней находится. Например, о коробке с яблоками, которая заключена в капсулу. Представьте, что под ней находится маленькая страна, как каста, как кантон в Швейцарии".

Таким образом, регион сегрегации также связан с кастой. - Отмечено 2/515:

"Это демаркация. Это заставляет меня думать об Индии. Но кастовый менталитет существует не только в Индии, вы можете найти его везде, даже в вашем собственном доме, на улице кастовый менталитет произволен. Эта женщина не разговаривает с той, потому что она разговаривает с той, поэтому она отсекает себя. Или другая женщина ждет, пока она поприветствует ее первой. Это такой ярко выраженный кастовый дух, когда вы ждете, пока другой человек поприветствует вас. - Мужчины, пожалуй, чаще игнорируют его здесь". После этого она прямо говорит следующее:

"Кастовый дух здесь все еще очень жив, особенно среди женщин".

Женщины обвиняются - одной женщиной - в особой кастовой ориентации. - Садистский момент, заключающийся в демаркации, также подчеркивается в 2/520:

"Кастовый дух: даже в нашей стране он был и остается жестоким и очень глупым, больше не соответствует нашему времени.

2/101 реагирует аналогичным образом:

"С точки зрения образования, я полагаю, что это пришло из Индии. Каста - это нечто несимпатичное для меня, на мой взгляд, она показывает надменную замкнутость, нежелание впускать кого-либо в свою среду, смотреть свысока, презирать, другими словами, негатив".

2/102 ассоциируется:

"Первое, что приходит на ум, - это индийская концепция касты. Я думаю о ней как о ранжировании людей в зависимости от их рождения. У нас же каста - это ... Определенный тип аристократа отделяет себя, считает себя лучше,

хочет жить отдельно и, прежде всего, хочет жениться отдельно".

Для данного испытуемого каста явно включает в себя **момент рождения**. Поэтому неудивительно, что в центре внимания оказывается аристократия, ведь это единственная группа, которая институционально отделила себя от общества посредством эндогамии. Не институционально, но явно кастовый дух действует в только что процитированном испытуемом:

"У меня не было никакой возможности. Общение с определенными людьми было само собой разумеющимся, было бы нелепо приглашать кучера или фуражира из числа служащих при дворе, которые не были государственными служащими и не были старшими государственными служащими, потому что это было бы безумием... по той простой причине, что их не было... Не стоит забывать, что у этих людей было совершенно другое образование, но дети этих людей старались получить хоть какое-то образование".

Поэтому общение с кучером было бы "безумием". 2/407, очевидно, страдает от такого кастового менталитета:

"К сожалению, существуют касты, было бы хорошо, если бы существовала только одна каста, а именно "человек". Но каста есть, никакая демократия не поможет, она существует в душе человека. И хотя бывают моменты, когда люди братаются, рискуя жизнью, сразу после этого она появляется вновь, возможно, даже сильнее. Это будет существовать всегда".

2/113 теперь направлена непосредственно против каст из христианского духа:

Это заставляет меня думать об Индии и о том, что... что разделение человечества на касты не служит человеку. Потому что ему там как-то тесно, он чувствует, что люди ниже его. А у него есть чувство, что все должны быть братьями, то есть теперь, соединившись с нашим общим Богом, мы не должны воспринимать другого как нечто высшее или низшее, но как человека, брата... Я верю в Христа и стараюсь воспринимать других как братьев".

Теперь попробуем обобщить все аспекты, упомянутые в различных заявлениях. К ним относятся следующие

идеи:

несмешанный - чистый

не разговаривают друг с другом

Предпочтение по рождению - жениться только друг на друге

быть среди своих - быть заключенным - чувствовать

тесноту надменное уединение - закрытые двери

убить - отрезать - заговорщик - преступная группировка - жестокая и глупая

клика - картель бесплодная секта

Опасность Ленбеса - антикастическая

Таким образом, каста будет **плодом высокомерного уединения группы, которая сохраняет себя чистой и несмешанной, хочет оставаться только среди своих, стремится как можно меньше общаться с другими, позволяет своим детям играть среди своих и жениться среди своих. Такое уединение приводит к изоляции и заточению, оно жестоко до преступности, бесплодно и внутренне родственно секте.**

Эти заявления явно выходят за рамки наших первоначальных феноменологических определений, поскольку в них упоминаются аспекты, которые мы еще не рассматривали, но мы будем ссылаться на них ниже.

БАРЬЕР ОТВРАЩЕНИЯ

Барьер отвращения - один из самых важных и политико-психологических аспектов проблемы каст в обществе.

Пуританизм и коммунизм, социализм, иудаизм и христианство психологически глубоко переплетаются с этой проблемой. Помимо прочего, она имеет огромное значение, поскольку обычно едва осознается, но играет еще большую роль при рационализации. **Барьер отвращения проходит между "чистым" и "нечистым" как в оригинальном, так и в переносном смысле.**

Индийские изгои - "неприкасаемые" - характеризуются тем, что любых контактов с ними стараются избегать. "Нечистым" не пожимают руки, с ними не едят, на них не женятся.

"Нечистый" или не "нечистый". Вся сексуальная фантазия характеризуется этой проблемой. Один бельгиец, например, заявил, что мысль о том, чтобы поцеловать руку негритянского епископа, для него невыносима. Аффект, лежащий в основе этого заявления, относится к той же проблематичной области, что и выражение "грязный пролетарий" или "грязный еврей".

Последствия такой неприкасаемости очень велики. У тех, кто живет за барьером отвращения, развивается чувство неполноценности, которое они, конечно же, могут компенсировать. Поскольку открыто называть кого-то грязным не принято, барьер отвращения действует **подсознательно**. Для многих испытуемых рационализация очевидна. **Отказ, основанный на табу отвращения, оправдывается причинами, на которые табу не распространяется.** Есть лишь немногие, кто полностью свободен от вложений отвращения или сделал их лишь в незначительной степени. Многие сильные аффекты являются признаками их подавленной противоположности; например, под чувством отвращения часто может скрываться увлечение одним и тем же объектом.

В современном социальном мышлении (примечание rd: написано в 1960 году!) "нечистые" по-прежнему в значительной степени отождествляются с рабочей силой. Грязные рабочие представляют собой особую концентрацию "нечистот", особенно подметальщики улиц и чистильщики канализации.

Наиболее эффективным средством аффективной разделительной линии между рабочим и служащим является "нечистота"

и "чистота". В отличие от этого, между рабочими и крестьянами обычно не существует барьера отвращения. Бывший работник, но теперь

Рабочий 2/308, в интеллектуальном плане опустился до гораздо более низкой профессии. До недавнего времени работал на газовом заводе. Он ассоциирует себя слишком "чистым":

"...да, так и должно быть, но это не всегда возможно, особенно в нашей профессии, где нам приходится выполнять действительно грязную работу".

А когда его спрашивают, какую жену он хотел бы иметь, он отвечает, что женился бы и на дочери рабочего, ему безразличен класс.

"Но, возможно, не тогда (когда он еще был сотрудником), я бы предпочел коллегу".

Это, пожалуй, самый глубоко укоренившийся комплекс, самая болезненная точка. Испытуемый становится как бы изгоем, отделенным от остальных барьером отвращения. Это прикрытие табу отвращения маскируется мотивом "плохое физическое состояние". Так говорится в 2/308:

"Для моего состояния (обед с генеральным менеджером) не может быть и речи; я вряд ли смогу одеться или даже физически заставить себя сесть с ним за стол (!)". О том, чтобы пообедать с графом, для него также не может быть и речи "откровенная невозможность". Он больше не может принадлежать к высшим кругам, к которым раньше испытывал аффективную привязанность, потому что теперь он подпадает под табу отвращения. Похоже, он в значительной степени осознает это, поскольку мотив "отсутствия физической формы", как он эвфемистически выражается, неоднократно подчеркивается, особенно в фантастических постановках. 2/308 аффективно очень чувствителен к тому, что ему приходится выполнять грязную работу и что это ассоциируется с физической грязью, которая прилипает к нему и за пределами рабочего места. Поэтому он избегает кругов, которые находятся выше барьера отвращения, почти бежит от них. Он ассоциирует себя слишком "грязным":

"Ну, это зависит от работы, от того, что вам приходится делать. У нас была очень грязная работа".

Бригадир 2/303 очень интересным образом демонстрирует явное недовольство "чистыми". По сути, он занимает **кастовое промежуточное положение**. Хотя он занимает авторитетное положение по отношению к рабочим, он тоже пачкается. Это отличает его от работника. Поэтому мотив соперничества особенно силен. Испытуемый стоит прямо на пороге между кастами, которые характеризуются как "чистые" и "грязные".

"Грязный". И в зависимости от ситуации детства, похоже, существует особая чувствительность к этой альтернативе. Поэтому 2/303 отвергает "группы работников, которые научились ремеслу и только из страха стать грязнулей... пытались как-то устроиться на работу... стать служащим или государственным служащим" самым решительным образом. Одиум грязи больше не прилипает к этим работникам, они смогли спастись от решающей "чисто-грязной" классификации в чистую, а ему это не удалось. Поэтому он проявляет агрессию по отношению к сотрудникам из чувства обиды, хотя, надо признать, эта агрессия отчасти просматривается. В конце концов, он говорит с поразительной искренностью:

"Тот, кто работает вручную, кому приходится прилагать физические усилия... (склонен) считать, что все, кто сидит в офисе, ничего не делает".

В нашем случае отношения с работником так интересны потому, что 2/303 открыто выразил альтернативу "чистый-грязный". Чувство грязи, очевидно, было лишь частично подавлено (где оно проецируется вниз, в частности, на фермера), в то время как реальность заставляет нас поместить свой собственный опыт в этот факт.

Таким образом, испытуемый делает заведомо безличное заявление:

"Если в наши дни где-нибудь увидят человека в белом халате, это будет занозой в боку остальных".

Это зрелище ранит его и уязвляет. Грязный ненавидит чистого; и тут появляется интересная рационализация, которая, в общем-то, справа и слева: "Он все равно ничего не делает весь день!"

Таким образом, труд приравнивается к загрязнению, и грязный человек рационально освобождает себя от аффективно неприятной ситуации, каузально связывая труд и грязь и тем самым заявляя о своем преимуществе перед "чистым".

Мы уже отмечали, что фермеры часто попадают под табу отвращения. Фермер 2/318 полон обиды на работников. Он всегда должен быть "на высоте", чтобы чувствовать себя комфортно, но свойство, в котором он видит себя на высоте, не является единственным решающим фактором, прежде всего потому, что работники играют против него в табу отвращения. Люди, особенно служащие, говорят:

"Нельзя пойти в кино, потому что от фермеров сильно воняет, а это всегда раздражает". Работник почти завидует фермеру 2/212:

"Наемный работник - это лучшая работа, он не пачкается весь день. Ему легче жить, чем нам. Сегодня разница не такая, как раньше. С ним можно поговорить, с ним можно сыграть в карты... Посадите нас на скутер. В наши дни они более доступны... Раньше они думали, что люди начинают только с них".

Фраза "человек начинается только с них" очень распространена и по-прежнему должна нас волновать. Она выражает тот факт, что высшая каста по сути своей отличается от низшей. - 2/419 объясняет "служащий":

"Некоторые сотрудники очень гордятся тем, что не пачкаются на работе. Считают себя лучше других - особенно жены сотрудников, очень тщеславны, хотя для этого нет никаких оснований. Ходит на ужин с хорошими сотрудниками, но его жена не должна быть там". Когда 1/17, пожилая женщина, восклицает: "Пролетарий":

"Не дай Бог мне с ними сойтись!" Тогда мы не удивляемся, что садовник объявляет 1/604:

"Мужчина с грязной работой отталкивает женщин".

Понятно, что здесь, в борьбе за женщину, звучит очень важный мотив всей кастовой динамики и возможны жестокие и садистски агрессивные инвестиции. Женщина предпочтет работника, если только ее не прельщает грязь.

Помимо вышеупомянутого варианта, при котором только грязная работа может считаться трудом, есть и другой вариант - перевернуть ситуацию и описывать именно те смены, которые являются "чистыми" в первоначальном смысле, как "грязные", используя слово "грязный".

Слово "грязный" используется в переносном смысле. Вместо "маленьких людей", как в 2/312, теперь "большие" - грязные. 2/313 ассоциируется с "грязным пролетарием":

"Пожалуйста? 'Грязный' и 'пролетарий' не обязательно должны сочетаться. Но есть достаточно людей, которые являются "грязными пролетариями" и не выглядят пролетариями внешне".

Этим высказыванием он колеблется между исходным и переносным значением. - 2/302, понимая, что использует это слово в переносном смысле, ассоциирует его с "грязным":

"Морально грязный, отношение превыше всего, а не внешний вид, грязные руки.

(У кого грязные мысли?) ... который всегда воеет вместе с волками, чтобы не наткнуться на что-нибудь". Затем он говорит "Навозная куча": "Переносная манера, очень часто встречающаяся в буржуазном быту, в иных случаях часто являющаяся необходимостью на ферме.

... что обычно его накрывают шелковым одеялом, чтобы не было видно, но запах все равно ощущается".

В тесте на категоризацию 2/501 (см. приложение) многим отличительным чертам промышленника противо п о с т а в л я е т с я серьезный противовес: он грязнуля! Эта характеристика - одна из тех, которые испытуемый отвергает наиболее решительно. Но грязный - это тот, кто не моется и вызывает отвращение: нечистая женщина, нечистый мужчина. (Мать испытуемого особенно чистоплотна и аккуратна в быту). Акцент делается на физической грязи. Только через некоторое время субъект добавляет: "Грязное дело".

Здесь хорошо видна **работа внутренней защиты**. Крестьяне, для которых "навозная куча" - это "чем больше, тем лучше" (2/415), имеют возможность позитивно относиться к грязи. Для **землевладельца (графа) 2/214** "навозная куча" также является "очень ценным продуктом". Интересно, что в его случае почти нет признаков барьера отвращения. Ассоциация 2/319 с "навозом" проходит в том же ключе: "Навоз, это продукт... животного или человека, то, что я, как я это ненавижу, ну, как я это быстро ненавижу... Экскременты, ... Ну, навоз... это прекрасное удобрение, не так ли?".

Отношение **писателя 2/309** к проблеме "чистый-грязный" еще более позитивно. Создается впечатление, что иногда он реагирует на "грязь" со вкусом. Например, ассоциации Ле с "Kanalräumer" и "Jauche" следует назвать крайне подозрительными. С "Kanalräumer" он думает о следующем:

"Да, черный соус и... особенно... но потом фекалии, фекалии, норы и, в любом случае, норы, что-то связанное с норами, что-то неаппетитно приятное (смеется), как у психолога".

Вероятно, здесь проявляется регрессированное влечение, в котором переплетается анально-садистская реакция на психолога. Но то же самое появляется и в "Jauche": "Задний двор, да, да, эти грязные совочки приходят на ум, по крайней мере и

... и остальной ансамбль запахов и цветов, но помимо этого... да, где-то я чувствую... Люди вблизи навоза - это что-то... что-то эмоционально нечистое или... где есть навозная жижа, это неправильно. . Возможно, неправильное скрещивание".

Аналогично 2/305, где говорится:

"Чистота - я всегда думаю о противоположностях. Грязный, да, грязь на улице, на ферме, это тоже прекрасно".

Хуго фон Хофмансталль также намекнул на положительную сексуальную функцию грязи в одном из стихотворений. Оно гласит:

"Тогда герцогини
Пусть она плачет в кружевной постели и
Скучный путь к горничной, вы мне не верите?"

Заявление **промышленника 2/520** о "рабочих" изначально направлено в сторону подлинной **кастовой свободы** в том, что касается проблемы чистоты/грязности:

"Я много общаюсь с рабочими, потому что сам работаю с ними на своей фабрике. Я также очень уважаю рабочих, если они соблюдают порядок и не возбуждены, и я в хороших отношениях с ними. Он ведет себя очень корректно и очень вежливо, но без подбострастия, и, конечно, я не требую от них ни малейшего личного труда. Я часто ем вместе с рабочими, потому что у нас общая кухня. Мы не сидим за одним столом, но едим одну и ту же еду, и рабочие ведут себя очень хорошо, и мы едим так каждый день".

Если 1/104 отмечает, что семья владельца фабрики в том же городе очень мила со всеми, потому что: "Они пожимают всем руки (не считайте их нечистыми!) и также разговаривают со всеми",

Об этом сказано немало. Ведь община не должна заходить так далеко, как в случае с крестьянами, о которых в 1/604 говорится: "Они все ели из одной чаши, и крестьянин, и слуги".

Что касается **переносного значения слова "грязь"**, то в некоторых примерах оно использовалось в негативном моральном смысле. В таком моральном смысле "пуритане", как известно, описывают себя как особо чистых и таким образом дистанцируются от морально "грязных".

Если мы подумаем о **национал-социалистической расовой "чистоте"**, то поймем, что этот термин используется для обозначения целостности принципа, несмешанной особой ценности, которая рассматривается как ценность. Смешение

крови загрязняет, так сказать, в смысле морального принципа.

В этом смысле существуют различные "чистые" принципы, даже "чистая" картина, "чистое учение" и т. д. Согласно этому, люди были бы "чистыми", **если бы они полностью отождествляли себя с одним принципом и игнорировали другие принципы, которые не являются "чистыми"**.

"осквернить". Таким образом, кто-то может считаться физически нечистым, но чистым в переносном смысле. Может существовать кастовая формация "нечистых"; но они будут объявлять себя чистыми в переносном смысле, как это делают коммунисты. Таким образом, о т д а е т с я дань чистоте как таковой. Каста, таким образом, рассматривает чужаков как нечистых в оригинальном или переносном смысле, а себя - как чистых.

ПРЕВОСХОДСТВО И НЕПОЛНОЦЕННОСТЬ

Если барьер отвращения выражается в дистанцировании в целом, в отказе от застольного общения, от социализации или в чувстве отвращения к другому, который не сохранил принцип - тело или разум - "чистым", не "чистым", то кастовая дистанция также демонстрирует **превосходство**, "бытие сверху" в противовес "бытию снизу".

Эти **разновидности превосходства** существуют в огромном разнообразии. Благодаря определенной ценности другой человек, который не обладает этой ценностью или обладает ею в малой степени, вызывает презрение. Превосходящий человек смотрит на него свысока и в то же время отождествляет себя с теми людьми, которые также обладают этой ценностью. Превосходство вытекает из главной ценности касты, которой она действительно или якобы обладает в особой степени. В любом случае у касты есть нечто, что она считает особенно позитивным и благодаря чему, по ее мнению, может оправданно сохранять дистанцию, направленную вниз.

Однако существуют различные виды превосходства, которые, в зависимости от точки зрения, могут быть приписаны даже противоположным группам. Так, **чувство превосходства "элитиста"** можно **получить** от того, что его собственная группа мала; можно также получить чувство превосходства от того, что его собственная группа велика, поскольку многие обычно сильнее немногих и "много собак - смерть зайцу". Таким образом, одна каста может смотреть на другую свысока по этой причине, а последняя - по той. Ценностные позиции, как правило, очень разные. И именно разница в ценностях позволяет двум группам презирать друг друга. Поэтому вопрос о том, презирает ли один человек других, а другой - себя, очень показателен, поскольку ответы на него выражают ценностные нормы, оправдывающие социальное дистанцирование.

Таким образом, в центре касты может находиться определенная ценность или группа ценностей, с помощью которых она оправдывает свою обособленность. В определенной степени **отвращение** ограничивает касту, защищает центральную ценность и тех, кто с ней идентифицирует себя, от "осквернения, растления", в то время как центральная ценность подчеркивает членов касты, "отличает" их от других, возвышает их.

Теперь мы рассмотрим различные примеры того, как индивидуальные ценности могут стать центрами ценностей для каст.

ГЛАВНАЯ ЦЕННОСТЬ КАСТЫ

Содержание этой главы

- [ГЛАВНАЯ ЦЕННОСТЬ КАСТЫ](#)
- [Священность ценности коробки](#)
- [Священное расстояние](#)
- [Мужская дистанция](#)
- [Расстояние свободы](#)

Священность ценности коробки

Таким образом, центральная ценность касты - это момент, который служит основой для изоляции. **Кастовое поведение должно быть оправдано, так сказать, требованием сохранить чистоту кастовой ценности.** Изоляция, однако, не была бы необходима, если бы центральная ценность касты не воспринималась как угроза со стороны людей, не принадлежащих к касте. Каста не уверена в своей ценности, так сказать. Более того, ценность касты не только может быть загрязнена, но и вторжение некастовых элементов также приведет к ее *деградации, осквернению и осквернению.*

Это центральный момент касты, который связывает ее с сектой. Взаимосвязь между кастой и сектой должна побудить нас провести мысленный эксперимент:

В обществе есть немало людей, которые коллекционируют **марки**. Они делают это с разной степенью энтузиазма. В каком-то смысле коллекционирование марок связывает английского короля, который, как говорят, собрал множество марок, с человеком из пригорода, который делает то же самое. Эта общность побуждает коллекционеров марок создавать общества, цель которых - предоставить возможность обмениваться марками и идеями. Очевидно, что эта общность создает и другие связи. Коллекционеры марок узнают и ценят друг друга. Они чаще вступают в брак друг с другом. Дети в семьях коллекционеров марок чаще играют вместе и т. д. Пока все хорошо. Во всем этом нет ничего плохого, если только не сделать еще один важный шаг. Однако этот шаг будет решающим. Если бы **коллекционеры марок зашли так далеко, что объявили коллекционирование марок "святым" делом, то "служители марок" стали бы, так сказать, "пророками" от "Спасения". Если бы они объявили, что все неклеимые коллекционеры нечисты и нечестивы, то безобидная вещь постепенно стала бы опасной. Тогда стало бы очевидным требование, чтобы дети коллекционеров марок не были**

Детям небрендовых коллекционеров и брендовых коллекционеров разрешалось жениться только друг на друге, потому что они должны были защитить себя от нечистот небрендового пространства.

Из этого мысленного эксперимента видно, что "священный" бренд объединяет и разделяет своеобразным образом. Те, кто участвовал в жизни бренда и культивировал его культ, сакрализировались и освящались им и таким образом формировали единицу идентификации с его ценностью. Со временем они сами становились своего рода брендом. Все будет связано с ним, и злодеи бренда будут плохими парнями, а коллекционеры бренда - хорошими парнями. Поэтому смешение с коллекционерами, не являющимися владельцами товарных знаков, также не принесет пользы. Любой человек в сообществе коллекционеров торговых марок, не с о г л а с н ы й с сакрализацией торговой марки, должен был бы покинуть сообщество. Сообщество коллекционеров торговых марок должно быть "чистым" в своих начинаниях. Оно должно очистить себя, умертвить себя, изгнать "грязную овцу" (советское название **Пастернака**), чтобы остальные тоже не стали "грязными".

Это изолирует сообщество, коллекционирующее бренды, от всех остальных людей. Идентификация с внутренней, абсолютной ценностью, таким образом, создает изоляцию, идеологию защиты и определенный культ. Обычные границы, очерченные простой ассоциацией коллекционеров торговых марок, внезапно превращаются в серьезную пропасть. Между людьми появляется их абсолют, к которому они прикованы.

Очевидно, что **академики** часто **женятся на академичках** и в основном общаются друг с другом. Однако если "академическое" стало священным, то неакадемическое стало бы профанным и нечестивым. Внезапно неакадемики оказались бы перед закрытыми воротами академической мудрости, в которые теперь, как в святыню, не могут войти непосвященные. Академическая степень стала бы ключом от храма, а подготовка к ней - ритуалом посвящения.

Теперь сообщество собирателей марок стало не кастой, а **сектой**. Ведь членом сообщества мог стать каждый, к т о признавал святыню марки, независимо от того, из какого общества он происходил. Абсолютизированная ценность - марка - была бы доступна каждому члену общества. Каждый так или иначе имел бы к ней отношение. Иное дело, когда академическая ц е н н о с т ь абсолютизируется. Здесь сакрализуется ценность, принадлежащая определенной группе в обществе, и создается **каста**. Таким образом, разница, которая все еще существует, становится фундаментальной. В этом контексте большое значение имеют фразы, которые неоднократно использовались в нашем исследовании каст. Мы уже приводили высказывание фермера 2/2,12, который сказал о работниках:

"Они привыкли считать, что люди начинают с них".

Он имеет в виду фразу, которая гораздо чаще используется по отношению к аристократии и академичкам, а также часто употреблялась в этом смысле в наших исследованиях. Например:

Для людей "человек начинается только с барона", или "... человек начинается только с академика (доктора)".

То же самое базовое отношение можно проследить во фразах, связанных с терминами "семья" или "общество". Например, когда одну **монахиню из благородного ордена** попросили принять в школу ребенка (племянницу университетского профессора), она возмущенно заявила (1959): "Но она не принадлежит к обществу". (4)

Слово "общество" используется здесь в оценочном, дистанцирующем, покровительственном смысле. Оно выражает тот факт, что люди, не принадлежащие к данной социальной группе, на самом деле не принадлежат к обществу вообще, не принадлежат ни к какому обществу.

Или: в феодальной области говорили - мы вернемся к этому в другом контексте, - что у того, кто не принадлежит к дворянству, "нет семьи". Соответственно, "семья" есть только у дворян.

"Человек", "семья", "общество" - это предикаты, которые приписываются только определенным кастам или только определенной касте. Это означает, что вне касты нет ни л ю д е й, ни семей. Члены касты отождествляют себя со своей кастовой ценностью, которую они рассматривают как собственно человеческую, абсолютную ценность, и таким образом получают особую квалификацию. Остальные члены общества стоят вне этой человеческой квалификации; они являются людьми лишь в несущественном смысле. Таким образом, весьма относительная ценность становится абсолютной. Участвуя в этой абсолютной ценности, обычные люди становятся настоящими людьми: теми, кого определяет кастовый абсолют через своего рода мистическое освобождение. Человек, стоящий вне касты, становится, таким образом, неаутентичным человеком, который не заслуживает того, чтобы называться человеком. Он *принципиально* отличается от человека, входящего в касту.

Такая кастовая позиция кажется вполне логичной и последовательной, если учесть, что разница между абсолютной и относительной ценностью по своей природе очень существенна. Если отдельный член касты является **причастным к абсолютной ценности** через отождествление с кастовой ценностью, то трансценденты касты за пределами святилища не находятся под чарами центральной ценности. Это различие представляет собой очень глубокую разделительную линию, которая, если бы абсолют не был иллюзорным, фактически означала бы разделение существ. Если установить в качестве абсолюта комплекс групповых характеристик, например, "нордической расы", то человек, не принадлежащий к ней, становится **неаутентичным человеком**, в то время как тот, кто принадлежит к ней, **сакрализуется**. Тогда различие между нордическими и другими людьми становится абсолютным, сущностным различием, затрагивающим центральную человеческую субстанцию.

Поэтому мы признаем, что главная ценность касты имеет абсолютный характер. Если она имеет относительный характер, то это не каста.

Священное расстояние

Если разница между так называемыми мирянами и священниками становится существенной в том смысле, что реальная ценность в церковной общине принадлежит только священнику, то возникает кастовый барьер. Мы уже говорили, что там, где священники б е з б р а ч н ы, не может быть касты в полном смысле этого слова, но представители духовенства могут отделить себя и сделать свою особую ценность - особую священническую ценность и миссию - абсолютной, так что может возникнуть каста в широком смысле слова.

Бесцеремонное отношение священников, которое, к сожалению, распространено и сегодня, отдаляет мирян от них. В высказывании капеллана 2/101, которое он произносит в ответ на вопрос о том, чувствует ли он себя выше других, проскальзывает бесцеремонность (к сожалению, модуляцию выражения здесь воспроизвести невозможно, ее нужно было бы услышать на магнитофонной ленте):

"Подо мной, в социальном плане, где мне приходится нагибаться, да, это я, как человек, который, безусловно, избран и который занимается профессией, которая predetermined, абсолютно нет, глядя сверху вниз, потому что по природе своей

И если бы это было так, мне пришлось бы бороться с этим и я не смогла бы пользоваться уважением и работать консультантом, потому что это моя вторая натура - не только ладить со всеми людьми, но и стоять на своем. Хотя, конечно, я чувствую себя психологом: "Вы чувствуете себя лучшим человеком?" "Лучшим, ну, тем, кому легко, я бы не назвал себя лучшим в этом смысле. Я уже выше, не презираю других, я так не думаю".

Давайте внимательно рассмотрим эти высказывания. Он "должен наклониться". Почему "должен"? Либо потому, что он чувствует другого человека настолько ниже себя, что не может поддерживать контакт иначе, чем наклонившись, как взрослый к ребенку. Либо "должен" - это обязательный императив, в данном случае, вероятно, мандат, исходящий из христианства - тогда, поскольку он "должен", ему даже пришлось заставить себя наклониться. Он продолжает "должен нагнуться" как тот, "кто безусловно, избран, кто занимается профессией, которая заранее отмечена, абсолютно".

Поскольку 2/101, таким образом, принадлежит к predetermined и безусловно выбранной профессии, он должен прогибаться. Но неуверенная дикция уже свидетельствует о подрыве рационального руководящего принципа. Он возвращается к легкому венскому диалекту, распространенному среди отставной аристократии (правда, без носового оттенка), характерному для тривиальных релятивизаций: "Не смотрите сверху вниз, потому что это не моя природа".

Поэтому, хотя ему приходится нагибаться, ему не разрешается смотреть вниз, иногда он использует 2/101, чтобы обосновать, почему ему не "разрешается смотреть вниз", и каждый раз оно разбивается о его аффект. Ибо, хотя это "по природе", если бы "это было так", то есть если бы естественное стремление смотреть вниз существовало, ему пришлось бы "бороться с ним". Но зачем бороться с этим, если, как он сказал в начале, природа священнического призвания такова, что "оно избрано... и... predetermined, абсолютно."?

Новое предложение об оправдании, которое, вероятно, было выбрано потому, что он не смог найти оправдание от природы, от которой он

"net liegt", казавшееся недостаточным, выставляется в положительном свете, но превращается в сугубо прагматическое. Поскольку он "не мог быть уважаемым и эффективным пастором", ему не дают смотреть вниз.

Здесь тоже есть путаница. Изначально должно быть написано, и это очень глубоко: "Потому что как пастор я не мог быть (или стать) уважаемым". В соответствии с этим, это часть природы пастора, часть основы его уважения - не смотреть вниз. Прагматический оборот служит оправданием. После "уважаемый" он разрушает логику структуры предложения и продолжает: "мог бы работать". Если опустить грамматически разрушительное "уважал и", то останется: "и не мог работать консультантом". Другими словами, остальные обиделись бы на него, если бы он смотрел свысока. Однако он не опускает глаза, чтобы работать консультантом, но даже этой амбивалентной причины ему недостаточно; он снова добавляет: "Потому что это моя вторая натура - ладить со всеми людьми". Но тут же он снова испытывает сомнения по поводу этого "ладить со всеми людьми": "Хотя, конечно, я чувствую." Теперь он должен продолжить логически: "что

что другие не такие" или "что вы не можете найти с ними общий язык." Однако в последний момент он вводит цензуру, блокируя так интенсивно, что она разрывается.

Здесь психолог методично и последовательно вмешивается, выражая первоначальную мысль. Он также утверждает *polens volens*: "Лучше - да". Это означает "да" и "нет" одновременно, но "да" с неохотой. "Тот, кому легко, лучше, я бы не сказал, в си...". Он хотел сказать, но снова осекся. Очевидно, сначала он думает, что ему незаслуженно легко, потому что он из католической семьи или по благодати и т. д. Поэтому то, что он лучше, не является его заслугой, поэтому он выше этого. Только это может означать: "кому легко". Но уже в следующем предложении он снова обманывает себя. Если это предложение относится к "кому легко": "Я бы не сказал, что тот лучше в этом смысле". Значит, я не лучший в этом смысле. Но в другом смысле. И в конце он снова выражается амбивалентно: "Я уже выше этого". Но он снова обрывает предложение, чтобы перейти к другой строке "но не в неуважении к кому-либо другому". Но он снова выражает сомнение по поводу этого предложения. "Я не верю этому", потому что это означает: "Я не знаю наверняка".

Перед нами явно разыгрывалась **драма совести**. Интервьюируемый колеблется между двумя позициями и не может принять решение. Одна из них - сформулировать:

Я не лучше других. У меня нет причин смотреть на других свысока. С чисто человеческой точки зрения, мое священство не выделяет меня среди других, и поэтому я ничем существенно от них не отличаюсь. Моя функция вторична по отношению к общечеловеческому уровню.

Можно сформулировать и другую, противоположную позицию: *Как священник, я выше других, я смотрю на них свысока, потому что они принципиально отличаются от меня тем, что я избран, а другие - нет, тем, что я занимаюсь профессией, которая обязательно predetermined, а они занимаются профессией, которая в лучшем случае условна или вообще не predetermined. Поэтому я решительно лучше, я выше".*

Более христианская точка зрения, очевидно, является первой. Поэтому именно христианская совесть, во многом ставшая социальным суперэго, не позволяет ему просто развернуть пропасть между священниками и остальным человечеством. Капеллан 2/106 отличается, иронично ассоциируя "духовных наставников" с "преподобным" и аподиктически ярко объясняя вопрос о взгляде свысока:

".....Прятать свои слабости за решеткой; особенно у прелатов. Чувство неполноценности, которое затем становится пурпурным появляются. Любовь - вот что главное".

Это аподиктическое поведение явно является агрессией против прелатов. Он считает поведение многих прелатов нехристианским. О том, что его поведение, безусловно, лишь в меньшей степени основано на недовольстве, говорит тот факт, что, будучи прелатом, его тип, предположительно, был бы другим. Священник 2/103 объясняет слово "каста":

"Да, пожалуйста, если вы хотите поговорить о священнослужителях: среди них тоже есть священнослужители, но не все, возможно, их меньше, чем в прошлом, которые с самого начала ощущают себя частью сакрального образования, с нимбом прав и привилегий. . . "

Там, где поток предложений нарушается, он лишь пытается предотвратить абсолютное утверждение. Он агрессивно нацелен на тех, кто с ч и т а е т себя частью "священного образования с аурой прав и привилегий".

Бесспорным героем капелланов 2/101, 2/103 и 2/106 является **кардинал Инницер**, кардинал *не от мира сего*. Они полны анекдотов о нем. Например, что в консистории он первым приветствовал молодых кардиналов и предлагал им солод; что когда его встречали у входа в римский дворец два лакея с зажженными свечами и провожали по лестнице, он сначала задул эти свечи, потому что ему совсем не понравилась эта честь. Он позволил поцеловать кольцо только во время церемонии и то неохотно. Говорят также, что он вызвал недовольство в Риме, потому что вел себя недостаточно достойно: он не поехал в церковь на машине, а пошел пешком. Даже если что-то из этого не соответствует действительности, все равно характерно, что о нем придумали такие анекдоты. Они свидетельствуют о том, какой образ сложился у людей о нем. Отождествление священников с их сакральной функцией и абсолютизация важности этой функции привели бы к кастрации священников: каждый, кто говорит или делает что-то против священника, не только оскорбляет, но и делает больше. А тот, кто говорит что-то против научной диссертации такого священника, зачастую легко оскорбляет одновременно и его функцию. Комментарии 2/215, сотрудника с дипломом об окончании школы, к слову "священник" явно амбивалентны:

"Я часто замечал это, когда видел на улице человека в гражданском костюме и говорил, что могу поспорить, что это священнослужитель. И это действительно был он. Весь внешний вид, вся манера поведения. И наоборот: если бы я снова одел священнослужителей в другой костюм, они были бы совершенно... вы бы этого не заметили. Но некоторые, как я подозреваю, - те, что постарше... Меня это совершенно не беспокоит. Нет, ну, на мой взгляд, не обязательно видеть это на кончике носа. Те, кто помоложе, кто действительно идет в ногу с молодежью - в своих пределах, конечно, - они не обязательно увидят в этом что-то плохое. А если поговорить с ребятами постарше, они никогда бы так не поступили. Он может быть вполне нормальным. - Нет, пожалуйста, он может сразу же впасть в заблуждение. Что он начинает говорить о своей профессии. Возможно, он также говорит о повседневной жизни..."

(Отрицательный был приходским консультантом по делам молодежи): (Это было видно издали, он ходил по улицам как - не знаю - как сама святость".

2/215 признается священнику, что он "может быть вполне нормальным", то есть, по ее мнению, часто им не является. Конечно, ей не удается понять основу этой особенности, которая явно присутствует, когда "он сразу же впадает в свою манеру", а затем ходит "как сама святость по улицам". Интересно и ее мнение о том, что именно пожилые священники склонны к бесцеремонности. С другой стороны, она положительно относится к человеку прямому, не демонстрирующему превосходства и не считающему одолжением, когда он с кем-то разговаривает. Таким образом, некастовый священник - это "нормальный" священник.

Протестантский диакон 2/405 показывает, что протестантская "сакральная иерархия" (как и любая другая сакральная иерархия), естественно, борется с теми же проблемами.

"Настоящий священник должен иметь глаза и уши для всего, и идти в ногу со временем, не использовать много слов и проповедовать только с кафедры. Есть два типа: тот, кто так думает, и тот, кто много говорит и всегда цитирует слова из Библии или Псалтири, и люди говорят на него".

Утверждение, что священнослужитель должен "проповедовать только с кафедры", на конкретном примере показывает, что он должен различать свою функцию и самого себя - важнейший принцип для любого авторитета. В нашем первом примере мы уже видели борьбу в психике капеллана между его искушением кастрировать священников и порывами, чуждыми его касте. **Священнической касты не существует в том смысле, что все священники утверждали бы ее и жили в ней. Но тенденции к кастовости и к тому, как она живет, естественно, существуют, и зачатки этого можно распознать.**

Наши священники сегодня порой имеют амбивалентную структуру: одна сторона психики склонна к кастовому поведению, а другая явно и трезво стремится к подлинному человеческому общению.

Мужская дистанция

2/318 ассоциируется с "хозяином": "Хозяин - это тот, кто командует другими". А 2/411 просто ассоциируется с тем же словом-стимулом:

"Командуй", и 2/316: "Да, это, там кама термины понимают под этим, сеть; либо пол, хозяин и жена, либо хозяин, есть, который создает что-то, глава дома, а остальные - подчиненные".

С возможностью отдавать приказы, "правом закупки", мы познакомились с конституирующим моментом "хозяина". В конкретной ситуации добавляются и другие преимущества: более высокое образование, семейные традиции и т. д. Тем не менее, мы попытаемся рассмотреть первичность статуса "господина" в отдельности.

Напротив "хозяина" находится тот, кем командуют. Власть соответствующего "хозяина" различна. Как бы ни была она ограничена сегодня, тенденция к абсолютному правилу всегда таится. Если правило вырождается в этом направлении, "господин" приобретает божественную ауру, правило становится сакрализованым. **Приказ хозяина становится сакральным, а слуга - рабом.** Для многих также существует тенденция к абсолютной человеческой власти как данности, которая готова видеть в начальнике бога. Так, женщина 2/510 говорит "Генеральный директор":

"Стоит только вспомнить генерального директора бундесбана, и у вас всегда возникает такое гнетущее чувство, что - человек является сотрудником железной дороги - это начальник, *самый высокий человек* на железной дороге".

В агрессивном представлении божество также ассоциируется с начальством. В 2/504 говорится о "Бонзе":

"Если кто-то считает, что сегодня в мире существует только он один, он ошибается. Сегодня уже нельзя сказать: "Это наш начальник, а это большой шишка, мы должны ему поклоняться, мы должны его прославлять, и я знаю, что даже этот человек должен сегодня уступать людям, и он должен соответствовать всему".

Если кто-то обладает такой квазибожественной властью, то вполне логично, что он также имеет власть над жизнью и смертью "Подчиненные". 2/103 рассказали о родственнике в восточных областях, феодале:

"Он был господином, хозяином жизни и смерти, ему не разрешалось убивать, но он видел несправедливость в том, что не мог наказать себя сам, а должен был идти к кади... это была деградация. Крепостное право было отменено, но крестьянин был маленьким. Крестьянин был грязным словом..."

Крепостное право было более мягкой формой рабства, а "крепостные" - более свободной версией "рабов". О том, насколько бессознательно растет тенденция к абсолютному авторитету, а вместе с ней и тенденция к порабощению и инструментализации "подданных", свидетельствуют слова человека, которого мы называем министром и который глубоко проникает в механизм властвования. Мы не хотим называть имя субъекта, поскольку не хотим подвергать его риску виктимизации, и не хотим называть имя его начальника. Когда мы говорим о министрах и государственных служащих, мы делаем это вместо других, но совершенно аналогичных обращений. Дело не в том, чтобы подчеркнуть конкретную иерархию, а в том, чтобы решить проблему иерархии как таковой.

Заявление министра, переданное испытуемым и сформулированное в указанном выше смысле, выглядит следующим образом:

"Электронный госслужащий - это самая маленькая шахматная фигура в механизме государства".

Это утверждение чрезвычайно поучительно. Мы можем продемонстрировать здесь наш метод в тонких деталях. Одна - неосознанная - предпосылка этого утверждения заключается в том, что так называемый гражданин вообще ничего не может сделать или сказать в игре или в колесах государства. Поскольку электронный чиновник уже является самой маленькой шахматной фигурой, то за его пределами нет ничего, что имело бы отношение к игре, к шестеренкам государства.

Можно утверждать, что аппарат государства заканчивается на электронном гражданском служащем. Но мы знаем, какое значение правительство якобы придает инициативе и активному сотрудничеству отдельных граждан. В данном заявлении этого не наблюдается. Все, что не входит в сферу прямого влияния министра, не имеет к нему никакого отношения. Но этот аспект, который еще можно было бы обсудить, мало что значит по сравнению с символизмом используемой лексики. Ведь здесь сгущаются (смешиваются) два образа, каждый из которых говорит более чем достаточно сам за себя. Если бы два образа не сгущались, а сохранялся индивидуальный образ, то два варианта читались бы следующим образом:

"Электронный госслужащий - самая маленькая шахматная фигура в игре государства." и **"Электронный гражданский служащий - самый маленький винтик в колесе государства"**.

Теперь рассмотрим подробнее два утверждения (5): **Игра в шахматы - это классическое выражение общества двух пешек и офицеров, расположенных в ряд**. Мы рассмотрим это еще раз в другом месте. Самые бедные и мелкие "фигуры" (марионетки?) - это пешки. Для них важна ограниченная свобода передвижения. Они - инструменты в руках своего хозяина. Эта инструментальность, с ее отсутствием спонтанности и инициативы, подчеркивает второй вариант. Ибо бессознательная предпосылка, которую подчеркивает образ "зубчатая передача" означает, что электронный чиновник - это "шестеренка", причем самая маленькая шестеренка. Тот факт, что сравнительные термины "машина" и "аппарат" используются очень часто, не делает сравнение, в котором они используются, лучше. Когда **Достоевский** в "Бесах" говорит о том, что человек - это нечто ужасное, когда его рассматривают как клавишу рояля, он абсолютно прав. Хотя солдаты во всех армиях должны подчиняться "автоматически", и у партий тоже есть свои "аппараты", все эти сравнения, инструментализирующие человека, бесчеловечны и негуманны.

Но если мы попытаемся прояснить смысл процесса сжатия, то обнаружим прямое выражение **неосознанного садистского аффекта**. Ведь что происходит, когда шахматная фигура попадает под колеса? У нее почти нет шансов выжить, она неизбежно будет раздавлена.

Можно возразить, что шахматная фигура в "шестеренках" государства тоже может их нарушить. Однако если вспомнить, что электронный чиновник - это шахматная фигура, а шестеренки - это государство, то беспокойство по поводу шахматной фигуры, вероятно, более оправдано, чем беспокойство по поводу столь незаметных шестеренок.

Если бы министр сказал "раб" вместо "шахматная фигура", он не смог бы сказать ничего хуже.

Мы видим, что рабство отнюдь не является проблемой только Саудовской Аравии (6) или лагерей принудительного труда в Советском Союзе; скорее, это конкретная центральноевропейская реальность, хотя и неосознаваемая и подавляемая. Конечно, есть разница в том, осознанно или неосознанно это рабство, но общая основа налицо.

При использовании языка в церковных заявлениях также следует тщательно избегать инструментализации групп членом церкви и говорить, как это было сделано, что **миряне являются "инструментом в руках иерархии"**. В конце концов, не очень-то поднимает настроение осознание того, что эта формулировка явно перекликается с понятиями, использованными **Аристотелем** в его определении раба.

Заявление одного из высших церковных авторитетов в Испании, сделанное несколько лет назад и переданное нам очевидцем, о том, что единственный долг католика-мирянина - повиноваться Церкви, также могло бы вызвать удивленные вопросы, по крайней мере, к северу от Пиренеев. Элемент авторитета не теряет своей значимости от того, что начальник сам является рабочим, например, лидером рабочего движения или министром социалистической партии. Лордшип как основа командования будет существовать, вероятно, до конца времен. Но есть очень большая разница в том, в каком смысле такое правление проявляется. Проблема элемента командования становится особенно очевидной, когда начальник имеет социалистический или даже коммунистический характер. Ведь рабочий, находящийся под влиянием марксизма, ожидает, что в социалистическом обществе

В пространстве, характеризуемом капитализмом, не может быть властного авторитета. Хотя он и не вынашивает сознательно этого ожидания, опыт власти, которая не является "капиталистической", далеко не всегда очень приятен для него.

Социалистического функционера 1/18 спросили о взаимоотношениях между работниками и старшими государственными служащими в муниципалитете Вены (под руководством социалистов). Этот вопрос заставил его сильно нервничать. Хотя вначале он вел себя вполне спокойно, теперь он начал озабоченно постукивать себя по бедру и сказал, что без авторитета ничего не получится. Последовательно нащупывая источник его нервозности, психолог спросил его, что он думает о том, что в США есть компании, где работники приветствуют своего начальника по утрам словами "Здравствуйте, босс!". Он ответил очень раздраженно: "Значит, так принято?" и явно был очень встревожен. Это ясно показывает, что социалисты не смогли сформировать новый стиль правления в роли боссов. Напротив, кажется, что вторичный наследственный стиль скорее уступает сегодняшнему первичному.

Помимо вышеупомянутого определения "мужественности", существуют и другие. Формы правил, некоторым из которых уже много веков, создали стиль джентльменства, который очень сильно влияет и сегодня. **Сайт "Herrentum", происходящее от рыцарства, характеризовалось верховыми лошадьми, а позже - сапогом как реликвией доспехов и собаками, которые были необходимы для охоты.** Автомобиль характеризует совершенно иную форму

"Herrentum", но еще не полностью заменил в своем значении верховую лошадь. "Высоко на лошади" означает сидеть на животном, глядя вниз на других и, следовательно, имея возможность наблюдать за ними и отдавать им лучшие приказы. Новые, подающие надежды классы считают особенно джентльменским то, что они могут держать верховую лошадь и посещать скачки. Здесь стоит отметить, что термин "офицер" ассоциируется с почти неограниченной властью командования. Именно ключевое слово "офицер" и феодальный элемент, который оно все еще содержит, приводят нас к определенной форме внешнего поведения: быть великим и быть на вершине в переносном смысле имеют друг к другу отношение, основанное на глубокой психологии. Величие в полной мере подчеркивается жесткостью военной осанки. Это поза полностью выпрямленной жесткости (7), которая на самом деле неадекватна человеку (**Портманн**). Если человек высокого роста, то он, естественно, может смотреть на другого человека сверху вниз в полностью прямой позе. Если же он невысок, то ему приходится даже прогибаться назад, чтобы сохранить позу "сверху". С точки зрения такой традиционной лордологии и ее вторичных типов, рабочий или крестьянин, конечно, никогда не может быть "лордом", потому что крестьяне в большинстве своем когда-то были крепостными. 2/212, крестьянин, когда его спрашивают, как он представляет себе еду с генеральным директором, отвечает:

"У нас не будет такой возможности, я не думаю. Потому что у меня уже была возможность дожидаться генерального менеджера. Там есть общая кухня. И они сказали, что фермеры могут есть там, а господа - в столовой".

Показательна также история женщины, 2/202, которая работала в магазине баронессы:

"Барон и баронесса жили по соседству друг с другом. Они совсем не ладил друг с другом. Она была более властной, высокой и сильной, а он был скорее стройным миндалином, и он был действительно прекрасным человеком, так себе в поведении и так себе, действительно прекрасным, хотя у нас была только... ..у них была только одна служанка, когда она подошла к двери, он пропуская ее или меня первым. Он был очень, несмотря ни на что, что меня не очень трогало, единственное, что мне тоже не нравилось: Я открыла дверь кому-то... рабочему... Я сказал: "Барон, там за дверью господин... Когда он уже уходил, он сказал: "Вы сказали джентльмен. Рабочий!" Но в остальном он никогда не говорил ничего подобного, мы тоже были рабочими... Это не устраивало его в то время, это почему-то трогало меня... Он покончил с собой из-за органических заболеваний".

Когда мы говорим, что символические аффекты связаны с **верхом и низом**, становится понятным и то, что поднятие предметов является как бы подчиненным. Одна из трудностей при создании индийской промышленности заключается в том, что рабочие-брахманы не готовы поднимать упавшие заготовки, поскольку это ниже их достоинства. Для этого нужны отдельные колонны изгоев (8). В этом контексте интересно высказывание из 2/206:

"Если ты теперь принадлежишь к высшей касте, ты никогда не поднимешь бумажку, которую уронил сам, ее должен поднять я".

Очень важным аспектом мужественности является **позиция мужчины по отношению к женщине**. Не зря джентльменство определяется мужским началом. Когда, например, в 2/211 "джентльмен" ассоциируется с "женатым, когда он женат", это означает, что мужчина приобретает "**джентльменство**", так сказать, когда женится. Это, несомненно, верно в патриархальном обществе, где доминирует женщина. Мужчина обретает с женщиной сферу господства, пусть даже зачастую только теоретически. И наоборот, женщины также, вероятно, стремятся к господству только в патриархальном обществе.

Таким образом, 2/309 не является полностью неверным, хотя в нем, безусловно, есть намек на негодование по поводу "джентльмена" после 10 секунд:

Да, я помню... женщин, которые так ценят это, которые считают это честью... Они всегда говорят: "О, он джентльмен". И выражение этих женщин... в основном, это... так ир... микрик сексуальный... скажите мне, они действительно любят, когда их обнимают".

В патриархальном обществе для великого лорда также характерно брать несколько жен при определенных обстоятельствах. может себе позволить.

1/302: "У Сталина, одного из величайших диктаторов, было шесть жен". Хотя это и неправда, в сознании субъекта это явно часть его величия.

Не только в мусульманском общественном устройстве великие лорды имеют несколько жен, но в прошлом часто и в европейском. Конечно, и сегодня это в определенной степени неофициально является частью джентльменства. В этом смысле существует и более глубокое согласие между многими "джентльменами", которое является негласной предпосылкой для многих бесед в так называемых "джентльменских комнатах".

Расстояние свободы

Вообще говоря, те, кто имеет право отдавать приказы, обладают большей степенью свободы, чем те, кому приказывают. Однако большая свобода делать то, что нравится, не просто тождественна большей степени власти. Такая свобода в определенной степени связана с независимостью, и мы находим эту независимость в свободной профессии, у промышленника, бизнесмена, современного фермера и т. д. 1/204 с гордостью объяснил:

"Как свободный фермер я ничем не связан, фермер независим". Аналогично г/401: "Фермер не связан, он может делать все, что хочет, он привязан только к своей работе".

Однако постскрипту показывает проблему. Независимость - это кастовое преимущество, которое способствует формированию уверенности в себе, то есть способствует формированию чувства неполноценности у тех, кто не является самозанятым. Самозанятость менее контролируется государством. С этим, вероятно, связан лозунг "свободного" крестьянина, но также и опыт подневольного труда, который сказывается и сегодня. 2/506:

"В прошлом фермеры, например, были несвободными людьми, которые должны были выполнять работу. Им ничего не принадлежало, даже их собственные жизни".

Однако существует особая форма свободы, которая также характеризуется особым недовольством. Вышеупомянутые профессии характеризуются тем, что они свободны от авторитетного порядка; кроме того, есть профессии и группы людей, которые свободны от ограничений, связанных с местоположением. Это опять же идет рука об руку со свободой от авторитетного порядка. **Кочевники** культивируют этот стиль свободы, и в нашем обществе также есть группы людей, для которых характерна такая свобода передвижения. Не стоит упускать из виду, что уважение, которым пользуются эти группы, особенно в сельской местности, часто имеет сильный оттенок зависти. Между путешествующими людьми и пролетариями существует тесная связь. Исторически сложилось так, что пролетарии заменили путешествующих людей в качестве получателей прогнозов. Их объединяет отсутствие собственности и свобода от условностей и связей. Это делает их подозрительными, неблагоприятными, опасными и увлекательными. Возможно, именно поэтому мелкий фермер отвечает 2/514 на вопрос о супруге для своих детей:

"Для меня и детей отвергаются всякого рода точильщики и бродяги". И 2/513,

средний крестьянин, говорит то же самое:

"Невестка из крестьянства. Не должна быть из аристократии. Ни в коем случае не должна быть коммунисткой или цыганкой". Наконец, жена рабочего 2/518 комментирует вопрос о невестке:

"Невестка также должна быть из среднего класса или быть служащей или продавщицей. Она должна быть воспитанной и готовой работать, чтобы чего-то добиться. Она не должна происходить из "молотильщиков" или какой-нибудь банды негодяев".

Если у самозанятого нет штата сотрудников, он вызывает гораздо меньше недовольства, так как небезопасность его профессии отвлекает большую часть населения и тем самым лишает его момента господства. Свобода, независимость в том смысле, что человек не привязан к определенному месту, и свобода в смысле независимой профессии имеют много общего.

Момент свободы - это ценность, которая вряд ли станет центральной ценностью касты, но может стать эффективной в качестве дополнительной ценности, наряду с другими. Теоретически, конечно, формирование касты вокруг ценности свободы возможно. Почти наверняка она оказывает очень сильное влияние на самосознание кочевников.

БОГАТСТВО И ДИСТАНЦИЯ ОБРАЗОВАНИЯ

Содержание этой главы

- [Уровень благосостояния и образовательная дистанция](#)
- [Расстояние между активами](#)
- [Дистанционное обучение](#)

Расстояние между активами

Чрезвычайно широкие возможности, предоставляемые большим количеством денег и имущества, ценности, которые можно приобрести на этой основе, предполагают абсолютизацию богатства как социальной ценности. Имущие и неимущие оказываются напротив друг друга, при этом разница между ними на самом деле подвижна, поскольку какая степень богатства создает границу? Хотя внешних признаков богатства достаточно, ни один из них не является действительно обязательным. Поэтому каждый барьер, основанный на богатстве, означает нечто произвольное. Однако психологическая реальность барьеров не менее важна. В этом отношении очень показателен отрывок из **Карла Маркса**:

"То, что для меня деньги, т.е. то, что можно купить за деньги, - это я сам, владелец денег. Насколько велика сила денег, настолько же велика и моя сила. Свойства денег - это мои - их владельца - свойства и сущностные силы. Поэтому то, что я есть и на что я способен, никак не определяется моей индивидуальностью. Я уродлив, но могу купить себе самую красивую женщину. Значит, я не уродлив, потому что эффект уродства, его отпугивающая сила, уничтожается деньгами. Я - в соответствии с моей индивидуальностью - хромой, но деньги дают мне 24

ноги: значит, я не хромой; я плохой, бесчестный, бессовестный, бездуховный человек, но деньги - высшее благо, значит, я не хромой.

Его владелец хорош, деньги делают меня достойным того, чтобы быть нечестным, поэтому меня выдают за честного; я неумный, но деньги - это настоящий дух всех вещей, как же их владелец может быть неумным! Более того, он может купить остроумных людей, а тот, кто имеет власть над остроумными, не более остроумен, чем сам остроумец! Я, который с помощью денег могу сделать все, чего жаждет человеческое сердце, не обладаю всем человеческим богатством! Так не превращают ли мои деньги все мои способности в их противоположность?" (9)

Это, конечно, очень упрощенно. Деньги на самом деле не меняют другие ценности, но они позволяют им накапливаться в определенной степени. Тот, кто покупает научную степень, все равно испытывает несоответствие между своими реальными способностями и титулом, который он носит. А тот, кто покупает графский титул в Сан-Марино, на самом деле не получает древней аристократической родословной. Однако если богатый человек может отправить достаточно умного ребенка в университет, то бедный зачастую не может. Богатство - это, несомненно, реальный актив, который дает более широкие личные возможности.

Если в социальной жизни финансовое положение часто рассматривается как мерило способностей личности, то в академической сфере это гораздо менее верно. Каким бы **важным ни было богатство, оно ни в коем случае не играет абсолютно доминирующей роли в аффективной кастовой системе, которую ему приписывает марксизм.**

Одна из групп, в которой, по понятным причинам, собственность играет важную роль, - это **фермеры**. 2/318 испытывает неприятное и неловкое чувство, что не совсем поспекает за крупными фермерами. Он с гордостью подчеркивает, что является единственным мелким фермером, которому удалось с е с т ь за стол с крупными фермерами по случаю определенного события. Он рассказывает весьма показательную историю о месте, где живут четыре крупных фермера. Каждый день они собираются в трактире и садятся за стол, строго отделенный от остальных. В качестве символа своего положения они кладут на стол свои шляпы так, чтобы шляпа самого маленького фермера бы ла внизу, а шляпа самого большого - наверху, таким образом обозначая точный порядок владения. Фермер и рабочий не подвергаются социальной дифференциации с помощью этого теста, и дифференциация между квалифицированными и неквалифицированными работниками также устраняется. Фермер и рабочий - "они принадлежат друг другу", как он говорит. Соответственно, он не возражает против того, чтобы отдавать своих дочерей в жены рабочим. И это, конечно, правда, что он в с т р е ч а е т рабочих в трактире, который он, очевидно, посещает каждый день, даже чаще, чем фермеров, и что он описывает рабочего как своего лучшего друга.

Даже богатый, социалистически настроенный мастер-художник 2>319 подкрепляет свою уверенность в себе богатством, но не без сомнений в себе. Термин "бесхозность" используется уничижительно. Таким образом он также стремится задеть обедневшую высшую касту и может одержать над ней победу: "Графу было все равно... в наше время все обеднели". Поэтому у него "нет никаких запретов в наши дни", когда речь идет о еде! Точно так же барон, как и граф, обесценивается замечанием, что он "не имеет средств", а "Хофрат" - это "титул без средств".

Система ценностей социализма включает в себя "маленьких людей", то есть, в его понимании, несобственников. Вот почему, например, фермер 1/112, голосующий за социализм, называет себя "коттеджником" (хотя его собственность не так уж мала), в то время как "фермеров" представляет другая партия. Он голосует за свою партию, потому что он в некотором смысле антицерковник.

Чтобы вписаться в ряды социалистов, избранных по антицерковным соображениям, он вынужден обесценить размер своей собственности перед самим собой. - 1/5 рассказывает:

"Я много страдал, когда мой отец был бедным ублюдком. У меня было чувство неполноценности, когда я стал государственным служащим" (на государственной службе). "К детям богатых также лучше относились в школе. Один профессор сказал матери: "Если у вас нет денег, вы не позволяете своим детям учиться"".

Малоизвестный мотив зависти к богатым - "**лучшие условия конкуренции для женщин**". **Карл Маркс** намекнул на эту сторону проблемы в процитированном отрывке. 2/501 означает:

"Женщины стремятся к вершине. Они хотят принадлежать к высшим классам, потому что стремятся к собственности и богатству. (Они думают) ... ч т о имеют право на собственность благодаря своему красивому телосложению". **В некоторых случаях терминология даже приобретает сексуальный характер**, например, когда говорят, что богатый мужчина может лучше "удовлетворить" женщину. Богатство, таким образом, становится символом потенции. Наконец, изменения в выплате заработной платы также являются ценностно-определяющими. Ежедневные, еженедельные, ежемесячные заработки представляют собой восходящий ряд. В 2/303 желание принадлежать к классу наемных работников (к о т о р о е не было удовлетворено) приводит к рациональной девальвации наемных работников:

"Единственная разница в том, что ему платят иначе, чем рабочему, - это его месячная зарплата. Рабочий-белый воротничок как таковой уже не имеет того значения, которое он им е л, скажем, 20 или 30 лет назад... Ему больше не нужно иметь высокий уровень образования и т.д."

Даже если он не видит фактической разницы между двумя категориями, а у к а з ы в а е т на второстепенное различие, он все равно высказывает реальную точку зрения. В определенной степени общество не доверяет еженедельным рабочим вести домашнее хозяйство. Считается, что он настолько инфантилен, что не способен на это. Если 2/204 к замечаниям "грязного пролетария":

"Я представляю себе человека, который сразу же растрчивает свою зарплату",

то изображает тип, который нестабилен таким образом. Мы не считаем подметальщиков улиц чем-то более негативным, чем другие люди, но и не считаем их чем-то лучшим. Так если подметальщики улиц могут морально терпеть ежемесячную зарплату, то почему механики и электрики не могут? Помимо всего прочего, еженедельная выплата, несомненно, является пережитком того суждения о

"Пролы". Отсутствие моральной и интеллектуальной уверенности, выражаемое недельной зарплатой, дополняется еще одним фактором. Еженедельная зарплата редко достигает такого уровня, чтобы человек, который приносит ее домой, получал еще и крупную купюру. Месячная зарплата - совсем другое дело. С крупной купюрой человек приобщается к

"большому миру", который кажется недостижимым для получающего еженедельную зарплату, если он не будет усердно экономить. Таким образом, барьер богатства также имеет множество аспектов. Высокомерие тех, у кого есть "куча денег", часто контрастирует с недовольством тех, у кого их нет. Здесь редко бывает свободное отношение; 1/111 оно существует в той или иной степени:

"Лучше иметь богатых и бедных, чем только бедных. Желание работать заканчивается экспроприацией". Затем он продолжает:

"Если я много зарабатываю, значит, я занимаю высокое положение. Другие должны быть довольны этим, главное, чтобы я зарабатывал столько, сколько мне нужно".

Его междометие, несколько бунтарское "Если я буду много зарабатывать, то займу высокое положение", не вписывается в логику предложения, агрессивным тоном прорывается сквозь другие части предложения, намекаящие на внутреннюю независимость. Амбивалентность, таким образом, прорывается и через это высказывание, но в нем есть, по крайней мере, добродушно-покорная сторона, которая доминирует на переднем плане сознания.

Мера богатства как центральной ценности группы дается и тогда, когда отсутствие богатства рассматривается как объединяющая центральная ценность. Если вышеупомянутый фермер-социалист 1/112 считает, что он должен "низко пасть", чтобы вписаться в выбранную партию, то это говорит о том, что он считает необходимым оборудовать свою позицию в соответствии с анти-позицией богатства своей группы.

Дистанционное обучение

Жена фермера 2/317 питает абсолютное уважение к образованию; это ясно видно и по ее поведению по отношению к экспериментатору. На непонятный (!) вопрос она отвечает, что вела бы себя скромно по отношению к академику, "потому что, в конце концов, это". На этом она обрывает предложение, но оно явно должно быть продолжено: "гораздо более образованна, чем я". Ее уважение к академикам отражается в ассоциативном тесте: "Dipl.-Ing." - "Dipl.-Ing.". "учился"; "доктор" - "учился"; "образованный" - "доктор" и т.д. Здесь она ставит себя в подчиненное положение, поскольку не смогла реализовать свои притязания на образование. Академик представляет человека, достигшего того, к чему она сама когда-то стремилась.

Сильное первоначальное волнение, которое она демонстрирует во время экзамена, может быть связано с ее выраженным комплексом интеллекта. Она боится дать неправильный ответ, если при создании ассоциаций ей сразу не придет в голову идея. Она возвращается к роли ученика и считает, что ее проверяют. Очевидный страх, что она может выставить себя на посмеище во время экзамена и что может оказаться, что она знает слишком мало, чтобы соответствовать требованиям экзамена, вероятно, является истинной причиной ее сильных запретов. После экзамена она также очень подавлена тем, что ничего не знала и не оправдала ожиданий. Ее осознание своей образовательной неполноценности можно объяснить тем, что изначально она собиралась стать не фермером, а поступить в педагогический колледж, поскольку отлично училась в школе. По сравнению с первоначально запланированным образованием она осталась на низком образовательном уровне, что она осознает. Комплекс интеллекта ярко выражен. Термин "неинтеллигентный" сначала вообще не приходит ей в голову, время реакции увеличивается до 19 секунд (второе по длительности за весь тест), а затем следует ассоциация, действительно соответствующая аффекту, которого до сих пор избегали все испытуемые. "A . . . Fallt ma nich ein" и, когда предлагается, "ich selbst". Реакции на "глупый" и "умный" также несколько затянuty, как и на "образованный" и "необразованный". Комплекс образованности всегда тесно связан со страхом показаться недостаточно умным, поскольку знания и интеллект причинно-следственно связаны, что доказывает ассоциация "умный" - "многому научился".

Жена промышленника 2/313 чрезвычайно образованна и 75

и постоянно пытается дополнить свое не самое лучшее образование (отсюда и комплекс). Помимо аспекта получения знаний от них, большое количество ученых среди ее знакомых, вероятно, также является образцом внешнего мира, чтобы заменить недостаток академического образования в семье. Хотя в аффективном плане она чувствует, что по природе своей принадлежит к высшей касте, у нее развиваются серьезные комплексы по отношению к образованию и интеллекту, в то время как в финансовом плане и с точки зрения происхождения она, по-видимому, менее эмоционально привязана (тем более что ее мать считала, что она определено принадлежит к высшей касте, как мы узнаем в ходе расследования). С рациональной точки зрения она ценит образование наиболее высоко, что также видно из ее замечания о том, что она рассматривает образование как главный критерий для разграничения каст. На самом деле рациональное образование, так сказать, просвещенное образование, значит для нее очень много. Здесь у нее развивается сильный комплекс, о чем также свидетельствует ассоциативный тест. Все слова-стимулы, связанные с образованием, вызывают у нее длительную реакцию, а образование неоднократно подчеркивается как важнейшая ценность. Например, офицер обесценивается замечанием, что он не любознателен. (Это типично для ее глубоко рационального характера). О бизнесмене она говорит, что он обычно однобоко относится только к одной отрасли, и произносит слово "академический":

"Поскольку у меня есть и духовные интересы, он заведет меня в ту сферу, о которой бы мне приятно поговорить снова".

У слесаря 2/310 нет образования, которое можно было бы подтвердить сертификатами. Однако у него очень хорошие способности к самовыражению. Поэтому неудивительно, что языковое превосходство становится для него средством социальной деклассации низших классов. Он говорит о пролетарии, который является для него аффективной реальностью, которого он резко обесценивает, потому что ему нужно построение низших классов, чтобы быть "выше" себя - он даже готов использовать термин "пролетарий" в качестве оскорбления, чего избежало подавляющее большинство испытуемых:

"Если сегодня появится кто-то, кто будет немного превосходить его в умственном плане и сможет выразить это словами (!), то он поставит его к стенке".

Он характерно ассоциирует: "Благородный" - "я нахожу, что это скорее врожденное, чем то, чему можно научить, то есть человек, который хорошо выражает себя и, скажем так, кажется приятным для окружения". "Пролетарий" - "да, очень простой человек, человек, который выражает себя обычным способом и который обычно слишком доминирует с броскими фразами". "Обычный человек" - "человек, который выражается обычным образом".

Интеллект - это атрибут, который он может легко заявить о себе, не вступая в (сильное) противоречие с реальностью. Поэтому он становится для него центральной характеристикой, позволяющей быть на высоте, но не столько интеллектом как таковым, сколько специфическим фактором, составляющим центр его таланта, а именно вербальным интеллектом. Нет никаких сомнений в том, что - с учетом его профессии и предыдущего образования - он чрезвычайно искусен в вербальной сфере, и эта характеристика, взятая из его самовосприятия, становится существенной чертой высшего положения по отношению к Кастену. Акцент на вербальном выражении как критерии образования, естественно, должен быть понят из его ситуации.

Даже эти немногочисленные испытуемые демонстрируют комплексное определение образовательной дистанции. Она включает в себя, например, следующие компоненты:

1. Институционализация титулов, аттестат зрелости (Abitur), академический выпуск и т.д.
2. Беглость устной речи, использование языка высокого уровня, богатый словарный запас, беглость высказываний.
3. Ухоженная, воспитанная манера поведения, смекалка и уверенность в себе, космополитичность.
4. Свидетельства интеллекта, такие как Нобелевская премия, достижения, например, написание книг и статей, и т. д.
5. Оригинальность, гениальность.

Конечно, не все эти моменты ценятся одинаково. Те, которые можно приписать себе, часто подчеркиваются особым образом. Мастер-слесарь 2/303 говорит о "вспомогательных учениках":

"Ребенок, который нуждается в каком-то обучении". (При ответе) "Может быть, какой-то недоразвитый ребенок".

Ему требуется 52 секунды, чтобы провести эту ассоциацию. У него комплекс интеллекта, хотя и не очень сильный, о чем свидетельствует более длительное время реакции на слова-стимулы "неинтеллигентный" и "студент-корректор". Аффективная неуверенность в отношении образования еще более выражена. Он оценивает его очень высоко и поэтому не уверен в себе. На слова-стимулы, имеющие в этом отношении характер подсказки, он обычно реагирует дольше, например, на "обычный человек" - "люди с небольшим образованием (!)" за 12,5 секунды. После слова "необразованный" он ассоциирует "глупый", а после просьбы ассоциировать дальше - "ограниченный". Реакция растягивается до 24 секунд, он стонет и ерзает на кресле. Академик занимает высшую позицию в своей кастовой системе, он представляет собой вершину пирамиды, но скорее в своей рациональной системе, чем в аффективной. Конечно, он защищается и от превосходства академиков, которое он ощущает в своей профессии: "Права, ученая степень не являются привилегией интеллектуального превосходства над другим классом", и он считает, что из 100 академиков только 50 или 60 "добьются чего-то в жизни". Но, с другой стороны, профессии интеллигенции, как видно из рассматриваемой ассоциации, считаются одними из самых высококлассных. И он также предпочел бы отдать свою дочь в жены академику.

Для него академики - это каста, в которой рациональные и аффективные суждения совпадают с наибольшей вероятностью. Как уже говорилось в начале, образование имеет для него исключительную ценность, и образование также с наибольшей вероятностью будет признано привилегией, предположительно потому, что для высшей касты существует рационально убедительный мотив. Кроме того, образование, как ему кажется, не обязательно связано с рождением; в конце концов, каждый человек имеет возможность получить академическую степень.

Поэтому образование в его различных формах очень важно. Его институционализация имеет большое значение для возможной изоляции "образованных" от остального населения. Художник 2/309 демонстрирует это на примере своей связи с "академиками":

"А, в этом есть что-то неприятное... в академике есть что-то от высокомерия и от... но что, скорее всего, в цветоношении и... дух коробки... что-то не вполне определенное... Да, да, именно здесь я думаю, скорее всего, как о впечатлении от образа, о тех выдающихся шапках или чтениях Кольбен-хайера там, в Линце... Это был кошмар, сон, который обрел форму... все призраки, которых вы раньше не видели, которые ушли под воду... все они были снова там, но вам казалось, что вы их помните".

Эксклюзивные студенческие братства своей формой обеспечивают подчеркнутую дистанцию от остального населения. Бильдунгспротц - очень неприятная фигура. Людвиг Фома изображает его очень ярко. Мать негодяя и сам Людвиг получают визит от сестры и деверя Людвиг (бывшего преподавателя негодяя в средней школе), которые приводят с собой ребенка (10):

"Моя мама и Мари вели девочку за руку. Биндингер шел позади. На лестнице они уже оживленно разговаривали друг с другом, а моя мама все время говорила: "Ну вот вы и дети! Нет, как выросла Мимили! Я бы и не подумала, что такое возможно. Да, дорогая мама, ты тоже так думаешь? Все так думают. Доктор Штайнингер, наш доктор, ты знаешь, считает, что это очень странно, правда, Хайни?"

Затем я услышал глубокий голос Биндингера, который сказал: "Да, он заметно процветает, слава Богу!" (Сестра поцеловала меня, а Биндингер пожал мне руку и сказал: "О, вот и наш Студиозус! Цезарь, наверное, доставит вам неприятности? Gallia est omnis divisa in partes tres, haha!". (Демонстративная латинская цитата!) ... "Мама сказала, что давно не была так счастлива, потому что мы все вместе, и Мари так хорошо выглядит, и прелестная Мимили. И я бы принесла домой отчет лучше, чем обычно.

Мне пришлось отнести его Биндингеру, и он прочитал его вслух: "С его умеренным талантом ученик мог бы, по крайней мере, добиться большего при большем усердии".

Затем появились ноты. Латинский язык III. "Хм-хм!" - сказал переплетчик, - "это соответствует моим ожиданиям. Математика II - III, греческий III - IV". "Почему ты так слаб в этом?" - спросил он меня. Людвиг часто жалуется на греческий, - сказала моя мать, - он, должно быть, очень трудный.

Я пожалел, что она не стала меня защищать, потому что Биндингер говорил так много, что мне стало совсем плохо. Он поглаживал бороду и делал вид, что находится в школе. Как можно выражать такое мнение, - сказал он. Очень неприятно снова и снова сталкиваться с такими ошибочными мнениями. Греческий язык, в частности, очень прост из-за своей ровности и четкости форм. Его очень легко выучить!" /"Тогда почему у тебя III - IV?" - спросила моя мама. "Ты должен сказать это сейчас, там, где этого не хватает, Людвиг.

Я был рад, что Биндингер не стал дожидаться, что я скажу. Он скрестил одну ногу с другой и смотрел в потолок, говоря все громче и громче. "Ха-ха!" - сказал он, - "Греческий язык - это сложно! Я бы промолчал, если бы вы имели в виду дорийский диалект, поскольку его более трудный диалект представляет определенные трудности. Но аттический, это счастливое развитие древнего ионийского диалекта! Это неслыханно! Это утверждение свидетельствует о стойком предубеждении!

Моя мама была очень недовольна и всегда говорила: "Но я просто имела в виду... но ведь Людвиг... Мари тоже помогла ей и сказала: "Хайни, ты должна думать, что мама не хочет ничего плохого". Потом он перестал, и я подумала, что он все такой же глупый, как и раньше".

Мужчина с более высоким уровнем образования также имеет больше возможностей в отношениях с женщинами. **Людвиг Тома** выражает это в том же романе. Мать Людвиг и он сам получают визит от Кору, симпатичной родственницы, приехавшей из Индии. Франц Райзер, друг Людвиг и стажер-пивовар, влюбляется в нее. Однако он испытывает чувство неполноценности, поскольку не является академиком. Людвиг решает помочь ему:

"Я подумал, что хочу помочь ему, потому что он мне нравится, и снова подумал об этом за ужином. Мы ели ветчину и салат с вареными яйцами, а пиво было очень свежим. Моя мама похвалила его и сказала, что весь день с нетерпением ждала свою кварту пива, а оно оказалось таким вкусным. Я спросил ее, не думает ли она, что профессор может понимать больше, чем тот, кто варит хорошее пиво. Она ответила, что сравнивать нельзя, и там, куда тебя поставит Господь, ты должен выполнять свой долг. Это главная задача. Я сказал, что если Господь направляет тебя туда, чтобы ты варил пиво, то почему люди считают, что профессор больше понимает, потому что ходил в гимназию? Кора страшно рассмеялась и сказала, что я вдруг стал глубоким молодым человеком, и она подозревает, что теперь я хочу варить пиво. Ради Бога, - воскликнула моя мать, - у тебя нет таких мыслей, Людвиг, что ты покидаешь школу? Нет, - ответил я, - но почему уход так пугает ее? Если Господь хочет, чтобы я это сделал, я должен исполнить свой долг. Я сказал, что девочки верят в то, что гимназия - это что-то особенное, только потому, что сами ничему не учатся. Я говорю обо всех девочках, - сказал я, - потому что они все одинаковые. Они думают, что если ты носишь очки, то ты умная".

Затем город организует в лесу праздник с танцами и музыкой.

"Когда все было закончено, они вернулись к нашему столу, и Рейнхардт сказал, что жаль, что сейчас не зима, иначе он пригласил бы Кору на офицерский бал. Зейц сказал, что, возможно, Кора все еще здесь и должна увидеть офицерский бал, а также побывать на студенческом балу. Это совсем другое, чем сегодня, и это шикарно. Рейнхардт сказал, что сегодня все немного не так, как обычно, и, поднеся бокал к глазу, оглядел весь сад.

Зейц вздохнул и сказал, что, к сожалению, она смешанная, но в "Лидертафеле" ее не изменишь, потому что там так много невоспитанных элементов. Тогда Кора сказала, что здесь очень мило и она не заметила ни одного неприличного человека. Зейц сказал, что он не имел в виду неприличных, но там так много людей, не имеющих образования, а вы чувствуете себя вполне комфортно только с теми, у кого есть образование. Внезапно Франц заговорил, запустил пальцы в волосы и сказал, что есть много людей, которые думают, что у них есть образование, но это не так, и есть очень много людей, которые думают, что у них его нет, но оно есть. Все повернули головы в его сторону, и Зейтцу показалось, что ему нужен бинокль, чтобы увидеть его, потому что он был так далеко внизу.

Он посмотрел на Рейнхарда, немного посмеялся и сказал: "Простите, я вас не понял". Франц покраснел, потому что все обратило на него внимание, и сказал: вы сказали, что находитесь здесь с людьми, у которых нет образования. Я не думаю, что Зейтц осмелится что-то сделать, но он осмелился, потому что с ним был Рейнхардт, и он побарабанил пальцем по столу и сказал, что, возможно, это неправда, что здесь есть люди, у которых нет академического образования.

Тогда Франц сказал, что это правда, но можно ли сказать, что они были хуже, и можно ли сказать, что они были хуже, - Франц говорил громко, а Зейц говорил так, как будто наш ректор разговаривал с педелором. Он сказал, что, извините, но он не спорит о таких вещах, не спорит при дамах и не спорит на вечеринке.

И он смотрел на него так, словно смотрел в окно, а Франц стоял внизу и говорил наверху. А потом он отвернулся. Тогда моя мама сказала Францу, что аптекарь не имел в виду ничего такого, и он его не оскорблял, и он уважает всех, только если ты порядочный, и Франц не должен обижаться. Франц встал и сказал, что он уже знает, что моя мама хотела как лучше, и она должна извиниться. А потом он ушел.

Рейнхардт спросил, кто этот молодой человек и что ему нужно. Зейц пожал плечами и сказал, что он жених. Я сказал, что это неправда, он не брадобрей, но он может выгнать всех брадобреев. Мама сказала, что я не должен вмешиваться и не должен постоянно говорить о том, что его надо выгнать, но это правда, Франц не пивовар, он стажер и учится варить пиво. Зейц сказал, что ему также следует научиться быть вежливым и не спорить при дамах. Кора ответила, что, по ее мнению, он вполне вежлив, но ему показалось, что господин Зейц пытается его оскорбить. Мама по-доброму посмеялась над ней и сказала, что Кора права, это было недоразумение, и если ты расскажешь об этом господину Райзеру, все снова будет хорошо. Потом заиграла музыка, и Книллинг ушел с Корой, а Рейнхардт - с нашей Ännchen". -

"Зейц спросил Богнера, не слышал ли он, чтобы тот кого-нибудь оскорбил. Богнер ответил, что не слышал никаких оскорблений, но эти люди так чувствительны, когда речь идет об академическом образовании. И это не лесть, сказала тетя Тереза. Моя мать посмотрела на нее и моргнула глазами. Но тетя Тереза вязала так сильно, что спицы дребезжали, и повторила: "Не лесть - говорить, что это неприлично, если ты не учишься в академии".

В конце концов плут отправляется к своему другу, чтобы утешить его, а тот обижается, что он не учился.

"Я сказал, что он должен быть рад, что ему не нужно (ходить в школу). Если вы этого не знаете, вы можете подумать, что это мило. Но если знаешь, то это отвратительно". Франц покачал головой. Я спросил его, не думает ли он, что Зейц может знать латынь. Он ответил, что ему это не нужно, но он там был. Главное, что там кто-то был. Девочки не спрашивают, знает ли кто-то что-то, они просто спрашивают, был ли кто-то там. Я сказал ему, чтобы он вернулся за наш столик. Но он не захотел. Он сказал, что не может. Когда он приходит, то

Рейнхардт через стекло, и девушки, возможно, сострадают ему, относятся к нему, как к больному человеку, и считают, что его надо пощадить, потому что его там не было, и, возможно, кривоногий мазил-писатель полон жалости к нему и говорит ему ласковые речи, так что вы можете видеть, как Зейц ходит, как петух по навозу, и ему не нравится слушать, как он объясняет Коре глупому заседателю, как будто она диковинная птица, и он держит ее в своей клетке. Потом я сказал, что Кора тоже говорила, что он очень вежлив. Он сказал: так себе.

И тогда он сказал: правда, он может быть вежлив, и извозчик вежлив, и дворяне довольны, если человек просто вежлив. Но он не образован, он не респектабелен, и они позволяют ему это так сильно осознавать. Я сказал, что вам нужно попасть в Зейц, тогда будет лучше. Он сказал, что не имел в виду Зейца, но Кора разговаривает с ним совсем не так, как с образованными людьми. Она говорит с ним неплохо, но это все равно что сидеть в карете и разговаривать с кучером. Это так по-дружески".

Здесь мы видим проблемы в борьбе за женщин и глубокое чувство неполноценности, которое может породить отсутствие институционализованного образования. Но вы также видите, что против институционального образования выдвигается другое, неинституциональное образование. Его часто называют "образованием сердца", которое является противоположностью институционализованному образованию. Оба слова звучат сегодня довольно сентиментально; неинституционализованное образование, несомненно, может быть очень ценным. **С одной стороны, продуктивная творческая деятельность часто отнюдь не совпадает с соответствующим положением в образовательной иерархии, так же как святость имеет мало общего с положением в церковной иерархии.**

Кроме того, специализированное образование, которое часто ассоциируется с учеными степенями, сопровождается невероятной наивностью в других сферах жизни. Карикатурный образ рассеянного профессора - это в определенной степени реальность, которая, конечно, часто преувеличивается. Мнение о том, что вы везде можете выносить квалифицированные суждения, если вы что-то знаете о своем предмете, широко распространено, но имеет мало оснований в реальности.

Физическая неуклюжесть, часто встречающаяся в специализированных типах, часто используется для обесценивания академического превосходства. Обида, которую мы уже упоминали в связи с барьером отвращения, также часто направлена на обесценивание интеллектуального труда; ценится только ручной труд. Например, 1/6 сказала, что в RAD они познакомились с прекрасными ребятами, "которые были очень милыми, даже если они работали только головой". Другими словами, настоящая работа выполняется вручную (и при этом приходится пачкаться).

Также существует особая разница между выпускниками **средней школы и академиками**. Этот факт демонстрирует, насколько сложно провести реальное различие между образованными и необразованными людьми.

Так говорит 1/5:

С 1933 по 1938 год в офисе существовали отдельные таблицы для гражданских служащих категорий А и Б". (А-гражданские служащие - академики, Б-гражданские служащие - выпускники школ)

Выпускники средней школы, эти так называемые "полуакадемики" - уродливый термин - часто очень чувствительны и тонко чувствуют иерархию образования. Образование имеет множество измерений. Самый четкий барьер, вероятно, отделяет академиков, получивших институциональное образование, от неакадемиков. Хотя подлинная образованность и интеллект неакадемика могут быть гораздо выше, здесь существует четко ощущаемая граница, какой бы воображаемой она ни была. **Дистанция между выпускником средней школы и неакадемиком меньше, потому что выпускник средней школы имеет звание только в исключительных случаях (в Австрии - инженер средней школы).**

Образование как главная ценность касты - очень глубокая реальность. Так же обстоит дело и в коммунистических государствах, особенно в этих. Причины этого мы покажем позже.

СИЛЬНЫЕ, СЛАБЫЕ, ПРАВСТВЕННЫЕ

-

Содержание этой главы

- [Сильные, слабые, нравственные](#)
- [Сильные и слабые](#)
- [Немногие и многие](#)
- [Моральная дистанция](#)

Сильные и слабые

Все колеса стоят на месте, когда этого хочет наша сильная рука. (профсоюзный лозунг)

Физическая сила играет важную роль в автомобильном стереотипе **фермера**, но еще большую - в стереотипе **рабочего**. И наоборот, как мы только что сказали, различные представители высшего класса, включая академиков, часто изображаются слабыми. Конечно, понятие силы также подвержено сублимации, так что мы должны также рассматривать психологическую или численную силу как существенную. Трудолюбивый слесарь 1/508 - силач, который также ценит силу в переносном смысле. Он отвергает членов FPO как слабых, в то время как в KPÖ он видит мощную силу на заднем плане.

Подсобный рабочий с Matura 2/308, столь показательный по многим пунктам, испытывает трудности в рабочей среде из-за

своей физической слабости и развивает чувство неполноценности.

2/217 означает "рабочий":

"Сильный, выносливый человек с большими руками, которые можно увидеть работающими вручную".

2/220 ассоциируется с "высшим" - "силой", что неоднозначно, так как может означать физическую или психологическую силу.

В приведенных в предыдущей главе отрывках из "Плутовских историй" **Людвига Томаса** мы смогли увидеть, как сталкиваются две разные системы норм и как в результате достигается весьма комичный эффект. Плута поражает тот факт, что один человек может "сбросить" другого, в то время как для взрослых это не имеет никакого значения. Мы видели, что плут Людвиг противопоставляет воспитательных хвастунов физической силе своего друга Франца, который может "повалить всех разбойников". В качестве средства против учебного хулигана он рекомендует следующее: "Надо бить Зейца, тогда будет лучше". И здесь физическая сила необразованного противопоставляется демонстративному превосходству образованного. Диалог, который Фома ведет с плутом, сыном человека из высшего класса, типичен для барьера физической силы, который проходит между ними: "Артур спросил меня: Гельт, ты сильный? Я сказал, что могу легко повалить его, если он захочет попробовать. Но он не решился и сказал, что хотел бы стать таким сильным, чтобы не терпеть ничего от своей сестры".

Также типично считать представителей высшей касты слабаками. Вероятно, во времена рыцарей все было иначе. Они, в свою очередь, презирали интеллектуалов, таких как писцы. Сегодня физическая сила играет относительно неосознанную роль, так как коллективно она сильно обесценивалась. Во многих профессиях физические нагрузки значительно сократились благодаря машинам, так что развитие силы больше не характеризует работника так, как раньше.

Если 2/107 ассоциируется со слишком "слабым":

"Ну, пулемет это полностью отменяет", - говорит он, имея в виду релятивизацию силы, особенно в бою.

Однако физическая сила играет важную роль в **борьбе за женщин**. Это связано с тем, что мазохистский компонент женской сексуальности склоняется к сильному мужчине. То, что с ним борются, стимулирует женское самоощущение. Помимо физической силы, в игру вступают и все остальные положительные качества касты.

Вероятно, справедливо считается, что сильные мужчины обладают большой сексуальной потенцией. Сотрудница 2/305 говорит в этом направлении довольно четко: "An Holzknecht möcht i hab'n". Здесь прямо подчеркивается, что она ожидает от хольцкнехта немедленной, мощной потенции. Упоминание пулемета выше как релятивизация физической силы также показывает нам возможность сублимации понятия силы. Человек с автоматом в некотором смысле стал "сильнее". Его способность убивать возвеличивает его, как и всякая сила возвеличивает его. Женщины, которые очаровываются генеральными менеджерами, не только из-за его денег, но и из-за его силы, из-за его сублимированной власти и силы. Здесь сила растет вместе с мужественностью, в конечном счете с превосходством как таковым. Таким образом, сила также становится чем-то объединяющим, но, тем не менее, очень относительным.

Немногие и многие

"Там, где мы, всегда есть верх" (Из песни Легиона "Кондор")

Малое и большое количество часто также является кастообразующим фактором. В современном обществе существуют подходы к формированию каст, которые пытаются поставить во главу угла небольшое число людей, "элиту". Однако не совсем понятно, что отличает этих немногих от "слишком многих", кроме того, что их мало.

То, что доступно в меньших количествах, обычно ценится больше, но это, по сути, относительный аспект. Например, золото не очень ценилось в индийских цивилизациях, но ценилось среди конкистадоров. А вода очень ценится в африканских и азиатских пустынях, но совсем не ценится в Европе, где ее обычно много. Бананы в Европе стоят гораздо дороже, чем на Канарских островах. Одна немецкая компания рекламировала свой продукт следующими словами, намеренно вызывая к снобизму:

"Езда на высокопородистой лошади вдали от повседневности - это включает в себя острое чувство ценности редкого. Все по-настоящему ценное - редкость...", и поэтому продукт "не совсем дешев из-за своих особых качеств".

Редкие бриллианты стоят дорого, а обычные - дешево, но это не значит, что их малое количество является мерилем их высокой ценности. Если нам удастся создать бриллианты искусственным путем, они потеряют большую часть своей покупательной способности, но ни в коем случае не утратят своих качеств. **Только сочетание редкости и особых качеств делает людей элитными.**

Термин "немногие" часто относится к небольшим группам, не обладающим особыми достоинствами, которые часто называют меньшинствами. **Меньшинство** часто презирают, потому что оно не обладает теми качествами, которыми, по мнению большинства, оно должно гордиться. Однако нужно быть очень осторожным и не смотреть на проблему слишком упрощенно. Ведь то, что сознательно представляется неполноценным меньшинством, в низших слоях может восприниматься как высшая элита. **Мы увидим это на примере отношений между антисемитами и евреями, а также между коммунистами и капиталистами.**

Группа может рассматриваться как возвышенная элита, с одной стороны, и как меньшинство - с другой. И наконец, при революционной смене каст часто резко меняется отношение к группе, и то, что было сознательным, становится бессознательным, а то, что было бессознательным, становится сознательным. В **терминологии Леопольда Сзонди** это означает:

Вращающаяся сцена "сознательно" - "бессознательно" позволяет "заднему" стать "передним", а "переднему" - "задним" (12). Если во Франции, например, дворянство изначально высоко ценилось на переднем плане общественного мнения, то на заднем оно одновременно обесценивалось. После антифеодалных революций дворянство обесценилось на публике, но тайне продолжало высоко цениться. Мы должны следить за этими сложными отношениями.

Реакция на слово "элита" показывает, что многие люди по-прежнему понимают под этим словом "благородство".

В своих негативных реакциях испытуемые ссылаются на "кликушество" малых групп, в которых индивиды добиваются преимуществ друг для друга. В противовес "элите" существует так называемая "масса", **хайдеггеровская анонимная "Человек"**. Одна из характеристик "масс" заключается в том, что они состоят из многих, которые якобы стоят так мало. Так говорит 1/9 академиком:

"В наши дни академиком можно купить по килограмму". 2/502 говорит "масса":

"Единообразие", с которым он признает, что члены "массы", состоящей из множества индивидуумов, не имеют личного профиля и что один похож на другого. Масса - это то, что находится за пределами избранных, за пределами этой "элиты". А элита, когда она пытается организовать себя, оказывается как бы вырезанной из массы.

Один пример показывает, насколько сильно осознание принадлежности к группе немногих способно раздуть уверенность в себе. Богатый сноб художник 2/309 говорит "рабочий человек" через 16 секунд:

...да, это что-то ужасно общее... тоже нет... так что ничего несимпатичного, скорее что-то... скорее что-то чистое, скорее что-то сказать ма..." (Считаете ли вы себя рабочим человеком?) "Иногда" (о термине "рабочий человек?") "Да, конечно, конечно". Ему явно неприятен "ужасно общий". Его ассоциация с "рабочими", которая следует через 15 секунд, идет в том же направлении:

"Да, это... это не вызывает у меня такого сочувствия, как рабочие; рабочие, в этом есть что-то от, от, от... блошиного цирка, копошащихся куч, чего-то копошащегося или..."

Будучи членом меньшей и в то же время более квалифицированной группы, он, таким образом, чувствует свое превосходство над "многими". Однако, как правило, это происходит не без страха, поскольку ощущение принадлежности к "сильной" группе, большой группе, также вызывает чувство власти.

На коммунистическом жаргоне слово "массы" имеет совершенно иное звучание, оно передает ощущение неудержимого шторма, наводнения и затопления. Если, с другой стороны, гордые и элитарные из "массы", "массового века", то у него возникает представление о большом количестве людей, которые движутся в соответствии с тупыми эмоциями и уничтожают при этом любую дифференцированную культуру.

Ни одна из этих идей не соответствует реалиям человеческого общества. Идея "слепых масс" - это снобистская мифология. Процитированные выше слова художника наглядно показывают это. Группа, которая считает себя "элитой", надменно изолирует себя от "масс" и полагает, что точно знает, кто принадлежит к "элите", а кто к "массам", поддается большому самообману.

Моральная дистанция

Этическая квалификация - быть добрым или быть злым - обычно служит дополнительной кастовой ценностью, даже если оценка этических квалификаций весьма проблематична. Это происходит потому, что моральная девальвация часто является не более чем рационализацией совершенно других девальваций. Концепция "хорошего дома" показывает, в какой степени негативные моральные оценки иногда используются для прикрытия совершенно других оценок.

Если говорят, что человек из хорошей семьи, то в понятия качественной морали также входят определенный материальный достаток и общепринятое поведение. Фактически, они часто выходят на первый план, а моральные качества отходят на второй. Интересным в этом отношении является утверждение, которое, выходя далеко за рамки ассоциации, делает промышленник 2/217 на ключевом слове "из хорошей семьи":

"От того, кто про и с х о д и т из солидного и благополучного окружения, из хорошего дома с достойной обстановкой. Если родители не враждуют друг с другом и не находятся в финансовом беспорядке. (Зависит ли это от денег?) Согласно общему мнению или обычаю, да. (Зависит от профессии?) Если вы спросите меня конкретно, то не так уж и зависит... На этот вопрос трудно ответить, потому что каждый человек так или иначе... знакомы с традиционными терминами и выросли на них, и традиционно, когда вы говорите, что кто-то происходит из хорошего дома, вы представляете себе обычное, но если вы спросите меня лично, я предпочитаю вообще не использовать это слово. Если, так сказать, оступиться, то, конечно, может случиться и так, что имеется в виду обычное дело. Потому что это устаревший термин, потому что социальные суждения сегодня находятся в колоссальном движении, и этим словом сегодня можно нанести больше вреда, чем выразить с его помощью правильную вещь... Говоря "из хорошего дома", человек тем самым постулирует нечто, что уже не соответствует действительности. Он может происходить из дома, который в прошлом называли бы хорошим, но сегодня этот дом уже не соответствует тому, каким его можно представить. Кто-то может происходить из скромных, хорошо организованных обстоятельств, где в истинном смысле этого слова можно сказать: "хороший дом"!"

Это утверждение сталкивается с проблемой морали, которая также подразумевается выражением "из хорошей семьи". "Разлад" родителей рассматривается как характеристика "неприличной" среды. Таким образом, в первом абзаце он изначально остается в рамках картины буржуазных условий. Однако, отвечая на вопрос, имеет ли "хороший дом" какое-либо отношение к финансовому достатку, в следующем абзаце он оплошал. Он хотел сказать "согласно привычному взгляду", но говорит "согласно дурному взгляду", тем самым документируя этот привычный взгляд как дурной и злой в более глубоком слое своей души. Привычный взгляд на "добрый дом" - это зло, это неправильно.

Впоследствии, когда психолог продолжает спрашивать его, зависит ли "хороший дом" от профессии, он занимает позицию, что это не так, но не отстаивает ее с уверенностью. Во-первых, он говорит: "Если бы вы спросили меня конкретно", что означает, что его ответ был бы другим, если бы он спросил не конкретно, а вообще.

бы спросили. Он также говорит, что это "не так" зависимо, то есть не в такой высокой степени, а в меньшей. Он лавирует в неопределенности. Он несколько раз употребляет слово "привезли сюда" и дает понять, что "привезли" - это то, что он раньше неосознанно подразумевал под словом "плохо". Поскольку он вырос с определенным придуманным термином, "человек представляет себе обычное". Этой фразой он уже начинает дистанцироваться от него. Если "спрашивать себя лично", то есть обращаться к собственной центральной личности, а не к кастовому человеку, то используется слово "Ни в коем случае, если это возможно", потому что это нехорошо с личной точки зрения.

Следующая фраза снова очень интересна: "Если иногда поскользнуться" (то есть недостаточно контролировать себя) "так сказать" (своеобразное, опять же неопределенно-релятивистское слово), то "конечно, также" может случиться, "что человек имеет в виду обычную вещь". Сегодня, когда "социальные суждения находятся в колоссальном состоянии текучести" - иными словами, речь идет о чем-то чудовищном для обычного суждения, происходящего сегодня, - "устаревший термин" может "надевать бед", что, вероятно, означает, что он может оказывать отталкивающее воздействие, вызывать негодование и т. д. С "хорошим домом" что-то "постулируется", "которая больше не соответствует фактам". Наконец, субъект осуществляет решающую релятивизацию: The "Хороший дом" прошлого больше не выполняет своего предназначения; человек из "скромных обстоятельств" может прийти из лучших обстоятельств. Здесь сгущаются два направления мысли: хороший дом, как он понимался в прошлом, больше не выполняет свою задачу, "хороший дом" в сегодняшнем понимании выполняет ее. У "хорошего дома" прошлого могут быть плохо организованные условия, у "хорошего дома" сегодняшнего дня - идеально организованные условия. Первый - это "хороший дом" в неистинном смысле, а сегодняшний - в истинном, который выполнит "свою задачу" и станет решающим критерием нравственности.

Внутренняя честная борьба человека свидетельствует о его попытке пройти процесс адаптации, отказаться от старых ценностей и обрести новые. Связь между традиционным образом жизни и моралью кажется сомнительной, поскольку традиционный "хороший дом" часто не справляется со своей задачей. Иными словами, поскольку он не принимает должного участия в настоящем, а остается в прошлом, ему приходится мириться с этой девальвацией.

Таким образом, мы признаем, что связывание идеи морали с другими "конвенциональными" ценностями переживается как неудачное и уже не соответствующее реальным обстоятельствам.

Согласно общепринятым представлениям, антаста ассоциируется с безнравственностью. Многие высказывания подтверждают это. Например, когда 2/316 ассоциирует "грязный пролетарий" с "это очень подлый человек", он нацелен именно в этом направлении. 2/407 было разрешено использовать "Gassenkindern", "плохие дети", не играли. Акцент делался на "приличных" семьях, на семьях, которые соответствовали "соответствовал социальному статусу". И 2/102 говорит нам:

"Мой дед по материнской линии очень строго следил за тем, чтобы его дети - а он в молодости был кузнецом и мастером, и за очень короткое время благодаря своему необыкновенному трудолюбию сколотил состояние, и управлял так называемой маленькой фабрикой - не позволяли своим детям, пока они были маленькими, связываться в дело, чтобы они шли вместе с подмастерьями и рабочими, потому что он хотел избежать людей, которые в профессии сами по себе - кузнецы это, конечно, нечто... грубые подмастерья, и он не хотел, чтобы его дети встречались с ними. Мастерская была отделена от сада, и когда дети должны были пройти через нее, он всегда - он был очень темпераментным - впадал в ярость и выгонял их".

Не будем подробно разбирать: детям "совершенно не полагалось" приходиться в компанию. Дед "разъярился", когда они все же пришли вместе с кузнецами, которые были "несомненно, чем-то...". Мораль не кажется решающим фактором, поскольку речь, очевидно, идет о совершенно разных вещах; но разделительная линия, безусловно, была мотивирована аморальной заразой, которая могла исходить от "грубых парней". О том, как испытываемая понимает мораль аффективно - а именно как консервативный кодекс поведения, не имеющий ничего общего с ее христианской верой, - свидетельствует и другое высказывание.

*"Дворяне, конечно, насмеяются, если люди не ведут себя "прилично". Но когда дело доходит до брака... они делают различия. Конечно, есть люди щедрые. Дочь **кронпринца Рудольфа**, например, отличалась беспринципностью, которая просто умиляет, а ее внучка сейчас работает на бензоколонке, совершенно необразованная, не знаю, образованная или необразованная, но это прямо соответствует традициям этой линии. Несколько эрцгерцогинь также вышли замуж за простолюдинов. Но все это произошло благодаря революции".*

Из этих слов изначально не ясно, была ли эта "беспринципность" со стороны дочери кронпринца Рудольфа вызвана была "трогательной", потому что завязывала отношения с представителями низших каст. Но затем он также считает "чрезвычайно щедрыми" тех эрцгерцогинь, которые "выходили замуж за простолюдинов". К сожалению, "потрясения" сделали это возможным. Дело явно не в христианской морали. В конце концов, разве заповедь, обязывающая внучку кронпринца Рудольфа не выходить замуж за заправщика (он владелец!) - "совершенно необразованного, не знаю, образованного или необразованного" - (образована ли она или необразована, неизвестно!), должна вытекать из христианской заповеди любви?

Здесь действует социальная мораль, не имеющая ничего общего с христианской. Это кастовый кодекс. Это не значит, что не существует подлинной безнравственности, но следует признать, что обычные ссылки здесь совсем другие. Но именно ложные моральные суждения часто мешают обсуждению подлинной безнравственности среди низших каст.

Приведенные примеры ясно показывают, что отсутствие морали часто служит лишь более или менее неосознанным предлогом для изоляции определенных групп людей.

Тем не менее, вопрос морали, несомненно, играет определенную роль в тенденциях экранирования, поскольку мау обычно дистанцируются от осужденных преступников (кроме нобелевских), хотя и с сомнительным обоснованием. Однако моральное осуждение, безусловно, также служит для поддержки центральных ценностей касты.

РАССТОЯНИЕ ДО МЕСТА ПРОИСХОЖДЕНИЯ

—

Содержание этой главы

- [РАССТОЯНИЕ ДО МЕСТА ПРОИСХОЖДЕНИЯ](#)
- [ЗНАК ДИСТАНЦИРОВАНИЯ](#)
- [НЕОФИЦИАЛЬНЫЕ ЗНАКИ ДИСТАНЦИРОВАНИЯ](#)
- [ИЕРАРХИЯ И ДВОЙНЫЕ СТРУКТУРЫ](#)

В обществе тот факт, что человек "из хорошей семьи", сын или дочь... несомненно, в той или иной степени способствует их уважению. Это уважение к происхождению было институционализировано в дворянстве. Феодалное происхождение даже дает титул, который ставит его носителя в особый иерархический порядок.

Иерархия дворянства - это иерархия происхождения, определяемая наследственным титулом. Изначально классификация основывается на выпускном титуле. В дополнение к этому принципу важен "возраст семьи", "родословная". К этому добавляются особые достижения предков, которые создают особый фон для уверенности в себе.

Дворянство - это **каста в полном смысле слова**, так как происхождение играет решающую роль. Подчинение в браке обязательно для большинства полов. Ребенок в колыбели уже обладает решающими ценностями, ничего не добившись. Ребенок более ценен просто потому, что он ребенок "от...". Конечно, происхождение тоже играет роль, если это не аристократическая семья. Но в этом случае интерес представляет только родители, бабушки и дедушки по большому счету не имеют значения. Кто станет спрашивать об отце или дяде нобелевского лауреата!

В США потомки тех, **кто иммигрировал с "майским цветком"**, чувствуют себя аристократией. В данном случае, в частности, совершенно непонятно, в чем должно заключаться высшее качество этих людей. Здесь не может быть и речи о квалифицированной наследственной субстанции или особо квалифицированной среде. И все же квалификация здесь заявлена. Особое событие в жизни предка квалифицирует потомков на неисчислимый период времени. Любая оценка происхождения определяется столь же иррациональным образом; поэтому мы можем с уверенностью видеть в различных теориях обоснования наследственных титулов попытки обосновать претензии, берущие начало из совершенно разных источников.

Рациональные основания для оценки происхождения относительно узки. Если абсолютизировать эту ценность, то необходимо искать рациональное обоснование либо в абсолютных наследственных механизмах, либо на оккультной основе в предположении о переселении душ, либо в мифологиях (происхождение от бога солнца - японский императорский дом).

Ситуация меняется, если признается, что **среда**, в которой растет человек, оказывает решающее влияние. В случае с конкретными аристократами мы почти всегда находим в действии оба компонента - наследственность и окружение. Влияние среды гораздо более интенсивно исследовано и осмыслено с психологической точки зрения, чем проблема наследственности. Отношение и поведение передаются гораздо более непосредственно, чем через наследственность. Если, например, в процессе воспитания в качестве примера для подражания приводились более или менее известные предки, то, естественно, с ними легко отождествиться. Аналогичное влияние оказывают символы **семейных гербов**. Схожие характеристики, которые они выражают, культивируются и развиваются, и окружение обнаруживает удивительные аналогии между "сильными предками" (теми, кто вызывает идентификацию) и поведением потомков. То же самое относится и к геральдическим изречениям. С одной стороны, эти идентификации усиливают определенные типы поведения, но с другой - отсекают развитие других возможностей, которые, возможно, также были заложены в генетическом материале. В пограничных случаях этот процесс может привести к стерилизации производительных сил

В **типичной наследственной мифологии**, например, царский ребенок попадает в низкокастовую среду в результате соответствующих обстоятельств - но очень скоро он выдает царское поведение, подобно тому, как в "Царе и плотнике" Лортцинга царь так любил владеть "мечом даже в детстве" и "спутниками и слугами", провожая их взглядом.

"Покоренный". Как психолог, я бы хотел увидеть подобный случай. Кроме того, нужно учитывать, что к приемному ребенку всегда - сознательно или бессознательно - относятся не так, как к родному. Если, например, принца по разным причинам доверили простым приемным родителям, а те теперь относятся к нему с "святой застенчивостью", то воспитание, естественно, дает иной результат, чем если бы они воспитывали ребенка преступника и ожидали, что "преступные наклонности" прорвутся в любой момент. Таким образом, ожидания приемных родителей помогают сформировать личность.

Но существует и обратная картина. Например, мы видим ее в истории **Моисея**, который, будучи простым израильтянином, воспитывается в доме фараона и в конечном итоге демонстрирует соответствующие формы своего воспитания. Мы еще вернемся к этому в другом контексте. Нет сомнений, что среда в знатных семьях имеет свой особый стиль. Однако есть все основания сомневаться в том, что эта среда оказывает влияние, которое особым образом учитывает требования современности. Конечно, здесь трепетно хранят и культивируют такие ценности, как международный кругозор. Однако упорные личные достижения и развитие особого индивидуального потенциала человека не культивируются в типично аристократической среде. Однако они представляют собой черты и тенденции, которые имеют огромное значение для реалий современного мира.

Происхождение предоставляет особые возможности разного рода. Помимо предрасположенностей и окружения, о которых мы уже говорили, частичная идентификация с предками приводит к повышению уважения в обществе, которое, соответственно, дает потомству защиту и другие преимущества. Однако здесь нужно быть осторожным: наоборот, от сыновей знаменитых отцов ожидают, что они не будут соответствовать достижениям отца. Это ожидание является препятствием для достижения выдающихся позиций. Конечно, это тоже предрассудок, который не стоит обобщать.

Таким образом, происхождение, несомненно, представляет собой ценность, но его институционализация не

может быть оправдана наследственными титулами и эндогамией.

Происхождение как основополагающая ценность личности как таковой было признано только одним испытуемым.

Примечательно, что испытуемая не является дворянкой. Однако ее мать была "ярко выраженной аристократкой". Мать была

но и не аристократ, а "на службе у аристократов". Именно в этой функции очень часто происходит сильное отождествление с правящим классом. (К этому мы еще вернемся). Слуги подхватывают аристократический идеал, и этот вторичный аристократизм оказывается теперь более живучим и чрезмерным, чем первичный. Это испытуемый 2/305, который воспринимает как положительное только то, что выросло и развилось в течение многих поколений.

В то время как все испытуемые аристократы приняли буржуазные идеалы достижений, здесь мы все еще находим чисто аристократический идеал в лакейском секторе. Испытуемая, служащая с образованием коммерческой школы, позволяет себе роскошь играть в покровителя и обставлять себя старинной мебелью, разумеется, в весьма ограниченных рамках. С другой стороны, такое же отношение соответствует тому, что у нее не развиваются сложные, невротические амбиции в социальном плане, что ею не движет стремление вырваться вперед и она не реагирует на свое положение чувством неполноценности. Она не хочет быть аристократкой, а представляет собой идеал низов, выросший за несколько поколений. Например, она говорит о фермере:

"Настоящий фермер - это дворянин. Я люблю фермеров, когда они настоящие (!), когда они не хотят быть хозяевами". По ключевому слову "рабочий" она выдает следующее:

"Я люблю рабочих, они мне не враги, и я им тоже нравлюсь. Мне нравятся люди, которые являются настоящими рабочими, которые не хотят становиться кем-то другим. Рабочие, которые хотят подняться выше своего положения, отвратительны, это социал-демократические, надутые люди".

Ее склонность к традиционному росту ярко выражена и в случае с академиками. Она резко отвергает академиков с той точки зрения, что они - люди прищипанные, которые учились только для того, чтобы стать кем-то, которые больше не естественны и не связаны с традицией.

"Я имею кое-что против академиков. Академики развращены, они оторваны от природы, они также развращены в моральных вопросах, они не чисты, они не ясны, они тщеславны и высокомерны". Именно здесь ее традиционный идеал, схожий с идеалом деловых людей, встречается с очень опасной, с ее точки зрения, группой. Ведь именно среди академиков происхождение играет второстепенную роль. Тем не менее, она не отвергает академиков полностью. Она упоминает, что есть и симпатичные академики: если они происходят из "хорошей семьи" и являются изучали бы "как само собой разумеющееся".

На протяжении всего исследования можно заметить, что испытуемая проводит различие для каждого термина, имеющего кастовый побудительный характер. Она никогда не делает общего заявления о типичном рабочем или типичном академике, а проводит дифференциацию в двух направлениях, хотя в итоге склонна давать обобщенное оценочное суждение всей группе в соответствии с той частью, которая кажется ей более аффективно значимой. Критериями этой аутентичности являются: органическое развитие, традиционное основание и архетипическое соответствие. Она даже проводит это различие с группой, которую ненавидит больше всего, - деловыми людьми, которые для нее "самое несимпатичное, что только может быть". Но затем она добавляет: "Старики, вышедшие из династий, - искушенные бизнесмены, которые часто идут на убытки, чтобы дать кому-то шанс".

Испытуемая равнодушна к династическому, к тому, что переросло в чистую культуру. И в этом смысле контраст между ее предпочтением витального (которое прорывается на фоне ее восхищения фермером и рабочим и достигает кульминации в очень резком, откровенно сексуальном утверждении: "An Holzknecht möcht i haben.") и ее привязанностью к высокородному, аристократическому - это вовсе не противоречие, а полярная противоположность. Это всего лишь крайности одного и того же ряда, который она интроецировала, приняла в себя, как идеал. Аффективная кастовая система субъекта, таким образом, выглядит совершенно иначе, чем привычная. Она проистекает из корня, из которого может быть объяснено все ее отношение. Этот корень - интроекция аристократического идеала. Их отношение, вероятно, лучше всего выражается ассоциацией с "элитой":

"Это высокопородные лошади; все, что высокопородно, прекрасно".

Она отвергает динамические изменения в обществе и стремится к фиксации социального статуса на протяжении многих поколений, к эндогамной изоляции каст друг от друга.

Реакция самих аристократов различна. Ни один из пяти проанализированных нами аристократов не абсолютизировал значение происхождения и не осмелился открыто заявить, что кастовость групп населения обоснована их происхождением. Наибольшую склонность к абсолютизации ценности происхождения демонстрирует граф 2/517, который думает о дворянстве:

"Изначально задумывался как элита народа, как интеллектуальная и политическая, так и военная. До 1848 года всегда находилась на переднем крае политической и военной жизни. 1848 год стал революцией буржуазии. Практически оскорбленное, дворянство отстранилось от любой политической деятельности. Поэтому сегодня оно нежизнеспособно и антикварно. В настоящее время предпринимаются усилия по реинтеграции современного молодого дворянства на политическую арену".

Для него "граф" - это "человек, получивший определенное воспитание, традиционное воспитание, характерное для этих классов, имеющий образование, возможно, выше среднего, интеллект и знания, возможно, едва выше среднего, максимум - средние, если только кто-то не обладает особой квалификацией в чем-то, и у меня нет ощущения, что он особенно богат... и, возможно, говорит на многих языках. Он вел бы себя как брат. За ужином это была бы чистая беседа, как и принято в этих социальных слоях. Вероятно, было бы много разговоров о семье, о ближайших родственниках, о моей семье и его ближайших и дальних родственниках, возможно, много о политике".

По его словам, есть также "вероятно, группы, которые смотрят на меня свысока". Это австрийская особенность. Он принимает аристократа как должное, традиционализм все еще в его крови, он чувствует, что аристократ выше его. Но с другой стороны, он улыбается ему и презирает его в определенных классах. Например, возможно, в кругах рабочих и откровенных монетаристов, потому что у него совершенно нет мышления этих людей".

Таким образом, испытуемый ощущает конкуренцию за престиж со стороны откровенных self-made men. Он также воспринимает рабочего как одного из них. Дома им уже восхищались:

"Мой отец очень интересуется политикой и национальной экономикой. Он восхищается рабочими, особенно в Австрии, тем, что они нашли свое положение очень нереволуционным путем, и считает очень правильным, что рабочие должны быть равны; и он абсолютно убежден, что рабочие должны быть признаны как очень сильная и очень важная группа, группа населения. Об обывателях говорили с презрением, но это не группа, это спецификация. Сегодня это мелкий буржуа с очень маленьким кругозором, типичный белый воротничок с аттестатом об окончании школы. Это тот уровень, о котором говорили презрительно, почти презрительно".

Вы должны признать работника, а это значит, что вам не нравится это делать, но вы делаете это с определенным восхищением. В противном случае рабочие и откровенные дельцы могли бы вас презирать. Агрессия против "обывательских буржуа" - буржуа с благородной слюной - объясняется, вероятно, тем, что за стенами городов и рядом с каретами они успешно защищали свою собственность, которая была средством их продвижения, от дворян-разбойников и заставляли их возвышаться. Вполне возможно, что презрительное обесценивание исторических "обывателей-буржуа" все еще действует на дворян, когда видишь, как, с другой стороны, их бывшее крепостное право все еще закреплено в крестьянском сознании.

Непонятно, почему испытываемая презирает сотрудников с аттестатом об окончании школы. Возможно, она затаила обиду. Вероятно, "полубразованные" служат мальчиками для битья вместо академиков, которые в более поздние времена, будучи изгоями образования, могли вытеснить дворян со своих постов. Испытуемая - академик, что примечательно в данном контексте. Она имеет в виду "академика":

"Это человек, который учился в университете, возможно, не очень хорошо образованный, но обладающий определенным объемом знаний. Это зависит от того, является ли он академиком, работающим, особенно на государственной службе, который не очень заинтересован, не очень интеллектуально активен, не очень заинтересован в интеллектуальном прогрессе. Если он работает в либеральной профессии, возможно, чрезвычайно, то он будет продолжать свое образование, будет стараться знать и уметь самые современные вещи. Поскольку я сам академик, он, вероятно, будет вести себя как коллега. Определенная осторожность, придирчивость, взаимная ... В общем, он будет признавать меня как академика и считать своим коллегой".

Поэтому академик узнает испытываемого "в целом", но "как коллегу". Именно академика-фрилансера испытываемый узнает и признает не как графа, а как академика, и испытываемый, очевидно, ценит это.

Изначально она ставит свою касту выше всех остальных, а решающим фактором в конечном итоге становится традиция. Точнее говоря, деньги снова играют главную роль в рамках традиции, поскольку именно благодаря деньгам становится возможным традиционное образование, которое устанавливается почти как абсолютная ценность. Это хорошо видно на примере соседней группы, промышленников, чье богатство давало такую же возможность для получения образования. Традиционное образование - это первый стандарт, применяемый ко всем остальным классам, но это не единственный решающий фактор.

Уверенность графа в отношении академика начинает колебаться. Он пытается классифицировать и судить его как можно ниже, но неоднократно прорывается мысль о том, что он его узнает и рад не принимать его за академика, а обращаться как с коллегой. Здесь мы видим явную **конкуренцию суждений**, потому что ценностный стандарт "традиционного воспитания", как показывает пример "академиков", становится очень шатким.

Поэтому молодой человек делает акцент прежде всего на экологическом образовании, но не уверен в интеллектуалах. Он подтверждает кастовую принадлежность, но расширяет кастовую принадлежность дворянства, включая в нее промышленников, поскольку они владели большими поместьями в семье на протяжении нескольких поколений. В то же время, однако, кастовый барьер занимает неопределенную позицию по отношению к интеллигенции, так что испытываемый не может хорошо обосновать инкапсуляцию, по крайней мере, в этом отношении.

В случае с графом 2/214, напротив, оценка происхождения отходит на второй план, а на первом плане преобладают буржуазные стандарты оценки. Его ассоциация с "высокородным" уже обнаруживает амбивалентность.

"Не на втором этаже, в прошлом это означало, что родился в княжеском доме. Сегодня - из хорошего дома".

Остроумное начало релятивизирует и тривиализирует значение раздражающего слова. Когда граф говорит, что раньше оно означало "из княжеского дома", а теперь (всего лишь?) "из хорошего дома", он намекает на изменение значения "высокого благородства". Его значение уменьшилось; сегодня люди довольствуются меньшим. Его защита дворянства - которую он по-прежнему осуществляет *polens volens* - столь же двойственна:

"Обычно так и бывает: Наследство - это не сказка, это просто так. Собственно, в этом и заключалась основная идея аристократии. Способных практически облагораживали. Если взять его изначальный смысл, то способным поручались должности, а эти должности... .. были дворянством. А потом их снова свергали. Пока дворянство не стало наследственным. Идея наследственного дворянства на самом деле была не более чем осознанием того, что эти качества в определенном смысле наследуются, но также - см. законы наследования Менделя - есть раскол, так что в один прекрасный день появится и комитет, так сказать. Это те, кого называют бобби. Те, кто унаследовал свою первоначальную задачу и качества тех, кто был облагорожен в то время на основе их качеств, выполняют свои задачи и также найдут определенное уважение и почтение среди людей, независимо от того, к какому классу они принадлежат: будь то рабочие, или фермеры, или бизнесмены... а те, кто не в полнит, не найдут этого уважения".

"В основном", то есть не всегда, "это просто" наследственность. Он говорит это как бы извиняясь. Способные были "Практически" облагородили, а не "теоретически". Формулировка о том, что "способным доверяют должности", - опять же тривиализация с использованием миниатюрного диалекта. А именно те должности, которые он с улыбкой называет "Amterln". Поскольку для него "эти должности" были тождественны дворянству, он также релятивизирует дворянство.

Затем он переходит к разговору о **наследственном дворянстве**, что является настоящей сутью вопроса. Его, казалось бы, более серьезная озабоченность проблемой наследственности показывает, что его релятивизация идет глубже: нельзя полностью полагаться на наследственность. Характеристики, позволяющие нам выполнять "Amterln",

наследуются только "в определенном смысле". Согласно Менделю, существуют "расщепления". Неясно, что он имеет в виду под "расщеплением", поскольку этот термин может использоваться для описания

У теоретика наследственности мало что получается. В конце концов, он пытается объяснить аристократическую карикатуру, графа Бобби, через подобные "расколы".

Как бы ни была связана фигура **графа Бобби** с реальностью, ее вряд ли можно объяснить наследственностью. Скорее, это карикатура на аристократический тип, который не готов взять на себя ответственность в новой социальной ситуации, а скорее смиряется с ней и добродушно отмалчивается. Он строит свою уверенность в себе на предках, но сам ничего не знает. Аристократ не в большей степени вынужден стать бобби в силу наследственности, чем ведущий человек. Тот, кто обиженно отстраняется от мира, оказывается оттесненным на обочину. Однако человек, который действительно старается жить в соответствии с требованиями современности, никогда не станет бобби. 2/214 по-прежнему переоценивает влияние наследственности. Но он не абсолютизирует его. Если бы он это сделал - к этому тезису мы вернемся позже, - ему пришлось бы заявить, что один из родителей бобби должен быть неаристократического происхождения. Итак: кто унаследовавший "свою первоначальную задачу" и "качества" того, кто был благодетельствован, найдет уважение - Задача также наследуется. Другими словами, она передается по наследству.

У субъекта есть задача - он землевладелец, - которая отчасти является старой задачей дворянства. Тот, кто наследует задачу, а только качества, часто не может сделать с этими качествами ничего путного. Однако если он выполнит задачу, то "обретет определенное (?) почтение и уважение в народе". В этом отношении субъект, безусловно, прав, но задача не требует дворянина. Возможно, именно поэтому она использует выражение "неважно, какого сословия". Другими словами, подчеркивает: проблема одна и та же для всех "классов". Агрессивный тон, вероятно, маскирует сомнения. Возможно, есть люди, которых невозможно заставить уважать вас. Возможно, испытываемый прав в этом сомнении, потому что найдутся люди, для которых обида окажется сильнее, чем завоеванное уважение.

Испытуемый дистанцируется от тех представителей своего класса, которые не справляются с поставленной задачей и поэтому по праву не пользуются уважением. Отношение к браку также весьма интересно:

"Замужество далось мне нелегко. С одной стороны, отец не хотел, чтобы я выходила замуж за человека... не из нашего круга. Бывают и социальные очень сложные ситуации, которые не нравятся ни одной из сторон. А с другой стороны, я бы никогда не женился на женщине, которая не разделяла бы моих взглядов на все эти вещи. Я бы никогда не сделал того, что так нехорошо называть "бобби". Женщина из неаристократической семьи? Я уверен, что у меня с ней все сложилось бы так же хорошо, но в социальном плане это было бы очень сложно во многих отношениях. Да и ей самой это было бы неприятно. Это что-то очень своеобразное, это трудно определить. Скажем, аристократическое общество прошлого держится. Сегодня я могу поехать в любую страну и в любое место, куда захочу, и буду иметь доступ к любой семье. Неважно, куда я еду - в Германию, Англию, Францию или Италию, - прежде всего, вы с кем-то, где-то, как-то связаны, и, по крайней мере, у вас есть знакомые, которые связаны, и есть Гота, где семьи находятся внутри. Семьи изучали эти вещи напрямую, так что сегодня, когда я куда-то еду - это еще одно большое преимущество - я везде практически дома, так или иначе. И это чувство общности, конечно, всегда является определенным... Есть люди - я лично не очень против этого - в них есть дух, который можно назвать кастовым. Когда я вижу таких людей, которые не обязательно кажутся мне... это жесткая вещь, которую я считаю не совсем правильной. Потому что вы (должны) больше судить о людях по их характеру и качествам... Но это тоже вещь, которую я не могу преодолеть. Есть люди, которые могут заставить вас чувствовать себя так. Может случиться так - если мы поженимся, - что кто-то будет говорить со мной, а с тобой - ничего. Такие люди тоже есть. Она должна быть умной и интересоваться другими, потому что, будучи женой землевладельца, вы имеете определенные обязательства, и она должна в какой-то мере понимать заботы других. Это подходит не всем. Если женщина хочет выполнять свой долг вне дома, она должна не только уметь носить красивую одежду и говорить по-французски и по-английски, но и выполнять свой долг, ухаживая за..."

Здесь было сказано несколько очень правильных вещей. Во-первых, ему не удалось одна формулировка. Его отец был бы "очень недоволен, если бы я был...". Вероятно, он хотел сказать "буржуа", но опустил его, вероятно, из соображений буржуазного психолога. Он также говорит не "аристократы", а "из наших кругов", что звучит более общенно. Есть социально сложные ситуации. Он "конечно, мог бы ужиться и с недворянкой, но в социальном плане это было бы очень сложно". Вероятно, он абсолютно прав, потому что именно это, возможно, и является причиной порой неудачных "мезальянсов". В объяснении негативных отношений такого рода перепутаны причина и следствие. Людей, которые вступали в "мезальянсы", презирали не потому, что у людей был такой плохой опыт с этими браками, а потому, что люди презирали тех, кто вступал в них.

Нашей испытуемой пришлось бы сражаться со всей своей кастой, поскольку ей не позволили бы мириться с презрением к женщинам. (То же самое можно сказать и о якобы пагубном влиянии мисцегенации).

Граф чувствует себя как дома в любой точке Европы. Если теперь у него есть жена, которую презирают все его сверстники, эти преимущества теряются. Вполне справедливо, что он просит жену поддержать его в роли землевладельца. На самом деле этот человек, похоже, популярен во всей округе, ведь он далеко не равнодушен к своим работникам.

Что касается брака его детей, его взгляды гораздо менее строги, чем у его отца. Поскольку он считает, что образование, взгляды на жизнь и интеллектуальный уровень тесно связаны, он будет считать важным, чтобы супруги его детей были как минимум из "буржуазной семьи", поскольку тот, кто вырос в "маленькой среде", не может покинуть дом своего детства". Вопрос о том, может ли он представить себе в качестве будущей хозяйки помещицы жену из неаристократической семьи, пока остается без ответа, поскольку "общественный строй претерпевает серьезные изменения". Мнение о том, что человек "не может покинуть дом своего детства", вероятно, является рационализаторским, но оно верно далеко не во всех случаях. Нет сомнений, что его сопротивление недворянке было бы несравненно меньше, чем сопротивление его отца. Причины, действовавшие в отношении его отца, уже не имеют того веса. Общественный строй претерпевает великую трансформацию", несомненно, в направлении ликвидации - растворения старых барьеров. Так что если темпы разложения сохраняются, то возражений против неаристократической хозяйки помещицы, скорее всего, не будет.

В принципе, позиция этого человека вполне разумна. Поскольку он выполняет подлинную функцию в обществе, у него нет необходимости в высокомерии, даже если он не полностью свободен от

традиционных групповых взглядов. Но несомненно, что суперэго большого общества облегчило его замену.
Ведь в отличие от

Идеалы его воспитания - это идеал большой общины, которая является антикастовой. Поэтому он предоставляет своему сыну еще больше свободы. Уверенность субъекта в себе отнюдь не определяется только его происхождением, поэтому он может позволить себе критиковать собственную касту.

Несомненно, большинство населения отвергает происхождение как мерило ценности, но прежде всего - наследственные титулы, хотя они все еще в какой-то степени принимаются. Этот стандарт с готовностью принимают те, кто у с т в у е т с е б я слишком слабым, чтобы добиться личного прогресса, и теперь отождествляет себя с аристократией из обиды на self-made. Их недовольство направлено против нового мирового порядка, который нарушает все существующие порядки, и особенно против тех, кто сумел подняться с низов на вершину. Если такое восхождение возможно, то это может привести к тому, что те, кто остался внизу, будут презираемы. Поэтому у последнего есть только одно желание - чтобы только высокородный занимал то положение, на которое имеет право только он и никто другой. Он хочет признать это, но не признает тех, кто поднялся.

Мелкий фермер 2/316, пытающийся скрыть свое отношение, реагирует:

"Конечно, есть еще достойные аристократы, но есть и такие (обе группы, таким образом, находятся в меньшинстве). - опять нелогичность, созданная аффективными средствами), с которыми сейчас мало что происходит; дворяне сегодня выродились".

То, что сегодня "нет достойных аристократов", означает, помимо прочего, что скоро их не будет. Последнее предложение, "Аристократы, они выродились сегодня" - это интересная конденсация двух утверждений. Первое было бы следующим: Аристократы сегодня выродились. Второе было бы: Аристократия сегодня выродилась, что означало бы, что выродилась вся аристократия. В этом предложении сочетаются оба утверждения. Тот факт, что "в данный момент" с ними "мало что происходит", по крайней мере, дает дворянам шанс на будущее. Однако это противоречит первому утверждению, что "еще есть достойные дворяне". Мастер-художник 2/319 по-другому реагирует на "Гутшера", который для него т о ж д е с т в е н е н дворянину: "В любом случае, все они бароны-разбойники". Его личная точка зрения ясна. Очевидно, ему очень нравится рационализация его агрессии, потому что он аналогичным образом реагирует на ассоциацию с "крупным землевладельцем": "Ну, дез... они на самом деле, все это идет из ранних времен, от баронов-разбойников, потом вы получили это... потом подарки через войны и так далее, нет, это также было приобретено трудолюбивыми людьми, которым повезло, нет. Это всегда зависит от людей, от того, как они себя преподносят, богатые они или бедные, верно?" Он не уверен, что все происходит от "баронов-разбойников". Он не хочет признавать фактическое превосходство отдельных дворян и поэтому придумывает "баронов-разбойников", то есть признает значение происхождения, только с обратным знаком. Наконец, дистанция происхождения играет важную роль для всех расовых теоретиков. Для них ценность человека тоже определяется в первую очередь его происхождением. Мы еще вернемся к этому вопросу в другом контексте.

Таким образом, происхождение выступает в качестве кастовой ценности. Однако большинство людей с большим сомнением относятся к такому фундаментальному положению. Кастеистские тенденции противоречат антикастеистским. В то время как кастеистские тенденции призывают людей дистанцироваться на основе кастовой ценности, другие тенденции призывают "не придавать ей значения".

ЗНАК ДИСТАНЦИРОВАНИЯ

Мы уже неоднократно показывали, что существует огромное количество признаков, которые выделяют людей, характеризуют и отличают их. Однако в задачу столь фундаментального труда не входит детальное изучение всех зачастую очень тонких характеристик и признаков. В частности, неинституционализованные характеристики настолько многочисленны, что потребовалось бы провести специальные исследования, ч т о б ы в какой-то мере их каталогизировать.

Охота и конный спорт, например, считаются чрезвычайно благородными - определенно часть феодальной традиции. Игра в теннис благороднее плавания, как и гольф, но не потому, что это феодальная традиция, а потому, что это дорогие виды спорта. Таких неофициальных, но чрезвычайно важных знаков дистанции и групповых марок так много, что мы можем довольствоваться лишь несколькими подсказками.

Таким образом, каста обладает рядом характеристик, отличающих ее от остального населения, которые не просто идентичны профессиональным характеристикам - таким, как белый халат врача и ушная труба. С другой стороны, профессиональная характеристика, конечно, может стать кастовым символом, если профессиональная группа становится кастой. **Шапка с козырьком**, которая в прошлом использовалась для отличия "товарищей" от "нетоварищей", функционально не связана с пролетарскими профессиями. Но даже **шляпа и пиджак** обычно не имеют функционального назначения в профессиях тех, кто их носит.

Кастовые ярлыки представляют собой очень сложную ситуацию - традиционные модели, которые могут иметь и национальные акценты, а также профессиональные ярлыки. Если французский язык когда-то был одним из признаков высшей касты, а немецкий был рассекречен как "язык извозчиков", то позже возобладал английский аристократический джентльменский идеал, который снова требовал определенной одежды и привнес в немецкий язык новую лексику, например, слово "**ярмарка**".

Очки как знак интеллектуалов - иногда кого-то считают более умным, чем он есть, из-за его очков - это лишь неофициальный групповой символ, поскольку среди интеллектуалов больше носителей очков, чем среди неинтеллектуалов. Конечно, очки становятся кастовым символом в первую очередь благодаря аффективным коннотациям. Однако они также могут выражать определенные групповые качества через особенность своего дизайна. Есть люди, которые покупают очки ради их интеллектуального вида, без особой необходимости.

В качестве примера неофициальных групповых характеристик **п р и в е д е м** несколько фраз **Людвига Томаса**: "Мы попросили у кондуктора курящий вагон и сели в тот, в котором уже были люди. У окна сидел толстый человек, на цепочке его часов сидела большая серебряная лошадь. Когда он кашлял, лошадь танцевала на его животе и ржала. На другой скамейке сидел маленький человечек в очках, он всегда говорил толстяку: "Господин окружающей администратор", а толстяк отвечал ему: "Господин учитель". Но мы также поняли, что он был учителем, потому что он

не стригся". Серебряный конь - это неофициальный символ "администратора округа", чей титул является официальным символом ранга. С другой стороны, титул "учитель" - это официальный символ, а его очки - неофициальный символ ранга. Два мальчика взяли накидки для курения, потому что считают курение признаком зрелости. Характер учителя, конечно, можно объяснить агрессией ученика.

К официальным символам ранга относятся **титулы, униформа с соответствующими знаками отличия, почести и награды**. Символы ранга устанавливают иерархический порядок, вернее, в выражении таких порядков прослеживается тенденция к монолинейным порядкам. Однако в человеческой сфере монолинейные ценностные стандарты всегда нарушаются.

Если мы посмотрим на **военную иерархию**, то увидим, что помимо элемента власти в ней присутствуют и другие факторы. Во-первых, здесь нет простой скользящей шкалы, потому что есть офицеры, унтер-офицеры и рядовые, то есть группы людей, которые, в свою очередь, организованы иерархически. Наконец, возможно, что "шпис", как сержант-майор роты, в определенном смысле выше лейтенанта, который является командиром взвода. У казначеев, врачей и других есть определенное офицерское звание, но оно не воспринимается всерьез. Кроме того, существуют почести, которые офицер более высокого ранга может получить с большей вероятностью, чем офицер более низкого ранга, но, наоборот, последний может получить и более высокую награду, чем первый. Таким образом, ситуация очень сложная. В целом существует тенденция давать все официальные знаки отличия только тем, кто добился их благодаря личным заслугам.

Исключение составляют дворянские титулы, которые также передаются сыну на основании отцовского титула. Однако и они первоначально приобретались в основном благодаря достижениям отдельных людей, а затем передавались по наследству.

Первое, что можно сказать об **отношении к знакам отличия**, - это то, что в целом лично заработанные знаки отличия вызывают относительно мало недовольства. Это касается всех видов **академических и военных званий**. Потенциально каждый способен их заслужить. В отличие от них **дворянские титулы**, которые, поскольку они не зарабатываются на основе личных заслуг, вызывают наибольшее недовольство у тех, кто лично заработал свои знаки отличия или считает себя способным их заработать.

Однако, с другой стороны, как уже отмечалось ранее, существует сильное недовольство приобретением личных титулов среди тех, кто не чувствует себя способным приобрести их самостоятельно, но хотел бы. Это недовольство существует как среди дворян, так и среди недворян. Последние, как уже говорилось, иногда отождествляют себя с дворянством и противопоставляют традиционные титулы парвеню титулов. Личные титулы, полученные благодаря определенным достижениям, далеко не всегда, но обычно принимаются.

Институционализированные образовательные титулы часто подвергаются нападкам со стороны тех, кто получил относительно большое образование самостоятельно, но по внешним или внутренним причинам не смог сдать экзамены или получить академическую степень.

Есть еще группа званий, которые зависят не от четко определенных достижений, а от милости, то есть в определенной степени от произвола вышестоящей инстанции. К ним относятся такие звания, как **доктор наук**, которые также предполагают наличие достижений, но не имеют четкого определения, и звание, присваиваемое государством "Профессор" и другие.

С дворянскими титулами связаны и титулы, используемые для жен титулованных особ, как это принято в разных странах. Например, **госпожа "Хофрат"** - жена придворного советника. Она также не приобрела этот титул лично, а получила его вторично от мужа. У нее также нет защищенного права на него. Пока не было женщин-академиков, придворных советников и т. д., конфликтная ситуация была лишь слабее, поскольку все понимали, что это все равно вторичный титул. Однако теперь некое чувство справедливости привело к агрессии, причем не только среди законных обладателей титула, но и среди мужчин, объективную основу которой трудно отвергнуть. Эти почести не вызывают такого же уважения, как те символы ранга, которые основаны на четко определенных достижениях. Это иллюзия - считать, что каждый, кому позволено ставить перед своим именем букву "Dr", совершил такой же подвиг. На самом деле требования к докторской степени зависят от множества совершенно разных факторов. Однако, по крайней мере, законодатель стремится создать равные базовые условия.

Сложнее обстоит дело с **военными наградами**. Помимо "Nahkampfspangen", "Panzernah- kampfernichtungsstreifen", "Gefrierfleischorden" (Ostmedaille) и "Verwundeteneisenkreuz", которые были присуждены в последней войне за вполне определенные достижения, но, разумеется, на совершенно иной, едва ли сравнимой основе, оценка достижений зависела от вышестоящих инстанций. Произвольный момент в награждении. Например, награждение орденами "За рукопашный бой" и другими орденами, упомянутыми выше, зависело от судьбы, а не от награждающих организаций. Другие ордена, однако, имели гораздо более произвольную основу, поскольку зависели исключительно от человеческих суждений о том, кто считался более или менее храбрым. Все это играет определенную роль в оценке символов звания.

В Берлине ходила шутка, которая проливала свет на проблему ордена следующим образом: *есть заслуженные, заслуженные, заслуженные и заслуженные ордена*.

1/1 выражается так: "Я против дворянских титулов, против доктора наук и против того, чтобы говорить "фрау-доктор" женщине, которая вышла замуж за врача".

Испытуемая, академик, нацелена именно на титулы, которые не являются лично приобретенными и заработанными в результате четкой работы. Она отвергает их. Немногие заходят так далеко, потому что достижения обладателей звания доктора наук зачастую намного выше, чем у обладателей обычных докторских степеней.

В конце концов, то, что в 2/205 говорится о **личном использовании титулов**, относится ко многим - и это, вероятно, типично для Австрии:

"Вчера ко мне пришел барон. Я подумал: что мне сказать ему? Барону? Только мне кажется, что он будет доволен, и это

не причинит мне вреда... Но, по-моему, это бессмысленно". Она возвращается: "Барон был прекрасен, вполне

прекрасно. Как я уже сказал, я тоже думал об этом, сказать ли мне господину фон Н., сказать ли мне господину барону, я думал, что это не будет стоить мне ничего... Я сказал: "Пожалуйста, господин барон, входите". Он сложился, как карманный кулак:

Поцелуй мою руку, мой дорогой" и т.д."

Однако, как мы видим, женщинам явно приходится преодолевать внутреннее сопротивление такому использованию титулов. Распространенная ранее тенденция официантов называть клиентов по имени практически сошла на нет. **Ганс Сакс** вспоминает (13), что в студенческие годы официант в его любимом кафе обращался к нему "герр доктор", а со дня окончания университета - "герр фон Сакс". Сегодня, однако, такой эпитет воспринимался бы как ирония. -

2/202 рассказывает о паре, на которую она работала:

"Барон и баронесса жили по соседству друг с другом. Они с бухгалтером немного болтали... Когда у нее бывали гости, когда она приглашала их на ужин, вместе были только графы и графини, баронесса и Фюршт... Шушниц не пришел, но он тоже был приглашен... они никогда не играли друг с другом, принц, графиня, граф и так далее. Я сказал, что сегодня они снова играют аристократов, потому что официально они больше не могут так себя вести. У нее была такая манера поведения, она могла быть фальшиво вежливой по телефону: "Я должна посмотреть, дома ли он, я только сейчас этому научилась"... Она ругала меня, а потом по телефону: "Да, привет, я всегда хотела тебе позвонить". Меня это тоже раздражало... Боже мой, они просто не могли вылезти из своей кожи".

Это заявление - смесь добродушия и агрессии, с явным сожалением о нереальности происходящей здесь сектантской игры. Эта женщина, по крайней мере в некоторой степени, обладает реальным превосходством в своей уверенности в себе над использованием титулов в феодальном обществе. Ее агрессия смешана с презрением. Однако для многих сегодня агрессия все еще связана со стремлением "смотреть вверх".

Обида всегда свидетельствует о том, что вы еще не разобрались с проблемой. 2/504 означает типичный:

"Сегодня существует большая разница между аристократом и рабочим. Аристократ, естественно, тоже думает, что он один в мире и больше ничего. Но тот факт, что за последние несколько столетий мир настолько продвинулся вперед, что среди рабочих есть столько же умных людей, сколько и среди дворян, и, возможно, им есть о чем подумать, чем дворянам в прошлом, означает, что рабочий, которому родители немного помогают материально, может пойти в университет и учиться там. Дворяне имели и добивались дворянства только благодаря своему титулу. Сегодня я в десять раз выше ценю человека из рабочего класса, который получил титул благодаря образованию, чего не скажешь об аристократии, потому что у них уже было все в доме".

Поговорка несколько запутана. Очевидно, оно должно было означать, что между дворянином и рабочим нет большой разницы, но так получилось, что субъект сказал именно это.

Тот факт, что аристократ "естественно также" думает, что "он один в мире", указывает на предположение субъекта, что она "один" действует в мире. Титулы "завоевываются" рабочими и служащими, то есть за них нужно бороться, сопротивляясь, в то время как у аристократии они "уже... там, в доме". В самой аристократии существует сильная амбивалентность в отношении к собственному титулу, то есть одновременно существующие противоположные установки. Дворяне обычно не чувствуют себя комфортно, настаивая на титуле. Они лишь наполовину отождествляют себя с ним; считается величественным показать, что человек не придает значения дворянскому титулу и внутренне независим. Чем выше дворянство, тем реже в прошлом использовался дворянский титул, поскольку члены важных семей часто подписывались только своей фамилией, например "Бюлов".

Однако в конце концов короли и императоры подписывались только своими именами, поскольку все равно все должны были знать, кто имеется в виду. Например, "Франц Йозеф" или "Елизавета". Чем выше дворянство, тем лучше эффект тривиальности. Однако сегодня старая традиция дополняется не связанным с кастами суперэго большого общества и буржуазной оценкой деятельности, благодаря чему дворянский титул кажется "низшим". Те, кто может похвастаться личными достижениями в качестве баронов, могут позволить себе смотреть свысока на тех, кто суетится вокруг своих титулов.

Проблема аристократических титулов характеризуется графом 2/214 следующим образом:

"Конечно, есть и люди, которые с увлечением говорят "мистер Н. Н.". Я всегда смеюсь над этим. Чем выше люди в социалистическом лагере, тем больше и заметнее они говорят "господин граф"... Высокие партийные функционеры социалистической партии, которые издали приветствуют меня "господином графом". В то время как другие, некоторые из которых, как я знаю, не являются социалистами, приветствуют меня как "господин Н. Н.". Мне это совершенно безразлично (агрессивный тон)".

То, что субъект говорит о социалистах, может быть преувеличено, но в основном будет правдой. Поскольку коллективное суперэго не должно выказывать титульного недовольства, может оказаться, что социалистические функционеры в особенности подчеркивают

говорят "господин граф". Однако, когда люди, которых граф знает, что они не социалисты, приветствуют его как Н. Н., ему "все равно". Именно этот агрессивный тон и падение диалекта показывают, как мало его волнует. В конце концов, именно исходя из этого предположения, можно понять, что он "всегда по-королевски болтает", когда социалисты приветствуют его словами

"Господин граф" для него. К "графу" - это значит:

"Сегодня титул, который на практике, скажем так, юридически ничего не значит, запрещен к использованию в Австрии, в Германии он является частью имени, и в определенных кругах, скажем так, это все еще трудно выразить словами, но существует определенный нимб, который все еще как-то признается во многих кругах по историческим причинам, потому что, кроме тех, кто был облагорожен в последние два-три десятилетия монархии, это исконная аристократия, историческая традиция, и до сих пор существует определенное уважение к семьям, которые управляли судьбой страны на протяжении веков. ... есть определенный нимб. Кто-то его

преследует, а кто-то как-то уважает по этим историческим причинам".

Нет сомнений, что с этим "нимбом" он сделал что-то очень правильное.

НЕОФИЦИАЛЬНЫЕ ЗНАКИ ДИСТАНЦИРОВАНИЯ

Обратимся теперь к **неофициальным знакам дистанцирования**. В качестве примера можно привести эмблемы, которыми окружает себя советский директор комбината в романе **Дудинцева** "Не хлебом единым жив человек" (14). Они характеризуют смесь буржуазного и феодального дворянства:

*"На полу лежал большой красноватый ковер, пересеченный по диагонали зеленой дорожкой. За директором следовала неброско накрашенная секретарша в облегающей юбке и прозрачной белой блузке. Секретарша вышла из кабинета, а **Леонид Иванович** обошел огромный письменный стол, на котором поблескивал письменный прибор из черного кассинского чугуна. Он был собран из знаков отличия казацких старшин - два гетманских посоха, массивная печать, посох с хвостиком - все эмблемы гетмана. Леонид Иванович опустил в кресло".*

"Сдержанно накрашенная секретарша в узкой юбке и прозрачной белой блузке", безусловно, принадлежит к "буржуазному" миру капитализма. А вот гетманские служащие и служащие с хвостиком выглядят как старое дворянство.

Капеллан 2/103 рассказывает о своем приходе, "благородном" приходе:

"Но она существует, эта Т., где вы не разговариваете с тем или иным... правильно сказал кто-то после того, как я купил один из этих автомобилей: Теперь ты социально приемлемый. И как у меня был мой доктор: Теперь ты человек... И где люди в группе говорили: я не буду сидеть рядом со своей горничной..."

В приведенном выше высказывании капеллана **автомобиль** служит **символом джентльмена**. Поэтому людей оценивают по типу их автомобилей. Они могут быть сдержанными, элегантными, показными, дорогими или футуристически-модернистскими (Citroen DS 19). **Большую роль играет не только цена, но и стиль**. В Австрии, например, чем ниже номер автомобиля, тем более ценным кажется его обитатель. Однако, хотя здесь и прослеживается четкая тенденция, принцип "низкого" номера нарушается принципом "красивого" номера. Например, число 100 красивее и ценнее, чем более низкие 98 или 87. Число 50 "красивее", чем 48, но уже нет уверенности, что 15 желаннее, чем 14.

И снова сталкиваются два принципа ценностей, так что предпочтение отдается тому или иному числу, в зависимости от того, к какой точке зрения человек больше склоняется. Поэтому даже здесь, где дело кажется совершенно ясным, не может возобладать линейный порядок.

Понятно, что коммунизм, стремившийся к бесклассовому обществу, был врагом медалей. Но в правящем классе Советского Союза произошли заметные изменения: он стал **орденоносным обществом**. Сегодня коммунистические функционеры пестрят орденами и медалями. За последние годы в Советском Союзе произошла настоящая инфляция медалей. В настоящее время 93 процента депутатов Верховного Совета являются кавалерами одного или нескольких орденов и различных медалей. Большинство депутатов также имеют различные звания, являются "героями труда" или лауреатами премий. Почти все они носят форму, а большинство гражданских министров ввели форму и для своих государственных служащих. Таким образом, сегодняшний "советский парламент" - это собрание, сверкающее золотом, погонами и медалями, подобного которому не увидишь ни в одном из демократических государств Запада (15).

Мы видим, что официальные и тем более неофициальные символы ранга безошибочны. Мы не касались нюансов языка (аристократический, академический, пролетарский и т. д.), одежды, украшений, женщин, которые для многих мужчин также являются признаком касты, поскольку многие меняют жен после повышения по службе, и т. д. Здесь, где нас интересуют только основы, мы будем довольствоваться тем, что уже было сказано.

ИЕРАРХИЯ И ДВОЙНЫЕ СТРУКТУРЫ

Различие между дворянами и недворянами имеет фундаментальный характер в сознании аристократической касты. С точки зрения феодальной валоризации эти отношения можно проиллюстрировать таким образом, что одно сословие находится над другим или на нем:

Adel
Nichtadel

Ähnlich wird das Verhalten zwischen Akademikern und Nichtakademikern, zwischen Offizieren und Mannschaft gesehen. Die Trennungslinien sind hier stark ausgeprägt. Dieses Dualprinzip, Zweischema, bildet das eigentliche Kastenschema. Die einen haben Teil an einem bestimmten Wert, die anderen nicht.

Dieses Prinzip pflegt ein anderes zu durchdringen, und zwar das Stufenprinzip der Hierarchie, das hierarchische Prinzip. Schematisch läßt sich dies durch die Stufenpyramide darstellen:

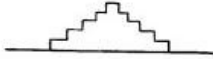

Jede Stufe vermag gewissermaßen eine Unterkaste zu bilden. Je höher, um so intensiver prägt sich ein Wert aus. Nun ist meist die Kombination beider Strukturen gegeben. Dabei gibt es wieder verschiedene Möglichkeiten. So kann sich eine Pyramide über einer quasi amorphen, gesichtslosen Masse, die keinerlei Anteil am Kastenwert hat, erheben:

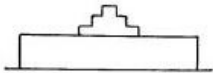

So steht der Adel über der Masse der Unedlen, der Klerus über der Masse der Laien. Typisch ist in diesem Zusammenhang das schon früher erwähnte Schachspiel, in dem sich über die uniformen und ununterschiedenen Bauern die Offiziershierarchie mit

dem König an der Spitze erhebt. Aber es kann auch Hierarchie auf Hierarchie stehen:

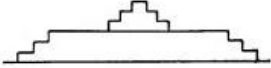

Dies gilt etwa vom Militär, wo sich die Offiziershierarchie über der Mannschaftshierarchie erhebt. Doch gerade beim Militär ist die Situation noch komplizierter, denn die Offiziershierarchie setzt sich nach unten fort: Fähnriche, Fahnenjunker haben schon Offiziersqualitäten, obwohl Unteroffiziere ranghöher sein können. Also etwa:

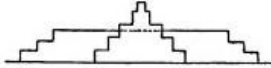

Ähnlich ist es bei einem fünfjährigen Prinz, der zwar noch kein »Herr« ist, aber doch schon die Qualität des »Königlichen« besitzt.

Die Offiziersqualität bedeutet Überlegenheit, auch dann, wenn gleichzeitig noch in anderer Hinsicht eine Unterlegenheit besteht. Die eigentliche Kastenschranke liegt zwischen Offizieren und Mannschaft, nicht zwischen Offizieren untereinander. Während des letzten Krieges überschritten sich die Hierarchien insofern, als z. B. ein Unteroffizier, der Student war, manchmal von Ärzten beim Militär besser behandelt wurde als ein Offizier ohne die Qualifikation des »Akademischen«. Bei den Offizieren handelt es sich wohl um eine eindeutige Feudaltradition, wobei die Qualifikation »adelig« häufig durch die Matura ersetzt wurde, aber noch traditionelle Feudalspuren trug.

В рамках феодальной системы аристократическая каста, в свою очередь, делилась на иерархически организованные подкасты. Как правило, браки заключались только между так называемыми "равными". Несмотря на свою сложность, это деление было очень эффективным в социальном взаимодействии, хотя часто на него накладывались и подкладывались противоположные, антикастовые тенденции.

CASTENDYNAMICS

Содержание этой главы

- [CASTENDYNAMICS](#)
- [ТЕНДЕНЦИЯ К ЗАКРЕПЛЕНИЮ КАСТОВЫХ СТРУКТУР](#)
- [ТЕНДЕНЦИЯ К ОБОСОБЛЕНИЮ КАСТОВЫХ СТРУКТУР](#)
- [ТЕНДЕНЦИЯ К НАКОПЛЕНИЮ КАСТОВЫХ СТРУКТУР](#)
- [ТЕНДЕНЦИЯ К УВЕКОВЕЧИВАНИЮ КАСТОВЫХ СТРУКТУР](#)
- [ВТОРЖЕНИЕ В КАСТУ](#)
- [ВЫХОД ИЗ КАСТЫ](#)

Как и любая группа, каста, конечно, состоит из отдельных людей, даже если их объединяют некоторые базовые установки. Индивиды считают, что они должны или обязаны оставаться "между собой". Однако они все равно живут в обществе в целом и имеют самые разнообразные психологические отношения как со своей кастой, так и с другими кастами. Они стремятся к своей касте и в то же время хотят выйти из нее. Они исповедуют свою принадлежность к ней и в то же время неосознанно хотят принадлежать к другой касте. Таким образом, они сознательно идентифицируют себя с кастой, отличной от их собственной.

в бессознательном. И наконец, что-то побуждает нас к положению вне касты.

Таким образом, психодинамические отношения, связанные с кастами, многообразны. Сейчас мы попытаемся описать и научиться понимать наиболее важные из этих отношений.

ТЕНДЕНЦИЯ К ЗАКРЕПЛЕНИЮ КАСТОВЫХ СТРУКТУР

Можно принять данный кастовый порядок таким образом, что захочется удержать его в существующем виде, то есть зафиксировать. Такая фиксация кастовых структур естественным образом направлена против любых изменений в социальном порядке. Фиксированные тенденции могут не только подавлять вновь возникающие силы, стремящиеся к переменам, но и пытаться зафиксировать общество, которое уже претерпевает динамичные изменения. Таким образом, данный кастовый порядок абсолютизируется, рассматривается как сакральный, чтобы сохранить чистоту кастовых ценностей. Как мы показали, для касты типично абсолютизировать **свою центральную ценность**. Однако противоположные процессы или аффекты могут, и обычно так и происходит, бросить вызов кастовым ценностям. Тогда мы получаем амбивалентные реакции. Однако это исключает возможность того, что одна из сторон психики делает кастовую ценность абсолютной. Такая абсолютизация, если рассматривать ее с точки зрения временного развития, имеет **эффект "фиксации"**, то есть привязанности к чему-то, с чем человек или вся каста идентифицирует себя (16). Фиксация означает приверженность заданным разделительным линиям.

Эта фиксация на очень специфической структурной системе с конечной центральной ценностью таит в себе глубокий страх перед необходимой адаптацией. Кастовая система становится тормозом для часто необходимого развития. Она представляет собой

Он представляет собой **момент инерции**, удерживающий общество на уровне, не соответствующем его уровню развития. **Франц Александер** убедительно указал на этот момент инерции, который приводит к конфликтному напряжению между реальной ситуацией в обществе и его побуждающими к движению вперед психологическими установками. Даже если понятие фиксации касается гораздо большего, так что фиксация на кастовой ценности, ее абсолютизация, представляет собой лишь определенную возможность фиксации, мы не поймем касту без абсолютизации и фиксации. Ведь тот, кто возводит групповую ценность в абсолют, одновременно идентифицирует себя с этой ценностью и должен поддерживать структуру общества таким образом, чтобы эта ценность оставалась с соответствующей специфической центральной ценностью. Поэтому он очень заинтересован в **стабильности общества**. В долгосрочной перспективе фиксация приводит к ожесточению и попытке по крайней мере сохранить касту и ее положение. Фиксация, таким образом, глубоко противостоит творческим изменениям, да и вообще изменениям.

Абсолютизация кастовой ценности - кастового объекта - неизбежно приводит к предположению, что люди вне касты незначительны, как *"непосвященные"*, *профаны*, стоящие на большом расстоянии от членов касты. Поэтому, например, фиксация на *"академическом"* означает соответствующее отделение от неакадемического. Это приводит к неправильной оценке реальности и возведению дистанций, которые, безусловно, можно назвать неадекватными.

ТЕНДЕНЦИЯ К ОБОСОБЛЕНИЮ КАСТОВЫХ СТРУКТУР

Тот, кто наделяет особой ценностью только членов касты, должен предполагать, что люди, не принадлежащие к этой касте, ставят эту ценность под сомнение своим вторжением в касту или, по крайней мере, ограничивают ее. Для того чтобы сохранить эту ценность в ее особом положении, необходимо изолировать касту и тем самым предотвратить "осквернение", "растление" ее особой ценности. **Изоляция касты**, таким образом, служит особым образом для сохранения и защиты ценности, с которой идентифицируют себя отдельные члены касты. Это происходит потому, что обычно существует неосознанное понимание того, что структура данного общества, то есть объект фиксации, находится под угрозой. Такая изоляция, конечно, является признаком слабости: человек не чувствует себя достаточно уверенным в ценности касты. Например, академик может потерять внутреннюю уверенность в себе, если его смешать с неакадемиком. Для касты также важно, что она не стремится передать свои ценности обществу в целом. Напротив, она стремится сохранить свои ценности для себя. **Карл Маркс** говорит о средневековом сословии, которое во многом совпадает с кастой:

"Государство не только основано на разделении общества как господствующем законе, оно отделяет человека от его общей природы, оно превращает его в животное, что прямо совпадает с его судьбой. Средние века - это животная история человечества, его зоология". (17)

Тенденция к изоляции провозглашает исключительную ценность; те, от кого изолируются, не могут в ней участвовать. Когда 1/6 говорит об австрийском политике:

"Мэтт Экран, неприступный, воображает что-то..."

Он имеет в виду **искусственную дистанцию**, которая культивирует и подчеркивает внутреннюю ценность. И наоборот, изоляция неизбежно создает ощущение зажатости. Как и любое подавление аффектов, подавление общего коммунального аффекта, которое реализуется через изоляцию, порождает **чувство неудовлетворенности**. Изоляция, таким образом, делает людей одинокими и, в конечном счете, бесплодными. Если изолированная группа относительно велика, то чувство одиночества, естественно, меньше. Однако чем меньше и эксклюзивнее она становится, тем сильнее стремление к общности и самореализации.

Этим объясняется стремление королей, императоров, султанов (Харун аль-Рашид) и римских пап обратиться к простому народу. Исключительность стала слишком велика. Это становится ясно, когда мы рассматриваем предысторию известных слов **Иосифа**

II. стремиться к признанию:

"Если бы я хотел общаться только с себе подобными, мне бы разрешили остаться только в склепе капуцинов".

Его ситуацию можно проанализировать следующим образом: Высшая аристократия показывает - из негодования - что фактически находится на равных с императором и требует равных прав, не говоря об этом. Император же держит дистанцию и показывает, что общение с ним в определенной степени является одолжением. Такое поведение характерно для социальной

Близкое расстояние (18). Император в значительной степени изолирован в своем ближайшем окружении; императорской семье недостаточно, чтобы удовлетворить потребность в дружеской близости. В одиночестве дистанцирование доведено до крайности, и поэтому прорывается тенденция к более широкому кругу общения, то есть непосредственно к народу (**эрцгерцог Иоганн**) или, по крайней мере, к низшему дворянству (**эрцгерцог Франц Фердинанд**). Каждому обособлению в сознании соответствует компенсаторное, уравнивающее объединение в бессознательном (19). Склеп капуцинов - это символ и того, и другого: изоляции - императорской семьи между собой - и коммуникации - сообщества мертвых. В смерти, ощущаемой как кончина в бессознательном, реализуется великое коллективное сообщество. Мы еще вернемся к этому в другом контексте.

Массы испытывают сильную неприязнь к относительно большим, исключительным группам. Однако в случае с изолированным правителем это чувство часто переходит в трогательную жалость, как в случае с изолированным, одиноким **Францем-Иосифом**. Однако у изоляции касты есть и положительный аналог: изоляция человека и з необходимостью прояснить волю группы и подготовить ее к расширению. Если, например, большое общество к д е т п о неверному пути, то для тех, кто представляет нормальные тенденции, может и м е т ь смысл у й т и во "внутреннюю эмиграцию", изолироваться и держать себя в резерве до того момента, когда ложные идеалы большого общества рухнут.

Исаия знал, что Иудея падет, но он все еще надеялся на сохранение "небольшого остатка", который он сам хотел собрать. В то время как в большом сообществе преобладала институционализированная иудейская царская власть, он собрал вокруг себя небольшую группу, которая хотела жить "теократическим идеалом". Это стало моделью для всех мессианско-апокалиптических общин последующего периода, вплоть до Церкви Иисуса (20). Поскольку народ в целом был неспособен воплотить этот идеал, особенно из-за того, что государство и общественная сфера были извращены мирскими интересами, истинная жизнь народа с Яхве происходила отдельно от этих институтов (21). Изоляция, таким образом, в конечном итоге сохраняет идеи или подготавливает их прорыв. Поэтому очень полезно обращать внимание на изолированные "секты", так как в них часто заложена взрывная сила будущего. **Ленин**, например, не спешил с "пролетарской сектой". В эмиграции и изоляции он подготовил великий взрыв. **Изоляция означает беременность**. Однако кастовая изоляция отличается от других: она не стремится развивать, распространять или передавать ценности, которые представляет.

Отметим, что *изоляция* либо хранит ценности в резерве, чтобы помочь им прорваться в решающий момент, либо демонстрирует особую ценность. Сознательная изоляция соответствует бессознательной, вынужденная изоляция - сознательной, нереализованной тоске по обществу. Таким образом, изоляция является защитным механизмом в обоих случаях, но по разным причинам.

ТЕНДЕНЦИЯ К НАКОПЛЕНИЮ КАСТОВЫХ СТРУКТУР

Карл Маркс ожидал накопления капитала и верил, что эта прогрессирующая концентрация откроет путь к необходимым революционным, диалектическим изменениям. Как бы мало ни сбылось пророчество Карла Маркса, слово "**накопление**" стало психологической реальностью. Однако часто встречающаяся тенденция к накоплению отнюдь не ограничивается деньгами и капиталом; она направлена на концентрацию социальных ценностей. Вообще говоря, существуют превосходства и неравенства в различных отношениях. В иерархическом порядке, который выстраивается на основе определенной ценностной позиции, кто-то может занимать очень высокое положение, а кто-то находится еще ниже. Например, один человек может быть В. обладать высокими интеллектуальными качествами, но быть относительно бедным и т.д.

Тот, кто одновременно обладает множеством высших качеств, естественно, приобретает в результате особенно сильную позицию, является **высшей кастой** в различных отношениях. Тенденция к накоплению богатства - это особая форма общей тенденции к накоплению. Богатые также стремятся к образованию, титулам и т. д. Титул, широко используемый в деловой жизни "Коммерциалрат" - относительно дешевый титул, а "доктор х. к." значит больше. Богатые американцы покупают **дворянские титулы** в Сан-Марино, другие усыновляют детей, чтобы получить дворянский титул. И наоборот, обладатели титулов считают, что имеют право на особое богатство. Человеку, занимающему руководящую должность - вспомните политиков - относительно легко заработать деньги. Высшим чинам также гораздо проще получить медали и ордена. Они не делают грязной работы, получают большую независимость, обеспечивают своим детям высшее образование, если нужно, с несколькими репетиторами, и так далее.

Как видите, дело не только в деньгах, но и в других вещах. Богатство - лишь одна из положительных сторон, к которым стремятся люди. **Поэтому стремление к накоплению связано с большим количеством ценностей.**

В то время как фиксация и изоляция упрочивают ситуацию, накопление расширяет кастовую базу. Тенденция к безудержному накоплению проистекает из жизненно важных человеческих потребностей и естественным образом способствует кастовой концентрации. Например, **мастеру-художнику 2/319** присуще желание быть на вершине. Он готов заплатить почти любую цену, чтобы оказаться на вершине. Цена, которую он заплатил за достигнутое положение, действительно очень высока. Он всю жизнь тяжело работал и даже сегодня почти ничего себе не позволяет, вместо этого вкладывая свои доходы снова и снова. В результате все его хозяйство крайне скромно и не имеет никакого нормального отношения к его доходам. Сам факт того, что этот человек вкладывает свои деньги в дома и землю, свидетельствует о его абсолютизации кастового вопроса. Со своей низшей позиции он видит, что высшие касты наделены различными атрибутами, такими как богатство, собственность, образование, поведение, внешность и т. д., и хочет достичь хотя бы одного из этих атрибутов. И в этом случае атрибут, который кажется достижимым, объявляется основным; в случае с субъектом это о б л а д а н и е. Здесь, где обладание гипостазировано - специфически буржуазно, - это само по себе служит раздуванию социальной позиции.

Образование, внешность и ловкость кажутся субъекту недостижимыми, поэтому обладание становится решающей характеристикой для того, чтобы оказаться на вершине. Только так можно понять пристрастие к все новым и новым вещам, которое кажется странным посторонним. Обладание стало абсолютом - оно помогает ему выйти из положения, которое воспринимается как низшее, и з а я в и т ь о себе нечто такое, что соответствует положению высшей касты. Владение, таким образом, становится инструментом воли к восхождению.

Но этого участия в высшей касте недостаточно для достижения аффективного удовлетворения. Поэтому отождествление с низшим не может быть полностью отменено, его сознание высшей касты служит только для анестезии истинного понимания и поэтому еще не приводит к чувству принадлежности к высшему, потому что для реального положения человека высшей касты

только поверхностного атрибута недостаточно. Несмотря на все усилия и использование всех сил, желаемая цель была достигнута лишь частично, поэтому возникает чувство невыполненности и бесполезности (фрустрация), которое мобилизует агрессию.

Не будет ошибкой объяснить экономическую экспансию буржуазии в XIX веке отчасти как **компенсацию за чувство неполноценности по отношению к аристократии**. Экономическая

Во времена Карла Маркса накопление было средством продвижения класса, который стремился любой ценой достичь дворянского статуса - и в значительной степени преуспел в этом. Наша испытываемая 2/319 не стремится именно к этому (аристократия уже не так привлекает, как раньше), она хочет подняться в целом и занять положение, соответствующее положению других знатных граждан. Неэкономические позитивы, внутренне признаваемые субъектом как реальные, для нее недостижимы. Мы приводим это, чтобы показать, что экономическое накопление, на которое так много обращал внимание **Карл Маркс**, обычно служит лишь более высокому накоплению, цель которого - если оно развернется в полную силу - состоит в том, чтобы реализовать тотальное превосходство в обществе. Должна быть создана пирамида с неограниченной тенденцией к накоплению, все положительные кастовые моменты должны быть объединены на вершине. Накопление сакральных ценностей представляет собой особый случай накопления.

Когда **Давид** делает себя божественным дьяконом, он накапливает силы, как **Карл Великий**, когда короновал себя папой римским. Оба хотели стать священными. Карл Великий хотел подчинить Папу своей власти. Папа воспротивился этому стремлению. Напротив, впоследствии он избавился от значительной части своих светских владений (например, папских государств). В России развитие событий было иным: для д о с т и ж е н и я свободы необходимо было упразднить такую сакральную власть, как царство. Однако церковь и светскую власть постигла та же участь.

Правда, - Карл Маркс подробно показывает это, - что тенденция к накоплению часто проявляется в завуалированной форме. В "государстве животных" Оруэлла (революционная элита, свиньи, устанавливает, что молоко и яблоки п р е д н а з н а ч е н ы только для них, вопреки изначальным законам государства животных) это показано в следующей речи вожака животных:

"Товарищи, - крикнул он. Вы же не думаете, что мы, свиньи, дел а е м это в духе эгоизма или фаворитизма? Многие из нас совсем не любят молоко и яблоки. Я и сам их ничуть не люблю. Если мы принимаем эти продукты, то и с к л ю ч и т е л ь н о для того, чтобы защитить свое здоровье. Молоко и яблоки - это научно доказано, товарищи, - содержат вещества, которые необходимы свинье для хорошего самочувствия. Мы, свиньи, - работники мозга. От нас з а в и с и т все управление и организация фермы! День и ночь мы следим за вашим благополучием. Ради вас мы пьем это молоко и едим эти яблоки".

Кастовое накопление здесь замаскировано под альтруизм. В современном Советском Союзе ценности накапливаются гораздо более открыто. Их накапливает не только правящий класс (как его описывает Джилас) (22), но и отдельные люди для себя. Отсюда видно, что даже формально иная социальная система не может решительно изменить психологические модальности.

ТЕНДЕНЦИЯ К УВЕКОВЕЧИВАНИЮ КАСТОВЫХ СТРУКТУР

Необходимость **передавать положительные стороны касты** тесно связана с уже упомянутыми моментами. Каста в полном смысле слова создается только через передачу, потому что группа становится кастой только тогда, когда она обновляется изнутри. В большей или меньшей степени всегда существует идентификация с собственными родителями, с одной стороны, и с собственными детьми - с другой. Идентификация с бабушками, дедушками и внуками, а также с более отдаленными предками и потомками обычно меньше. Исключения составляют, как мы уже упоминали в другом контексте, особо акцентированные предки, выделяющиеся своими достижениями и величием.

Отдельный человек стоит между родителями и детьми. Он может падать, подниматься или сохранять свой социальный статус по отношению к родителям. То же самое может происходить и с детьми человека. Конечно, ситуация гораздо сложнее, потому что у вас могут быть братья и сестры, которые также могут подниматься или опускаться. Но именно дифференциация детей в этом отношении приводит к особым аффективным установкам родителей по отношению к детям. И наоборот, надежды и страхи, которые родители выражают по отношению к своим маленьким детям, толкают их в определенные социальные каналы. Если посмотреть на преемственность поколений в семье в ее многогранной сети, то можно осознать всю сложность проблемы. Важно, однако, помнить, что супруг также имеет кастовые факторы. В патриархальной системе вес первоначального социального положения женщины, как правило, меньше, чем у мужчины. Однако его не следует недооценивать. Например, в разных ветвях семьи можно увидеть, что один сын д о с т и г важного социального положения и женился на женщине более высокого класса, а другой сын относительно отстал от отца, но женился на особенно богатой женщине, и так далее. Одни остаются в отцовской касте, другие поднимаются, третьи падают.

Также можно заметить, что социальные рейтинги сильно меняются. То, что 50 лет назад было бы значительным понижением, сегодня таковым уже не является, и наоборот. Таким образом, брак сына может приобрести совершенно иной вид, если посмотреть на него несколько десятилетий спустя. Простая тенденция к передаче по наследству заключается в поддержании высоты; при этом используется определенный стандарт ценности или комбинация стандартов. Отец был академиком, поэтому сын тоже должен стать академиком. Сын чувствует себя несчастным, если не с о о т в е т с т в у е т стандартам отца. Сын сына теперь тоже должен с т а т ь академиком, а его дочь должна выйти замуж как минимум за академика. Невестки также должны происходить из академических семей, иметь высшее образование или сами быть академиками. Чтобы направить своих детей в правильное русло, для общения с ними выбирают детей из других семей. По возможности, товарищи по играм должны принадлежать к тому же классу, что и целевая группа их собственных детей.

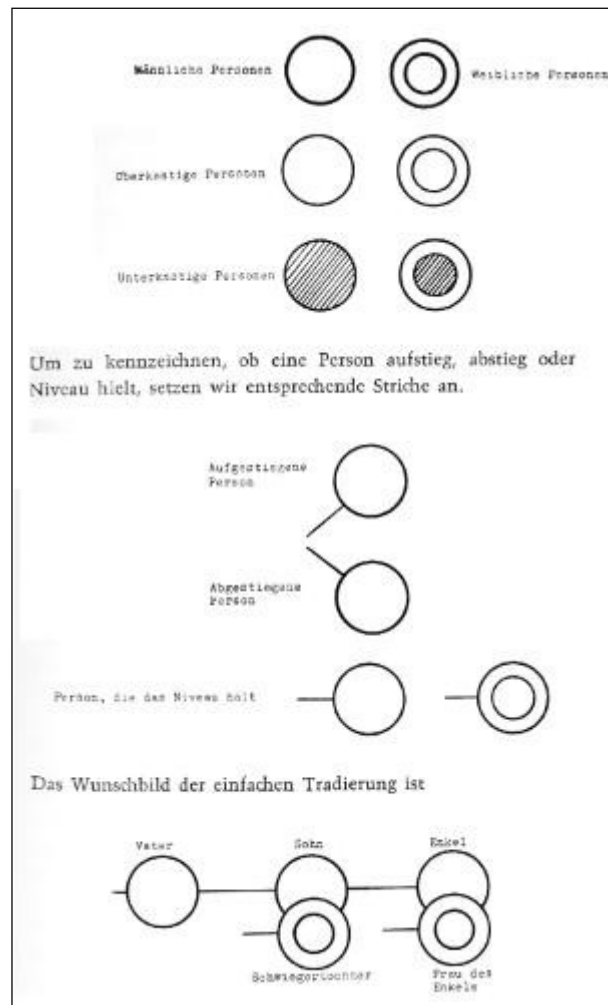

Нажмите, чтобы увеличить

Выполненная без пробелов, именно следование этой схеме создает касту. **Изоляция, фиксация и традиции** работают вместе, чтобы сформировать ее. Дети изолированы соответствующим образом и должны вступать в брак "на равных". Иерархия происхождения, таким образом, требует "равных" браков, из одинаково "хороших" домов, из одинаково ценных семей. Если отец и мать принадлежат к разным полам, иерархия происхождения нарушается. Люди вынуждены заключать браки "между собой", так что в конечном итоге брачный рынок для королей очень ограничен, поскольку "равных" всего несколько. Египетские фараоны последовательно доводили эту сужающуюся изоляцию высокопоставленных лиц до максимально возможной степени, заключая кровосмесительные браки только с сестрами, чтобы семья оставалась полностью "между собой".

Государственные институты могут облегчить передачу традиций, но могут и усложнить ее. Это означает **Налог на наследство** - это решающее средство, позволяющее облегчить или затруднить передачу богатства путем изменения его уровня. **Система школьного** образования, конечно, чрезвычайно важна для передачи кастовых ценностей. Не следует, например, забывать, что сопротивление социалистов в Австрии финансовому выравниванию конфессиональных государственных школ носит не только идеологический характер, но и о т р а ж а е т кастовую борьбу. Некоторые монастырские школы в Австрии сегодня - это явно буржуазные кастовые школы. В прошлом существовали явно аристократические школы, например, **Кальксбург под Веной (SJ)**. Однако з а м е т н ы явные перемены, барьеры разрушаются.

В России при **Сталине** происходил обратный процесс. До 1932 года 65 % студентов университетов и высших технических учебных заведений должны были принадлежать к рабочему классу. В 1932 году это требование к "трудовому ядру" было отменено. Это создало еще одну важную предпосылку для стабилизации и обособления новой интеллигенции как касты. В 1940 году бесплатное образование, гарантированное конституцией 1936 года, было отменено в трех старших классах средней школы, что соответствовало средней школе (Nöhere Schule), в университетах и в высших технических колледжах, а выделение стипендий было поставлено в более жесткие условия. Таким образом, неравенство в сфере образования вновь было возведено в принцип, как это было до 1932 года, но на этот раз не в пользу детей рабочих, а государственных служащих. О том, в какой степени здесь действовали кастовые тенденции, м о ж н о судить по тому, что для сыновей офицеров во время Второй мировой войны были созданы специальные суворовские и нахимовские кадетские училища (23).

Однако последние меры **Хрущева** демонстрируют тенденцию в противоположном направлении, например, тенденцию к подготовке студентов высших учебных заведений в качестве квалифицированных рабочих. Цель здесь, подобно нацистской службе труда, вероятно, состоит в том, чтобы уменьшить групповые различия. Таким образом, новая школьная реформа Советов была антикастовой. Эти меры Хрущева, которые, безусловно, имеют ряд отдельных предшественников на Западе, но никогда и нигде не реализовывались на столь широкой основе, стоит рассмотреть и на Западе.

Как уже говорилось, **брак** - это особый вопрос в контексте проблемы традиции. Изменения, произошедшие здесь, например, в **дворянстве**, можно объяснить не только большей эластичностью принципа традиции, но, прежде всего, релятивизацией положения дворянства. Теперь, когда такой ценности больше не существует, женщина, не принадлежащая к аристократии, но обладающая другими преимуществами (богатством, известностью), уже может быть на равных. На схему передачи наследства это существенно не влияет. В индийской кастовой системе стремление идентифицировать себя с собственными детьми привело к фиксации традиционной позиции ("брамин остается брамином") (24). В отличие от этого, европейская аристократия всегда была более эластичной. Существовало восхождение снизу - облагораживание - при котором достигнутое положение закреплялось, и нисхождение, де-нобилизация, однако лишь в редких случаях.

В буржуазной схеме наследования передать титул гораздо сложнее. Любой существующий отцовский титул должен приобретаться каждым поколением заново. Для того чтобы обеспечить социальное положение следующего поколения, часто требуются масштабные меры. Мы также признаем, что сохранение базы активов является серьезной проблемой. Разумеется, это было справедливо и для средневековых феодалов. Поскольку общий продукт собственности не увеличивался с той же скоростью, что и разветвление семьи, распределение имеющегося имущества между несколькими детьми привело бы к сокращению имущественной базы. Именно поэтому **безбрачие** для клириков часто приветствовалось феодалами, имевшими несколько детей. Некоторые дети поступали в монастырь, особенно в качестве аббатов; таким образом можно было сохранить имущественную базу детей, которые фактически наследовали. Конечно, и здесь конкретные обстоятельства часто были более сложными из-за наследственных притязаний монастырей.

Буржуазная система с двумя детьми сохраняет базу богатства, если дети вступают в брак в одной и той же касте, поскольку половина и половина составляют единое целое. Система с одним ребенком соответствует идеологии восходящей мобильности. Если один ребенок женится на представительнице той же касты, то материальная база детей удваивается. Однако расчет не срабатывает из-за умножения родителей, которых обычно приходится содержать, но это не учитывается. **Система одного ребенка** - это, помимо прочего, выражение того факта, что человек не верит в то, что его собственные дети достигнут того же, что и его собственное поколение. Человек хочет, чтобы ребенку было легко подняться по карьерной лестнице. Таким образом, **тенденция к передаче традиций в сочетании с тенденциями к фиксации и изоляции** связана с поддержанием социального положения родителей, выбором супруга и социального положения детей, их социального положения и последующих супругов.

О том, как трудно от этого отказаться, свидетельствует **советский роман**, который в свое время был инсценирован и передан по венской радиостанции (во время оккупации союзников, в рамках "Русского часа"): "Герой Советского Союза" ("герой" - феодальное понятие рыцарства + архетипическая героическая схема), сын фермера, таким образом: электрифицирует деревню своего отца, в которой до этого не было электрического света. Он обручается с коровницей: его родители против этого союза. Она сама страдает от чувства неполноценности. Чтобы удивить его, она изучает вольты, омы и амперы, тайно встречаясь с его другом. Эти тайные свидания становятся печально известными. Родители заявляют: "Вот видите, служанка-корова, да еще и с тайными свиданиями!" (Грязная, глупая служанка тоже аморальна). Для него это слишком. Он дарит ей тетрадь с уравнениями, и она жеманно показывает ее, чтобы подтвердить свое желание продвинуться по службе. Он тронут.

В конце концов ей удается с первого раза включить динамо-машину. Они женятся, и в деревне зажигается свет. Он героически принес свет во тьму.

В **феодалном мире** этой схеме соответствовал бы роман следующего содержания: граф любит дочь садовника, его семья против брака, король встречает девушку, очаровывается, облагораживает ее, граф может на ней жениться. - Подобную схему мы находим, например, в пародийном французском фильме "Гусар Фанфан". - Другой вариант: мы вдруг узнаем, что дочь садовника на самом деле аристократка.

С точки зрения **активов** - буржуа - история читалась бы так: Богатый сын встречает бедную девушку, любит ее, его родители против, он неожиданно наследует большое состояние от ранее неизвестного дяди. Все хорошо. Вы можете менять основную тему сколько угодно. Во всех этих случаях имеет место кастовый конфликт, который обостряется в связи с возвышением "Неполноценная" женщина устраняется из мира. Снизу нередко отказываются жениться на женщине, которая выше по касте. 2/113:

"Я бы точно исключил богатую женщину: у меня будет ощущение, что она может обвинить меня в том, что я женюсь на ней из-за денег, а я хотел бы исключить это с самого начала. Я бы предпочел женщину из своего круга. Из... Я имею в виду, что мне бы понравилась скромная, простая женщина".

Обычно очень сильна тенденция жениться на женщине из того же социального класса. 2/520 объясняет: "Я взял женщину, которая училась... Рассматривал бы только женщину из интеллигентной среды. Она не должна быть из низшего сословия... Ни при каких обстоятельствах я бы не женился на женщине, которая отличалась бы особым материализмом, была бы особенно богата и полагалась бы на это богатство. Я также, вероятно, не женился бы на женщине из рабочего класса, чьи родители были рабочими, потому что в то время, когда я женился, это было не принято".

В графе 2/517 говорится:

"Мне нужна была женщина из моей группы населения, то есть либо аристократка, либо представительница более старого социального класса, наиболее схожего с моим, к которому сегодня относится только крупная промышленность, но даже не это. Конечно, мне больше всего нравится аристократка, дворянка. Или женщина из-за границы. Я помолвлена с иностранцем. Мне нравится общаться с иностранцами по экономическим, политическим причинам и для обмена мнениями. Мне всегда нравилась идея жениться на иностранке. Она также должна быть из высшего общества, из лучшего круга... Ни

в коем случае она не должна быть из мещан и бизнесменов или из рабочего класса. По двум причинам: 1. Воспитание, которое дано мне вековыми традициями и которое отличается от других групп благодаря традиционному воспитанию. И жить вместе с людьми из этой

группа легче. 2. Ты женишься на семье, и это помешает мне жениться на девушке из этих кругов".

Поэтому его **представление о выборе партнера** не выходит за узкие рамки его собственной касты или наиболее близких к ней. Главное - это якобы традиция. Иностранки - любопытное исключение, их рассматривают в той же степени, что и аристократок. Правда, в ответ на прямой вопрос круг ограничивается тем же кругом, что и на родине. Однако первоначальная формулировка была такой: я бы предпочел аристократа или иностранца. Кроме того, уже выбранный человек на самом деле происходит "только из буржуазной" итальянской семьи, что испытываемый скрывает.

Иностранные женщины" явно **находятся за пределами внутреннего кастового порядка** и тоже являются чем-то "необычным". В конце концов, у вас нет рядом их семьи, и вы можете изменить принципам ради любви. Сайт Слово "исключительный" заменяет настоящее "равный".

Тот факт, что женщина может несколько уступать мужчине в обществе, связан с сохраняющимся патриархальным верховенством мужчины, согласно которому для мужчины даже желательно иметь превосходство. С ослаблением патриархального авторитета сегодня родители охотнее, чем в прошлом, предоставляют своим детям большую свободу в выборе партнера. 2/113 говорит: #

"Я бы советовал им, хотел бы помочь, рассказать о недостатках характера и т. д.но я не могу представить, что Я бы их как-то заставил. (Например, сын - рабочий на заводе?) Я бы заставила его осознать последствия. Я бы попросила его хорошенько подумать и не позволять себе ослепнуть от страсти и первой любви. Подождите и посмотрите, действительно ли это та женщина, с которой он хочет провести всю свою жизнь".

Однако в значительной степени все еще определяется, в каких кругах людям разрешено играть и общаться.

ВТОРЖЕНИЕ В КАСТУ

В Европе всегда существовала возможность вступления в касту. Человек получает новый статус, будучи принятым в касту. Правда, иногда это принятие имеет относительное значение, так как принятый человек часто не получает полноценного статуса. В дворянстве, например, есть старшие поколения и младшие, которые не признаются в одинаковой степени. **Принятие в касту обычно требует особых достижений.** Человек должен показать, что он "достойн" быть принятым.

Ребенок человека, занимающего кастовое положение, попадает в касту либо автоматически, либо с меньшими достижениями, либо, по крайней мере, имеет лучшую стартовую площадку (детям академиков легче стать таковыми). В других случаях, однако, достижения необходимы для того, чтобы быть принятым в касту.

Рыцарское звание, как признание особой храбрости, означало принятие в аристократическую касту воинов. Рыцарский крест" как орден в нацистских вооруженных силах представлял собой "разбавленное" дворянство. После победы в войне кавалеры Рыцарского креста также должны были получить рыцарское звание.

В академическом мире получение докторской степени зависит от сдачи так называемых ригоро. Слово происходит от *rigore* или *rigor*. Оно означает: твердый, жесткий, жесткость, жесткость, жесткость и жесткость, также холодность и твердость, строгость, несгибаемость, строгие экзамены. Матура" - это "экзамен на зрелость". На этих экзаменах на испытуемого оказывается концентрированное "давление". Они должны выдержать это давление, чтобы сдать "экзамен".

"упорствовать", то есть оставаться на ногах, несмотря на давление, иначе он "провалится". Как мы знаем, на людей также влияют

Испытание "Удары судьбы". Тесты, вероятно, предназначены только для того, чтобы выявить способности человека. Однако это также вопрос настойчивости и эмоционального давления.

В разных деревнях у алтарников есть обычаи, который представляет собой примитивную версию ригороса. Мальчика, который хочет стать алтарником, священник или капеллан не только проверяет, умеет ли он читать латинские тексты, но и бьет его другими алтарниками за конец колокольной веревки. Если он выдерживает это без хныканья, значит, он "достойн" быть алтарником. **Рихард Вагнер** заставляет Вотана нарисовать огненную стену вокруг спящей **Брунгильды**, которая предназначена для особого героя и хранит молодость, а стена - это сам бог - Логе. И Вотан объявляет, что тот, кто "боится острия своего копья", никогда не должен пройти через этот огонь. Юный Зигфрид, разбив копьё старого Вотана, может добраться до сокровища - Брунгильды. **Пересечение огненной стены, "вступительный экзамен"**, можно встретить как у американских гангстеров, так и в самых разных альянсах. В квалифицированных гангстерских бандах, например, новичок должен один раз совершить убийство.

Что касается приема в касты, то можно рассмотреть различные обряды, такие как процесс абилитации, прием в религиозные группы и т. д. Попасть в низшую касту нелегко, если человек происходит из высшей касты, поскольку там очень недоверчиво относятся к тем, кто выше. Тот, кто хочет попасть в низшую касту, должен приложить много усилий и преодолеть большое сопротивление.

Например, обряды [масонов](#) или [цветных студентов](#).

У **женщины** также есть возможность попасть в более квалифицированную касту через брак. Если она "завоевывает" мужчину из высшей касты, то сама достигает положения высшей касты, но часто лишь в недостаточной степени. Ее часто "режут", особенно женщины той касты, в которую она проникла. Они считают неприятным, что "такая особа" смогла сойтись с мужчиной из их касты. Они считают своим исключительным правом, так сказать, выходить замуж за мужчин своей касты. Только если мужчина, который женится на женщине из низшей касты, занимает очень сильную позицию в своей касте, он может отстоять признание своей жены перед другими. Конечно, мужская часть касты также сопротивляется женщинам, не соответствующим своему статусу. Вспомним случай в новой немецкой армии. Начальство не разрешило офицеру жениться на дочери мясника, потому что она "не соответствовала бы его званию". Но поскольку министр обороны Германии сам является сыном мясника, это положение не могло быть поддержано.

ВЫХОД ИЗ КАСТЫ

Дух касты, естественно, означает ограничение личности, поскольку он сужает брачный рынок для членов касты и предписывает множество поведенческих норм (этикет), которые зачастую противны сильным духом. Поэтому вполне понятно стремление людей вырваться из касты. Такие люди могут стать чрезвычайно популярными, если они изначально принадлежат к высшей касте. Так, в Австрии, особенно в Штирии, в Габсбургский эрцгерцог Иоганн стал популярным почти невероятным образом, даже превратившись в мифологическую и легендарную фигуру. Причиной тому, безусловно, стал его брак с простолюдинкой. Он вырвался из касты в центральной точке и пробился к народу. Поскольку это можно было сделать только вопреки кастовому кодексу семьи, его побег стал революционным подвигом первого порядка. Здесь мы не будем касаться антикастовых аспектов его поведения. Бунт против закона собственной касты вызывает сильную агрессию у членов кастового сознания и может быть "наказан" социальной изоляцией. "Порядочный" член касты не хочет иметь ничего общего с таким "лохматым бараном". Он показал себя недостойным и глубоко нарушил кастовый кодекс, который рассматривается как моральный закон. За это он должен быть наказан.

В одном конкретном случае родители пытались добиться признания своей дочери невменяемой, потому что она хотела выйти замуж за достойного, талантливого человека, который был беден по сравнению с ними. Таким образом, здесь была предпринята реальная попытка объявить человека сумасшедшим ради того, чтобы вырваться из касты. Нормальное поведение, таким образом, было бы настолько явно кастовым, что сомневаться в принципе не приходится. Как видно, выход из касты может рассматриваться не только как преступление, но и как безумие. Преступник или безумец - сложный выбор. Наказание в виде социального остракизма, конечно, может быть очень тяжелым душевным бременем, способным разрушить браки между людьми разных каст. Но этот разрыв вызван именно этим остракизмом.

СМЕНА ПОКОЛЕНИЙ: ПРОБЛЕМЫ ВОСХОЖДЕНИЯ И НИСХОЖДЕНИЯ

Содержание этой главы

- [СМЕНА ПОКОЛЕНИЙ: ПРОБЛЕМЫ ВОСХОЖДЕНИЯ И НИСХОЖДЕНИЯ](#)
 - [Подъем](#)
 - [Спуск](#)
 - [Комбинации подъема и спуска](#)
 - [Проблемы промежуточного положения при подъеме и спуске](#)

Подъем

Наряду с тенденцией просто передавать вещи по наследству, существует также желание не только подниматься, но и опускаться, хотя последнее обычно не признается ненормальным. Однако **стремление к продвижению по службе отнюдь** не так естественно, как принято думать. Оно естественно в обществе, в котором существуют большие ограничения, в котором существует большая напряженность между родительской и сыновней инстанциями.

Стремление к возвышению может глубоко удовлетворить человека. Здесь происходит отказ от касты, в которой человек изначально находился, и открытое признание превосходства той, к которой он стремится. Если человек хочет и готов ради этого пойти на жертвы, он, как правило, может достичь умеренного подъема в европейском обществе того времени. Конечно, это требует больше энергии, чем поддержание заданного уровня. Желание часто идет дальше, чем готовность приложить усилия. И даже сегодня условия для продвижения по карьерной лестнице остаются крайне сложными. Если, например, **дети горных фермеров** хотят учиться, то их желание часто оказывается безуспешным, потому что школа находится далеко или стоимость интерната слишком высока. Однако часто отцы или матери, которые сами были полностью лишены возможности подняться по лестнице или не принимали на себя повышенных энергетических затрат, которые были бы необходимы, теперь готовы сделать все возможное, чтобы их дети смогли подняться по лестнице. Поэтому, когда мы сталкиваемся с простой схемой подъема, мы не должны недооценивать свой собственный вклад. Однако особенно сильное давление отцов на своих сыновей в направлении продвижения часто приводит как раз к обратному - к предполагаемому спуску. Вызывающие и саботирующие тенденции оказывают блокирующее воздействие на ребенка.

Что касается вознесенных сыновей, то они предпочитают жениться преимущественно на женщинах из высшей касты или, по крайней мере, на вознесенных женщинах, чтобы упрочить - закрепить - свое положение, но неохотно женятся на женщинах, которые находятся ниже их уровня. Когда дело доходит до брака, большое значение имеет ощущение того, какую женщину можно себе "позволить". Например, **страховой клерк 2/507** говорит, что он "не может позволить себе" женщину из более высокого класса. Выражение "не может позволить себе женщину" также используется в сексуальном или, по крайней мере, амурном смысле. Это еще более очевидно в случае с сыном, у которого была бы наилучшая возможность "удовлетворить женщину материально", если бы он сделал правильный выбор.

В одном случае (в рамках психоанализа) объектом исследования был внебрачный ребенок. Он был заклеен как таковой (50 лет назад). Теперь его мать развила в себе непротивление обществу. Она работала официанткой в больнице, и с ее социальной дистанции врач был для нее олицетворением превосходства. Но *non plus ultra* - она жила в маленьком городке - был главным врачом (*primarius*). Она хотела, чтобы ее сын "показал себя людям", и психологически заставляла его делать карьеру. Так получилось, что он оказался небесталанным для медицинской профессии и действительно сделал

карьеру. Он женился, разумеется, вопреки желанию матери, когда еще не был "на вершине", а

Дочь доктора была дочерью рабочего, против которой его мать выступала и спустя десятилетия после свадьбы. Доктор страдал от приступов ярости по отношению к матери, а также к жене. К жене - потому что она не соответствовала эго-идеалу, созданному его матерью, а к самой женщине - как к объекту, заменяющему мать, потому что мать терроризировала его и толкала в определенном направлении. Став относительно богатой благодаря швейцарскому наследству, его мать хотела основать санаторий, где она бы демонстративно управляла бизнесом в качестве матери главного врача. Эта идея была для него "просто невыносима" - что вполне объяснимо. Затея женщины откладывала для сына открывавшуюся академическую карьеру - карьера профессора была за горизонтом - и она никогда не смогла бы вести бизнес ради него. Мы можем распознать восходящий невроз женщины, направленный против коллективно-невротической девальвации и возникший реактивно - первичный акт неповиновения сделал ее доступной для этого, - и невроз ребенка, возникший реактивно против женщины. Женщина и ребенок были изначально рассекречены, и женщина отреагировала бунтом против общества; сын представлял возможность ее продвижения.

Если человек из высшей касты женится на женщине из низшей касты, этот поступок становится для него **аффективным бременем**. И наоборот, если женщина из высшей касты выходит замуж за мужчину из низшей касты, это еще большее бремя.

Подобно тому, как граф а/517 скрывает буржуазность своей "буржуазно-иностранной" невесты, предприниматель 2/301 ислытывает неловкость, признавая происхождение своей невесты. Его невеста происходит из семьи низшей касты. Отец невесты - рабочий. За этим незамедлительно следует переоценка квалифицированного рабочего:

"Почувствовать себя абсолютно ценным человеком, который не только занимает важное место в народном хозяйстве (рационализация), но и обладает определенной квалификацией. Поэтому я буду уважать этого человека, особенно если он старый квалифицированный рабочий (будущий тесть)".

До этого заявления бизнесмен еще не говорил, из какой семьи его невеста. О том, насколько противоречивы здесь конstellации аффектов, свидетельствует вопрос о кастовом разграничении в возможном браке. Испытуемая заметно смущается, поток речи прерывается, она начинает заикаться, ее модуляции становятся неуверенными. Затем ей удается сказать, что она согласилась бы взять в жены дочь квалифицированного рабочего. Можно понять, что 2/301 устраивает квалифицированный рабочий, чтобы оправдать свой будущий брак.

Спуск

По сравнению с традиционным уровнем, здесь есть как спуск, так и подъем. Как мы уже говорили, это может быть и спуск всей касты.

В одном конкретном случае **отец** (директор музея в Германии), отличавшийся исключительной точностью, оказывал очень сильное давление на своего **сына**. Он довел точность до такой крайности, что тот стал бесконечно работать над своей диссертацией. Он объяснял, что должен изучить каждую новую опубликованную работу по своей теме; на это ему требовалось три месяца, потому что предметные указатели часто были неполными, так что ему приходилось прорабатывать всю книгу. Теперь каждый год выходило около пяти-десяти книг по его теме. Конечно, он никогда не смог бы закончить ее таким образом. Он рассказывал все это с самодовольной серьезностью. Однажды он, воспитанный, сделал торжественное заявление своему отцу. Он хотел сказать: "Дорогой отец, мне жаль, что я так долго не могу написать диссертацию". Однако, к своему глубокому ужасу, он пообещал себе и сказал: "Дорогой отец, я сожалею, что так долго не писал диссертацию". Здесь саботаж намерений его отца был выражен так явно, что он был крайне потрясен собственной неудачей.

С точки зрения глубинной психологии его психологическая ситуация может быть охарактеризована следующим образом: Он находился под отцовским давлением, идентифицировался с отцовскими принципами ("идентификация с агрессором", по **Анне Фрейд**) и в то же время саботировал их. Мазохистски он наслаждался своей трагедией, когда не хотел создавать отцу трудности и в то же время не мог поступить иначе, так как хотел выполнить отцовское стремление к точности. Однако на самом деле он наслаждался гневом отца в более глубоком слое. Мы это понимаем: Отказ сына - он бессознательно не хочет становиться академиком, потому что такова воля отца, - является намеренным. В силу тенденции, связанной с инстинктом смерти, молодой человек саботирует намерения отца.

Как я уже говорил, **брак с мужчиной из низшей касты** означает упадок для женщины. 2/510 рассказывает:

"Я всегда хотела стать бизнесвумен, но, к сожалению, все сложилось так, что я вышла замуж за служащего. Но я никогда не жалела об этом. Я не хотела, чтобы он (зять) был из "синих воротничков", это была тяжелая борьба с моими родителями, но я справилась с ней, и мы очень счастливы".

Ее муж работает железнодорожным служащим. **Кастовая драма** становится заметной при выборе супруга. Испытуемый должен был и хотел жениться на бизнесмене. Ни в коем случае не за рабочего. Трудно было одержать верх над родителями и выйти замуж за рабочего. В этот момент испытуемая впервые и лишь косвенно упоминает о том, что ее муж - рабочий или, по крайней мере, выходец из рабочего класса. Не без того, чтобы сначала подчеркнуть, что она вышла замуж за белого воротничка. Но ее собственная судьба уже забыта, когда речь идет о выборе невестки. Они, в свою очередь, не должны быть выходцами из рабочего класса. Буржуазная гордость, похоже, глубоко укоренилась. Она спустилась вниз, но ее дети должны подняться обратно.

При определенных обстоятельствах брак мужчины из низшей касты и женщины из высшей касты может стимулировать мужчину к развитию большой энергии. Вот что говорится в 2/218 по поводу вопроса о том, женится ли он на ученой женщине:

"У меня были бы другие амбиции. Если бы у моей жены была докторская степень или какой-нибудь другой титул, а у меня его не было, я бы очень хотел его получить, потому что тогда она могла бы получать гораздо больше для семьи, чем я из-за ее титула, если бы у нее не было чистого титула любовника".

Комбинации подъема и спуска

Вряд ли все члены семьи будут восходить или нисходить одинаково. В преемственности поколений возможны самые разные судьбы. Можно выделить два основных типа: 157 В случае а) сын спускается с отцовского высшего кастового положения, но внук снова поднимается. Он поднимает упавшую семью "обратно". В отличие от положения поколения P, падение поколения F₁ может стать стимулом для поколения F₂. В случае б) F₁ борется за свое положение. Он балует своих детей или пытается насильно закрепить их в страте, в каждом случае приводя к тому, что F₂ снова опускается. Когда ранее мы услышали от жены рабочего "синих воротничков" и "белых воротничков", которая происходит из делового дома, что она хочет, чтобы ее дети снова поднялись по карьерной лестнице, мы узнали схему а). Как мы уже указывали, реальная судьба часто оказывается сложнее.

В конкретной семье это выглядит примерно так:

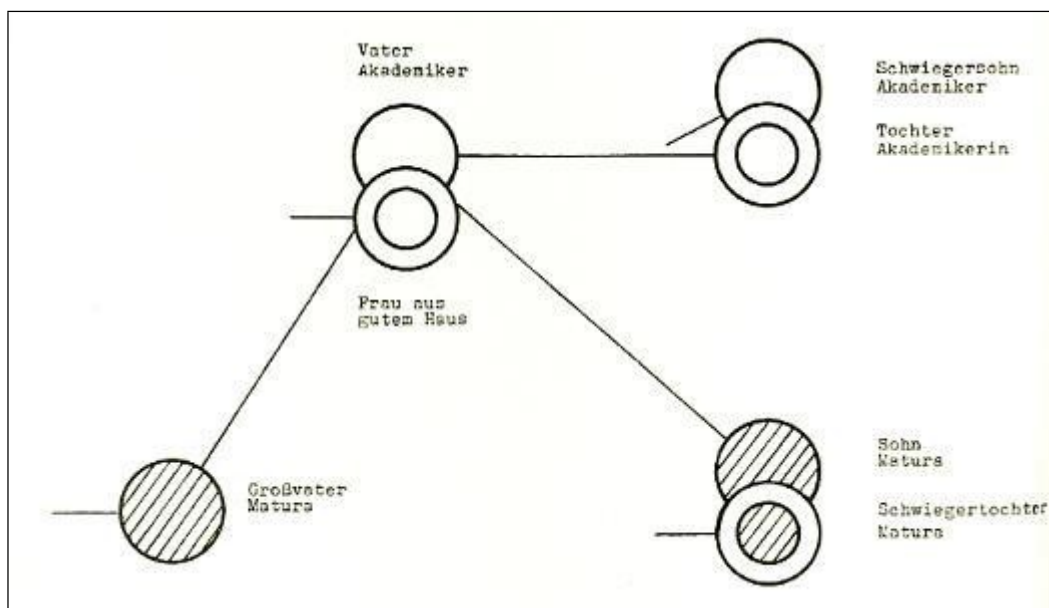

Отец, отчаянно желающий, чтобы его сын поддерживал высокие стандарты, которых он упорно добивался по сравнению с отцом (тот тоже женился на представительнице высшего класса), оказывает на сына давление. Поскольку он не требует того же от своей дочери, он оставляет ее практически без внимания. В результате она сравнительно легко получает докторскую степень (при этом испытывая огромную тревогу на экзаменах) и выходит замуж за академика. Сын же (под давлением отца) не может психологически справиться с экзаменами. Однако он получает аттестат зрелости и женится на женщине с аттестатом зрелости. Дочь училась лучше не вопреки, а потому что отец не заботился о ней в той же степени. Плохие успехи сына в учебе можно рассматривать отчасти как стремление вырваться из касты, навязанной отцом, и как стремление к нисхождению.

Судьба 2/107 и его жены 2/108 показывает, что изменения в коллективных суждениях также могут сыграть свою роль:

Отец 2/107 был дворянином, мать - "простолюдинкой" из "лучшей семьи". Отец был старшим офицером и умер, попав в плен. Мать вместе с сыном отправилась в Вену. Здесь он получил аттестат зрелости, провел несколько семестров в университете и, наконец, поступил в музыкальную академию. Он женился на женщине (2/108) с неплохим, но не институциональным образованием. Его мать - выпускница средней школы - была категорически против его профессии и очень милой женщины. Мужчина, заиклившись на агрессии матери, не позволил матери, воспитавшей его в духе высшего класса, отговорить себя от жены. Медленно, но верно рос его творческий успех. В конце концов ему присвоили звание "профессор", над которым он посмеивался. Мать прочитала об этом в газете, бросилась к нему, зарыдала от радости и бросилась на шею отвергнутому ранее супругу (она всегда винила ее в его "дурной" профессии). С точки зрения матери, 2/107 должен был стать офицером - профессия, соответствующая традициям семьи его отца. Художественная профессия, с другой стороны, не была "подходящей". Однако теперь она неожиданно получила академическую легитимацию. Как только 2/107 он стал профессором, он оказался на вершине. "Глубоко нездоровый" сын снова "вознесся" и стал социально приемлемым в глазах матери. Последние несколько десятилетий ознаменовались сильной девальвацией офицерской профессии, которая сегодня уже и близко не напоминает ту, что была до Первой мировой войны.

С этой точки зрения для матери было хорошо, что сын не стал офицером. А художник даже стал профессором - категория, которая все еще или уже снова пользуется уважением! Все его дети уже учатся, один - в университете. Его жена 2/108 сейчас говорит по поводу своего собственного брака:

"Думаю, я бы прекрасно ужилась почти с любым мужчиной в браке".

Она говорит о браках своих сыновей:

"Я бы не заботился о детях, возможно, в этом есть доля высокомерия. Я бы хотел, чтобы у моих сыновей была жена, но, думаю, я бы тоже смотрел на семью. Не все мне подойдут, и не каждая среда тоже. Я буду ужасно несправедлив. Я уже думал об этом. Я сама не получила большого образования и думаю, что требую от своих невесток большего. - Для меня это не имеет

значения, хотя я очень скучаю по учебе в средней школе, возможно, потому что меня многие отталкивают, так уж устроено общество. И я желаю этого своим

Дети разные, хотя, с другой стороны, я убежден, что многое не усваивается в процессе обучения и что природный инстинкт иногда страдает".

Итак, ваша семейная фотография выглядит следующим образом:

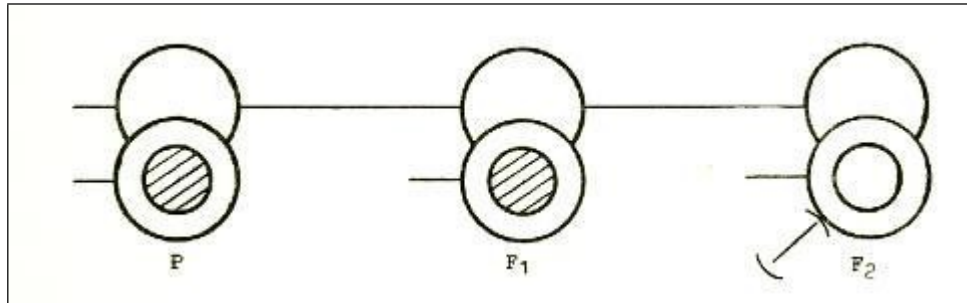

P и F₁ уже существуют. F₂ - это фантазия. Отец ее мужа, П, женился на женщине из низшей касты, матери среднего класса. Фи, ее муж, сначала принадлежал к высшей касте, потом к низшей, теперь снова принадлежит к высшей касте и тоже женился на женщине из низшей касты, а именно на самой испытуемой. Предполагается, что ее сыновья женятся на женщинах из высшей касты, которые либо сами поднялись по социальной лестнице, либо происходят из соответствующей семьи.

Проблемы промежуточного положения при подъеме и спуске

Тот, кто причисляет себя как минимум к двум группам, занимает **промежуточное** кастовое положение. Единственный человек, не занимающий промежуточного положения, - это тот, кто занимает должность, которая уже была занята в семье на протяжении как минимум одного поколения. Он должен жениться на женщине из того же класса, и его дети также должны занимать точно такое же положение. Таким образом, вся семья должна оставаться в точно такой же традиционной схеме.

Однако должно было бы быть что-то еще, но коллективная ситуация этого не позволяет: коллективная оценка группы также должна была бы оставаться неизменной, но этого практически не происходит. Таким образом, последовательность поколений: отец P = офицер, сын F₁ = офицер, внук F₂ = офицер, все женаты на женщинах из офицерских семей, психологически означает явный упадок. Если раньше мундир был "мундиром кайзера", позже, чтобы не отходить от образа, "мундиром Гитлера", то теперь он является выражением неинтересной в военном отношении республики (Австрия). Даже в США, где офицеры все еще выполняют реальные функции, растущее значение техников и ученых, которые вряд ли подчиняются военным, релятивизирует их престиж. В Австрии, где офицеры выполняют лишь иллюзорную функцию, их социальное положение, соответственно, снизилось. Так что если кто-то придерживается офицерской **традиции**, то он пал. Если сегодня офицер претендует на тот же статус, что и его дед, он делает это иллюзорно, поскольку у него нет той же социальной основы. Его псевдосамосознание подрывает его подлинную оценку реальности. Таким образом, он становится *nolens volens a sekundärbekastigen*.

Аналогичная ситуация сложилась и с **дворянами**, которые, лишившись функций аристократии, основывают свои притязания на славу исключительно на своем происхождении. Если они претендуют на тот же статус, что и их предки, то сегодняшние дворяне живут в иллюзорном мире воображения, поскольку им не хватает функций их предков. Если, например, свергнутые династии держат двор, не соответствующий их реальному положению, то они являются **вторичными типами** постольку, поскольку текущее положение не признается в реальности, то есть в адаптации им отказано. **Это** обратный случай с **парвеню**, но с очень похожими психологическими явлениями.

Внутреннее расхождение между реальными и нереальными социальными ролями можно проиллюстрировать примером из психоаналитической практики. **Радист в авиационной компании** страдал от того, что у некогда жизненно важных радистов больше нет будущего. Он объяснил, что американских радистов уже сократили и что пилоты теперь сами работают с радиотелефонией. Его компания все еще содержит радиооператоров, хотя они больше не нужны. Им, так сказать, дали отсрочку. Он - своего рода благородный безработный, потому что ему платят за работу, которая сама по себе не имеет смысла.

Помимо девальвации и ревальвации целых классов, нас интересует психологическая ситуация **отдельных спусков и подъемов**. Сначала рассмотрим психологическую ситуацию тех, кто поднимается вверх, и их предыдущего поколения. Если, например, сын рабочего становится академиком, то для обоих возникает промежуточное положение.

Изначально восходящий идентифицирует себя с положением отца. Вторично он отождествляет себя с положением, которого достиг, **так что первоначальное и достигнутое положения пересекаются**. Внутренняя ситуация, если она не была достаточно обработана, приведет к тому, что человек не будет выглядеть так же естественно, как тот, кто с детства живет в одном и том же слое. Если он неуверен в том классе, которого достиг, он склонен преувеличивать формы высшей касты и, таким образом, становится снобом в смысле, наиболее близком к значению этого слова (*sine nobilitate*). Здесь мы говорим о вторичном типе.

Впрочем, возможен и вариант, когда поднявшийся человек демонстративно идентифицирует себя со своей исходной позицией и, подобно многим социалистическим интеллектуалам в Австрии, говорит на акцентированном диалекте. Однако этот вариант типа не обязательно должен возникать, если реализуется подлинная интеграция исходной и достигнутой ст.

Но такая интеграция психологически возможна только в том случае, если поднявшийся человек не абсолютизирует социальные слои, то есть если он рад своему подъему, но не считает его чем-то существенным. Он не должен презирать свое происхождение.

Если он абсолютизирует новое положение, ему приходится скрывать и компенсировать чувство неполноценности. Возникающее при этом высокомерие - не что иное, как выражение прикрытия чувства неполноценности.

Внутренняя ситуация отца или матери вознесенного человека во многом связана с их собственной, поскольку родители отождествляют себя со своим сыном. Это создает вторичное, высшее положение. Родители Вознесенных также могут быть особенно высокомерными. Тогда они чувствуют себя особенно высокопоставленными, подавляя знание о своем собственном низшем положении.

Ситуация с понижением передает схожие эмоциональные состояния. Человек из первичной высшей касты вынужден довольствоваться вторичным положением, которое ниже его первоначального. При определенных обстоятельствах он демонстрирует поведение, подчеркивающее и сохраняющее прежнюю высшую касту, в то время как на самом деле он уже находится на дне. Не осознавая реальной ситуации, он может вести себя более высокомерно, чем представители высших каст, которые все еще занимают положение высшей касты. В этом отношении интересно поведение членов свергнутых правящих династий, которые также могут демонстрировать ярко выраженное верхнекастовое поведение, подавляя свое вторичное низшее положение. Даже если мы не имеем здесь дело со снобами в прямом смысле этого слова, мы все же имеем дело с ложным поведением высшей касты.

Родители тех, кто пал, страдают от подобной участи из-за идентификации сына. И здесь спасение от амбивалентности заключается в том, чтобы **стать независимым от кастового суждения**. Таким образом, спуск также теряет свою центральную трагедию.

В сложной проблеме промежуточного положения, которое делает тех, кто в нем находится, очень легко склонными к излишествам, кроется оправданное ядро аристократического идеала, как мы находим его прежде всего в 2/305:

Не без психологической изощренности испытываемая обнаружила вторичность везде, но не - и это один из моментов, который делает ее суждения искаженными, - в низших классах. Конечно, иллюзорно требовать от всех людей старых профессиональных традиций и соответственно типичного поведения в социальной структуре, находящейся в состоянии необычайной изменчивости в связи с научно-техническим прогрессом. Зачастую серьезные психологические конфликты, вызванные промежуточным положением, требуют такого способа их преодоления, который учитывал бы реалии глубоко меняющегося общества. Высказывание капеллана 2/103, например, показывает, насколько сложными и глубокими часто бывают эти конфликты:

"Мои родители уже не были такими, потому что моя мать вышла замуж за простолюдина. Для нее это было несложно, она любила его. Но мой дед не мог с этим смириться до самой смерти. Я сказал ему, что хочу стать священником, а он сказал: "Нет, кто же ты тогда, авиационный инспектор? Он верил в Господа Бога, но он был его земным представителем".

Так что удачный брак до самой смерти был для бедного старого джентльмена отвратительным. И несмотря на свое христианство, он считал священство низшим. Такие конфликты существуют повсюду, и люди страдают от них, не осознавая и не признавая их. Решение и искупление кроется не в смене касты, а в **точке вне каст**, с которой оценка социальных групп замирает.

ПРОБЛЕМЫ ИДЕНТИФИКАЦИИ

-

Содержание этой главы

- [ПРОБЛЕМЫ ИДЕНТИФИКАЦИИ](#)
 - [Идентификационная группа](#)
 - [Большие и малые расстояния](#)
 - [Аффективный образ общества](#)
 - [Идентификация вверх](#)
 - [Идентификация по нисходящей](#)
 - [Заискивание](#)
 - [Проблемы с промежуточным положением после смены и идентификация иномарок](#)

Идентификационная группа

Если мы увидели, что идентификации могут накладываться друг на друга, т. е. что здесь есть верхние и нижние слои, то мы получили первое представление о сложности проблемы. Если такая девушка, как 2/307, которая допускает возможность "отличия" работника только до "определенной степени", ощущает себя работником, мы можем воспринимать ее высказывание лишь как условно верное. Она действительно имеет это в виду, но в данный момент она не совсем ясно представляет себе объем этого понятия. Строго говоря, она отождествляет себя только с подчиненными сотрудниками, а сотрудники от начальника отдела и выше уже не входят в эту идентификационную группу.

Однако нельзя сказать, что "государственные служащие" представляют собой единое целое. Скорее, государственные служащие категории В - те, кто имеет аттестат об окончании школы, - представляют собой группу, которая не идентифицируется ни с государственными служащими категории А - академиками, ни с государственными служащими категории С, которые находятся на нижнем конце шкалы.

Круг идентификации группы, к которой человек чувствует себя особенно привязанным, определяется таким образом, что он ограничивается серией кастовых **позитивов** или **негативов**. За исключением тех муниципальных служащих, которые фактически являются рабочими, все служащие являются *чистыми* рабочими. Эта характеристика выделяет их из общей массы рабочей силы. Однако только некоторые из них имеют право отдавать приказы, то есть являются хозяевами. С другой стороны, некоторые из государственных служащих имеют более высокий уровень образования, а другие - еще

более высокий. Различие здесь проводится несколько раз, в итоге остается относительно небольшая группа, с которой человек себя идентифицирует. Например, 2/307 изначально отделяет себя от рабочих из-за барьера отвращения:

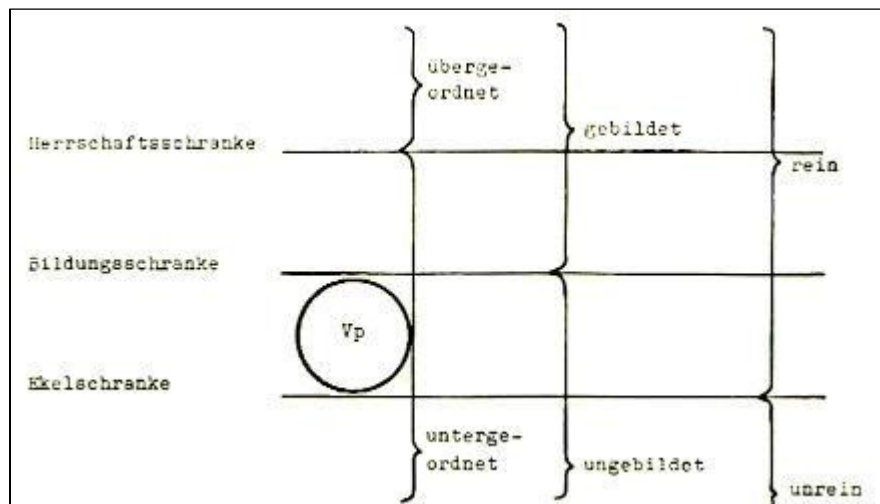
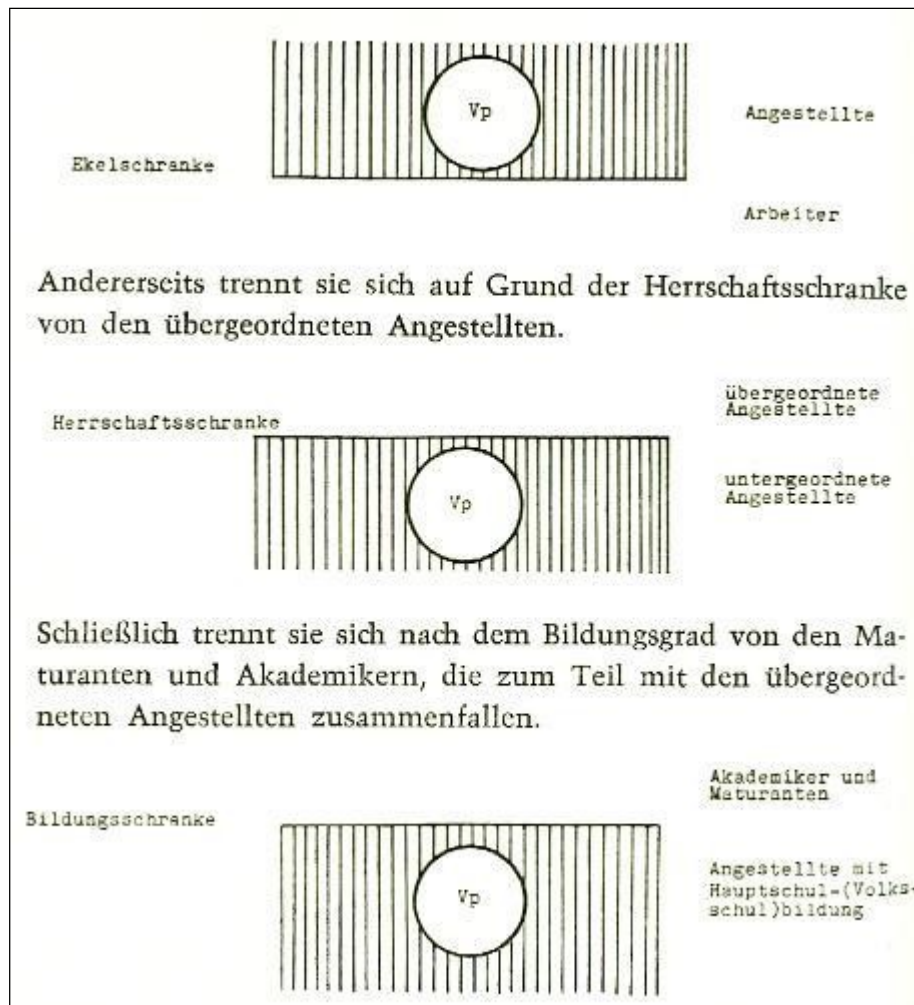

Это дает нам относительно небольшую группу, с которой испытуемый **идентифицирует себя по нескольким направлениям**. Хотя они чувствуют себя идентичными со всеми негрязными по отношению к грязным, они также чувствуют себя идентичными со всеми подчиненными по отношению к вышестоящим. И со всеми необразованными по отношению к образованным. Более узкая группа отграничивается различными разделительными линиями.

Большие и малые расстояния

Социальная дистанция и близость играют важную роль в формировании недовольства и высокомерия. Политические лозунги часто направлены на то, чтобы вызвать недовольство, например, против "капиталистов", "аграриев" и т. д. Обиды, сформированные на близком расстоянии, вызывают гораздо более сильные эмоции, чем те, что возникают на расстоянии.

Для В-

Государственные служащие А представляют собой следующую высшую страту, а государственные служащие С - следующую низшую. Недовольство офицеров "В" теперь направлено на изначально соседний слой офицеров "А". Согласно 2/116, полицейские, получившие аттестат об окончании школы, говорят о дипломированных юристах, что те пошли учиться только потому, что "были слишком глупы, чтобы понять вещи". Таким образом, защитные тенденции направлены против соседнего класса офицеров категории "А". В то же время, когда речь идет о руководителях отделов или даже министрах, с которыми существует большая дистанция, агрессии меньше.

Аналогично, недовольство "синих воротничков" направлено в первую очередь против менее образованных "белых воротничков", которые для них являются следующим наиболее маргинализированным классом. Для большинства испытуемых можно определить группу, с которой они интенсивно идентифицируют себя, и указать группы, против которых они проявляют наибольшую агрессию.

Как мы видели на примере чиновников из группы В, расстояние до верха часто тривиализируется и сокращается, но в то же время развивается агрессия. С другой стороны, дистанция с низами часто увеличивается и превращается в пропасть. Видно, что таким образом собственная идентификационная группа повышается, а соседняя группа снизу обесценивается. Изначально соседние слои могут порождать самые сильные накопления аффектов, обиду наверху и снобизм внизу.

Динамический момент желания двигаться вверх заключается в этом отношении. Следующий слой вверх - это тот, которого, как вам кажется, вы скорее всего достигнете, а следующий слой вниз - это тот, который толкает вверх и, скорее всего, заменит ваш собственный слой. При такой агрессии часто возникает идентификация, при которой следующий слой вверх или вниз пропускается. Поэтому мы будем называть эту **идентификацию пропуском**.

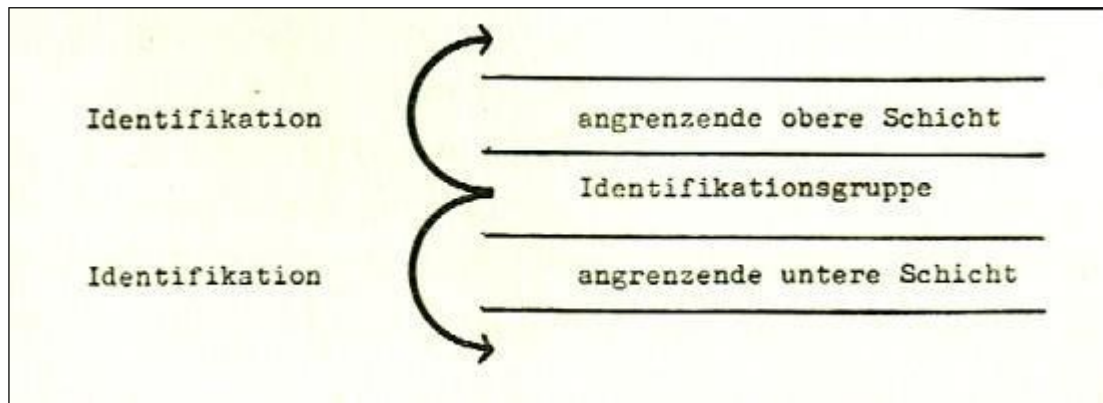

Поэтому понятно, что, например, **первые христианско-социальные подходы** во время предвоенной монархии в Австрии исходили от дворянства (барон фон Фогельзанг, "красный" Лихтенштейн, в Германии - епископ Майнцский, барон фон Кеттелер и т. д.). **Дворянство перепрыгнуло через буржуа вниз и отождествилось с пролетариатом.** Таким образом, промежуточные классы оказались как бы зажаты в клещи. - На первый взгляд, позиция 2/218 кажется странной:

"На мой взгляд, наследственные дворянские титулы, более крупные, не следовало бы отменять, но все эти "Фон", которые какой-то дедушка когда-то унаследовал - Благородный из - на основании каких-то достижений, которые сегодня его сын, который сегодня может быть, как я знаю, каким идиотом, тоже ведет... (Великие дворянские титулы?) Это уже как-то класс, отдельная раса или каста, которая может снова и снова говорить на основании своей крови: Я настоящий от - я знаю - потому что род не прекращается".

Причина, по которой недовольство направлено исключительно против низшего дворянства - высшее дворянство начинало так же, как и низшее, - вероятно, кроется в меньшей социальной дистанции, которая огрубляет видимость агрессии.

Радикально снобистское увольнение наемного механика 2/504 рабочими, к которым он относится с высокомерием и отвращением, понятно прежде всего на расстоянии. Поскольку, с одной стороны, он хочет дистанцироваться от рабочих, но, с другой стороны, чувствует, что сам все еще является таковым, репрессии приводят к **чрезмерному высокомерию**. Он не разрешает своим детям играть с детьми "рабочего класса", потому что там "они не слышат и не видят ничего приличного". Он хотел бы играть с

"Общаясь с сотрудниками, принадлежащими к лучшему кругу, я чувствую себя в десять раз лучше, чем с обычными работниками".

Крупный фермер с Matura 2/320 также испытывает чувство неполноценности по отношению к соседним высшим классам. Это относится не только к дворянам и землевладельцам, но и к промышленникам. Его неполноценность по отношению к этой группе выражается в том, что все его усилия на правлены на ведение хозяйства в соответствии с промышленными принципами. Основное аффективное ощущение от его положения - это не столько крупный фермер, даже не лорд поместья, сколько директор, управляющий компанией. Конечно, управление фермой в соответствии с рациональными, научными принципами соответствует современности, но несомненно, что здесь задействованы и аффективные причины, а именно: 2/320 хочет быть управляющим фермой и поэтому видит свою задачу в промышленных терминах. Для него сельское хозяйство - это в значительной степени такой же бизнес, как и фабрика, и он пы т а е т с я свести к минимуму разницу, адаптируя внешние формы к формам промышленного предприятия. Это касается и терминологии. Например, он называет своих рабочих на ферме "служащими" - термин, который сегодня чаще используется в промышленности. Также следует понимать ассоциацию между "землевладельцем" и "директором". Другими словами, он пытается организовать свою ферму по аналогии с фабрикой, о чем свидетельствует следующее замечание:

"У каждого есть права и у каждого есть обязанности: и работодатель имеет право требовать достойной работы... и вы сами обязаны всегда быть полезным, будучи социально обязательным".

Все его отношение к рабочей силе - это отношение промышленного работодателя, который принимает социальные меры для своих людей, и, конечно, не случайно, что он также занимает должность в ассоциации работодателей, входит в наблюдательный совет сахарного завода и постоянно ищет связи с промышленностью.

Мастер-художник 2/319 с интенсивным аффектом направляет самую резкую агрессию на группу служащих, а еще больше - на государственных служащих, которых он в разговоре называет своими "особыми любимцами". В ассоциативном тесте он также сразу же реагирует на отождествление "служащих" и "государственных служащих"; его чувствительность к своему низшему положению здесь наиболее сильна:

"Они все сидят и считают себя императором. Когда заходишь в кабинет, они сидят тихо (он хочет, чтобы чиновники встали), болтают друг с другом, позволяют тебе стоять тихо, как будто ты никто".

Таким поведением служащие и госслужащие бьют по самому чувствительному месту, а именно по социальной самооценке, которая может быть наиболее сильно и глубоко ранена группой, которую он воспринимает непосредственно над собой. **Конкурирующая группа, находящаяся в непосредственной социальной досягаемости, имеет наименьшие шансы на получение высшей касты**, поэтому государственные служащие всегда выглядят напыщенными, тщеславными, ведущими себя "как император".

Подчиненный работник обычно очень враждебен, особенно к рабочим, но в некоторой степени и к фермерам. Причина этого в том, что он представляет низшую группу, находящуюся за барьером отвращения.

Аффективный образ общества

Для аффекта существует образ общества, который значительно отклоняется от порядка, предлагаемого языком. Как мы видели, существует **аффективное грубое зрение (макрооптика)** и **дефектное зрение (микрооптика)**. Разумеется, грубое зрение возможно только вблизи собственной идентификационной группы. Все остальные группы в большей или меньшей степени исчезают в тумане. Эти другие группы аффективно лежат выше, ниже или рядом с идентификационной группой.

В аффективном плане "сотрудник", "рабочий" и т. д. не существуют в той же степени, что и в рациональном, поскольку проводятся очень сильные различия. Рациональные представления часто окрашены и сформированы пропагандой и идеологией. Разнообразные идентификации формируют в **значительной степени бессознательный образ общества**, который присутствует в каждом человеке.

Идентификация вверх

Человек, находящийся внизу, может отождествлять себя с человеком или группой, находящейся наверху. Так, **сторож** часто чувствует себя **хозяином дома, лакей - аристократом** и т. д., а многие монархисты и вовсе ощущают себя миниатюрными монархами. Субъект 2/305, о котором мы рассказывали в связи с барьером происхождения, принимает только наследственные титулы. Ее неприятие академических связано с девальвацией приобретенных, особенно академических титулов, в отличие от родовых дворянских титулов. Она идентифицирует себя с аристократией в лакейской традиции. Все остальные испытуемые склонны отвергать врожденные титулы и принимать приобретенные.



Ряд черт, характерных для феодальной культуры, частично переняли последующие классы. Например, во многих бывших "лучших буржуазных домах" на втором этаже (где находится квартира хозяина) есть **балкон, который никогда не использовался**, так как сидеть на балконе, выходящем на улицу, было неприятно даже во времена строительства. По сути,

это уменьшенная балюстрада Хофбурга или Шёнбрунна. **Хозяин дома отождествлял себя с императором.** Как император мог подняться на балюстраду "перед своим народом", так и домовладелец имел иллюзию, что может подняться перед своими жильцами. Мы еще вернемся к этому в другом контексте. Наконец, когда 1/21 заявляет, что они

Она говорит, что "попала в финансовые круги" только потому, что стала домашней прислугой финансиста. Но она приняла определенные формы и теперь считает себя "выходцем из финансовых кругов". Поведение многих таких слуг, которые теперь принимают облик своих хозяев, хорошо известно. Например, швейцары различных отелей обращаются к людям сверху, если их машина и чемоданы не соответствуют требованиям. Хотя сам портфель не имеет ни денег, ни титулов, ни подобных кастовых достоинств, как посетители "второго сорта", он считает, что у него достаточно оснований смотреть на них свысока. Он воспринимает всерьез только людей "первого сорта". Отождествляя себя с высшей кастой, человек извлекает из себя ценность, которой обладает сама эта каста.

Идентификация по нисходящей

Помимо восходящей идентификации, существует также нисходящая идентификация. Идентификатор, человек из высшей касты, затем чувствует себя человеком из низшей касты. Многие революционеры принадлежат к этой группе. Мы вернемся к этому позже.

На такую идентификацию часто наталкивает конкретная судьба. Например, угнетенный ребенок из семьи высшей касты будет склонен отождествлять себя с низшей кастой. На другую возможность - пропустить низший класс - уже намекалось в других местах. Например, офицеру нравится отождествлять себя с командой, а не с унтер-офицерами.

Отец баронессы 2/3 был "благородным", а его жена - "баронессой". Теперь, поскольку его ранг в феодальном обществе был ниже, чем у жены, он был "урезан" членами семьи. В результате он причислял себя к буржуазии и общался в основном среди простолюдинов. В каком-то смысле он отказался от своего кастового положения в отместку за плохое отношение к нему в этом обществе. Здесь мы можем наглядно увидеть механизм нисходящей идентификации.

Заискивание

Странное, малопочтенное поведение - это попытка быть принятым в определенную касту с помощью действий, которые льстят начальнику касты. Особо набожное поведение содержит предложение отождествить себя с кастой. Чтобы не разочаровывать, таких вкрадчивых людей часто условно принимают в касту, но никогда не принимают полностью.

Низшие и высшие касты относятся к этому одинаково. Если, например, интеллигент пытается проникнуть в рабочий класс, демонстративно представляя себя рабочим, ему придется очень нелегко. Социалистическая интеллигенция часто идет по этому пути; как уже говорилось, она демонстративно использует диалект. Заискивающий человек слишком упрощает себе задачу, если думает, что, переняв такое поведение, он сможет установить подлинный контакт, поскольку это далеко не так. Поэтому, несмотря на свое покорное поведение, он обычно остается изолированным и чужим для касты, с которой заискивает.

Проблемы с промежуточным положением после смены и идентификация иномарок

Существуют позиции, которые по своей природе являются промежуточными. Подавляющее большинство людей занимают такие позиции, например, когда группы, разграниченные определенными барьерами, пересекаются.

Обстоятельства женщины 2/314, например, которая является дочерью "благородного фон" и "баронессы", настолько сложны. Поскольку патриархальная форма наследования отцовского титула является определяющей в аристократии, испытуемым является только "фон". В высших аристократических кругах, однако, это означает очень подчиненное положение, которое едва ли имеет значение. Испытуемый, знакомый с условиями жизни в строго консервативных аристократических кругах, описывает их ярко и интересно. Существует "стопроцентно строгое внимание к рангу" - пристальное внимание уделяется тому, является ли кто-то "бароном или уже графом" или, возможно, "женится на одну степень ниже". Вопрос о том, "кого кому представляют и кому позволено знать, кто это", строго регламентирован. Низший дворянин, например, "не настолько высок, чтобы ему было позволено (!) знать, с кем он разговаривает, это знает только другой (высший)". 2/314 определенно против упразднения дворянства, причем по аффективным причинам, что доказывает ее неудачная попытка рационального обоснования: "То, что дворянство упразднили, я считаю совершенно неправильным, потому что в конце концов это так... Я не думаю, что это правильно". В аффективном плане женщина находится в двойном промежуточном положении. Во-первых, материнский ранг выше, но, с другой стороны, в патриархальной системе именно отец задает тон. Более высокий ранг матери и более высокий ранг отца накладываются друг на друга и создают очень сложную ситуацию, которую она не в состоянии переварить.

Если кто-то принадлежит к *чистым*, как **государственный служащий**, с одной стороны, и к *подчиненным*, как **подчиненный государственный служащий**, с другой, он является членом группы, которая имеет что-то общее наверху, с одной стороны, и внизу, с другой. Его психологическая позиция находится между ними.

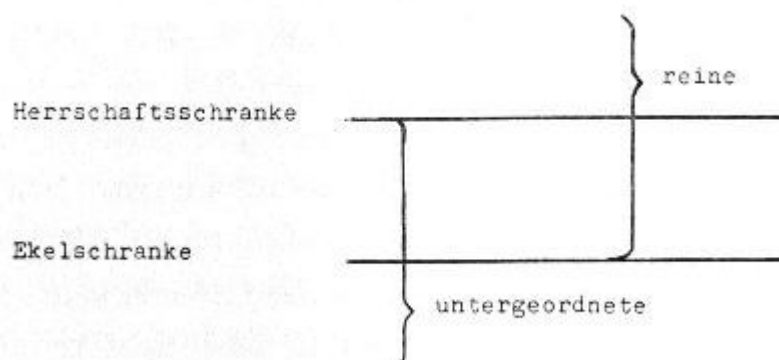

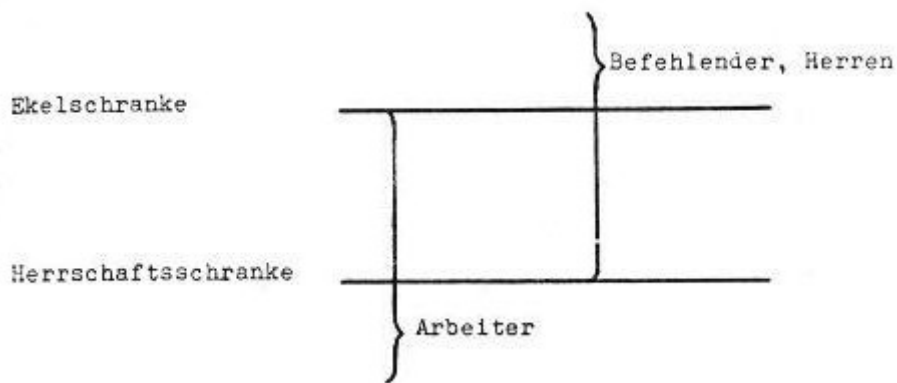

То же самое можно сказать и о **бригадире**, только здесь барьер господства ниже, чем барьер отвращения - то же самое относится и к фермерам. 2/303 - **мастер-слесарь на производстве** и избиратель SPÖ. Он чувствует определенное напряжение в отношениях с нижестоящими рабочими, которое воспринимает как бремя. Хотя большинство рабочих, по его словам, ведут себя "очень прилично" по отношению к начальству, есть и такие, кто видит в начальнике "водителя" или "босса".

"плохой парень". Таким образом, он оказывается в аффективно неблагоприятном промежуточном положении. Он считает, "что каждый типичный рабочий стремится продать свою рабочую силу как можно дороже", "что каждый старается получить как можно большую выгоду", и добавляет, что это также оправдано. С таким отношением, с **полуидентификацией с рабочим**, он оказывается в амбивалентной ситуации как руководитель, в которой он также испытывает трудности, как видно из его высказываний. Его отношение столь же амбивалентно, когда речь заходит о демаркации его собственной кастовой принадлежности. Он принадлежит к рабочим, но в то же время стоит над ними. По сути, его

"Herrentum", чтобы творить. Хотя неквалифицированный рабочий не отвергается при приеме на работу - в его окружении есть знакомые квалифицированные рабочие, - но, с другой стороны, у него есть очень выраженное осознание себя **начальником**, причем начальником, безусловно, очень эффективным с точки зрения аффективности, а именно начальником квалифицированных рабочих. Таким образом, он занимает явную промежуточную позицию.

Поскольку 2/303 теперь идентифицирует себя попеременно то с одним, то с другим, он, с одной стороны, является данным посредником, а с другой - тем, кто подвергается атаке с двух сторон. Пример с бригадиром и подчиненным работником п о к а з ы в а е т интенсивность барьерных эффектов. **Бригадир чувствует, что он больше принадлежит к низшим кастам, а подчиненный служащий - к высшим.** Барьер отвращения действует здесь сильнее, чем Барьер на пути к власти. **В демократических ситуациях эти люди занимают промежуточные позиции**, так как они, естественно, могут встать на сторону любой партии, если одна партия представляет "верх", а другая - "низ". В зависимости от того, какой барьер выдвигается на первый план в пропагандистском плане, они могут занять ту или иную сторону. Идентификация с чужой кастой, как мы видим у многих военнослужащих, - это совсем другое. Когда собственная реальная позиция чрезмерно подчеркивается идентификацией с высшей или низшей кастой, возникает промежуточная позиция, которая легко подчеркивает чрезмерно подчеркнутое, чтобы избежать осознания недостаточно подчеркнутого. Именно так мы можем понять иногда существующую манеру супердомработниц, о которой мы говорили выше, и поведение портье в отелях.

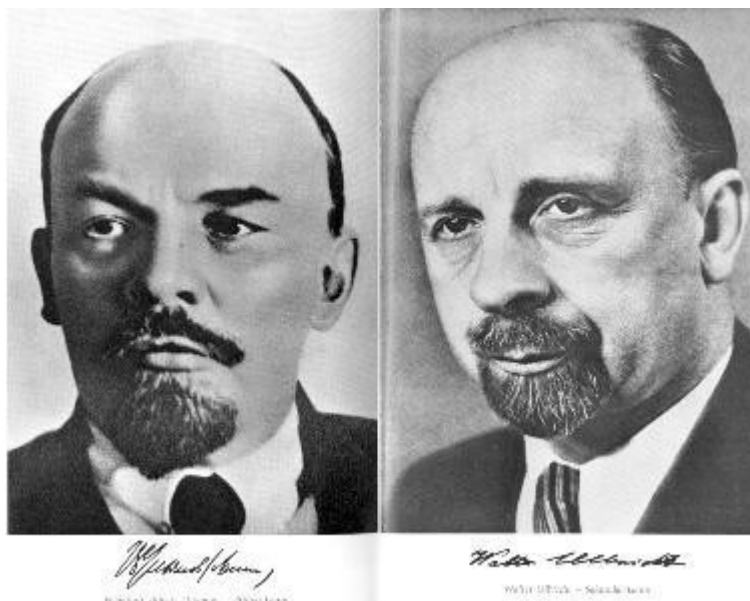

Политики, отождествляющие себя с ролевыми моделями, представляют собой весьма интересный пример идентификации, относящейся к этому типу, причем эта идентификация может доходить до смешных подробностей. К такому вторичному типу относятся **Галеаццо Чиано** и **Вальтер Ульбрихт**. Первый стремился прежде всего к тому, чтобы его Подражая **Муссолини**, своему тестю, он был вторичным Муссолини, в то время как Ульбрихт во всем старался стать вторичным Лениным. Начиная с козлиной бородки и заканчивая отрететированными формами, он копировал Ленина. Идентификация по нисходящей может также привести к экстремальному поведению и чрезмерному подчеркиванию форм низшей касты (социалистической интеллигенции). В случае заискивания идентификация не является подлинной и, следовательно, лишь оппортунистической.

БОКСЁРСКИЙ ПОЕДИНОК

Содержание этой главы

- [БОКСЁРСКИЙ ПОЕДИНОК](#)
 - [Объекты боксерского поединка](#)
 - [Обида](#)
 - [Методы переоценки](#)
 - [Методы нападения](#)
 - [Приемы защиты](#)
 - [Чувство вины в кастовой борьбе](#)
 - [РЕВОЛЮЦИОННОЕ ИЗМЕНЕНИЕ КОРОБКИ](#)

Объекты боксерского поединка

Объекты кастовой борьбы, естественно, разнообразны. Все положительные качества, которые мы признали групповыми ценностями и которые означают моменты превосходства, вызывают негодование и агрессию. В то же время все эти кастовые ценности являются характеристиками превосходства, характеристиками потенции, поскольку они подходят для предоставления гораздо больших возможностей **в борьбе за женщин**. Богатый, могущественный, превосходящий во всех смыслах, включая сакральный, более интересен для женщин, дает больший стимул. **И поэтому, сами того не осознавая, одним из важнейших объектов в кастовой борьбе с т а н о в и т с я женщина**. Примером недовольства, которое вызывает у женщин позиция превосходства, может служить следующее высказывание 2/504:

"Женщине, за н и м а ю щ е й профессиональную должность, в десять раз сложнее выполнять свои обязанности, чем мужчине. Это было доказано сотни раз, особенно на государственных должностях. Если женщина не показывает себя продуктивной для своего босса, то она не может работать дальше, независимо от того, насколько она способна... Потому что это самое подлое, что может сделать мужчина, и, к сожалению, это делают умные, образованные академики, которые сегодня являются членами правления, директорами или старшими инженерами-строителями, неважно, какой у них титул. Но женщина, будь она клерком или секретарем, если она не б у д е т выполнять его приказы, она ничего не добьется, какой бы способной она ни была.

С другой стороны, другие женщины, которые несколько раз отдавали свое тело, после двух-трех лет работы переходят на следуюшую должность и, конечно, добиваются гораздо большего, но я лично презираю таких женщин. Большинство женщин более чем похожи на рабочих, они немного высокомерны, они презирают рабочих. Есть и милые женщины, но большинство считает себя выше рабочего".

Что здесь вызывает недовольство? Несомненно, претензии сильно преувеличены. Несомненно, истинное ядро явно преувеличено. Мы не ошибаемся, предполагая, что испытываемая хотела бы оказаться на месте этих начальников. Если бы она сама была в подобном положении, то предпочла бы вести себя так, как описывает других. Мы еще покажем, как скрытая борьба за женщин играет рационализированную роль в различных системах. От м е т и м лишь сам факт. Не только в магометанских странах высшие касты имеют несколько жен. В Европе эта характеристика потенции тоже в с т р е ч а е т с я чаще, даже если она оттеснена на второй план. Если раньше французские короли заводили любовниц, то теперь это часто делают капитаны промышленности. **Наличие нескольких жен становится характерной чертой высшей касты.**

Обида

Нам часто приходилось говорить об обиде, чтобы понять высказывание испытываемого. **Обида** - это агрессивная зависть, которая имеет различные аспекты. Во-первых, зависть предполагает наличие чего-то, что признается ценностью; человек хотел бы сам обладать тем, чему завидует. Она также предполагает осознание дистанции. Если в случае интроективной идентификации желаемая ценность переносится в себя и таким образом иллюзорно приобщается к ней, то человек, затронутый обидой, не осуществляет идентификацию таким же образом. Завистливая ценность является непризнанным образом желаемого и обесценивается. Ценность, принадлежащая другим, принижается, а ее носитель подвергается нападкам.

Обида, направленная вверх: Агрессия, которая кроется в зависти к тем, кто смотрит вверх, приводит к уничижительным суждениям. Целью любой агрессии также является уничтожение объекта агрессии. Тенденция к разрушению обычно подавляется, по крайней мере, на время. Человек, страдающий от обиды, пытается не только в суждениях, но и на деле опустить тех, кто выше, причинить им вред. Сближать людей должно не собственное восхождение, а падение других.

Негодование следует ожидать там, где **есть** сильные **тенденции к обесцениванию**, где ощутимо давление аффекта и где, очевидно, нарушаются реальные факты. В случае с мастером-художником 2/319 можно заметить, что предлог "ober", указывающий на высшее социальное положение, сразу же вызывает у него раздражение. Он ассоциируется с "oberлейтенантом": "Ну, он такой же учитель, как и все остальные...". Модуляция звучит как раздраженная и злая. Этот агрессивный эгалитаризм вообще очень ярко выражен у него: "Bürger" - "Das ist eigentlich a jeder" (это действительно каждый) (раздраженная модуляция), "Proletarier" - "Sind eigentlich alle" и "gewöhnlicher Mensch" - "Gewöhnliche Menschen san ma ja alle, hat kkaner an Vorteil und kaner an Nachteil." В той же ассоциации, однако, есть и прямо противоположное утверждение: "На самом деле обычных людей не существует".

Целесообразно исследовать обиду в рамках формирования различных теорий. Однако это относится не только к обиде вверх, которая особым образом отражается, например, в марксистских теориях. Обида также предполагает идентификацию с атакуемой стороной, хотя человек, подверженный обиде, старается это отрицать. Часто человек, выступающий за национализацию, является капиталистом, которому мешает реальность. Это становится особенно **очевидным**, когда ему предлагается возможность занять фактическое положение капиталиста. Тогда он, занимая второстепенную позицию, выражает капиталистическую власть с особой силой. В Австрии, например, мы можем наблюдать следующую серию в социалистических семьях:

Рабочий (P) -> лидер рабочих (F1) -> капиталист/промышленник/бизнесмен (F2)

В поколении F1 лидер рабочих становится политиком, но, несмотря на свое негодование, он испытывает тихую внутреннюю тоску по "капиталисту" и восхищается им. Придя к власти, или даже раньше, он ставит своего сына в положение капиталиста. Это означает осуществление тайного желания отца стать капиталистом.

Обида вниз (снобизм): Как ни странно, но существует и обида, направленная вниз. Она также может порождать искажающую реальность рационализацию и, соответственно, ошибочные теории. Оно направлено против восходящего потенциала низших каст. Люди не отказывают им в продвижении, и опять же дело не только в деньгах.

Монтажник 2/504, которого уже несколько раз цитировали, работающий в коммунальном хозяйстве и ставящий себе это в заслугу, довольно легкомыслен:

"Есть группы, которые находятся ниже уровнем. Свысока смотрят на уборщиц в коммунальных службах. Среди уборщиц обо мне вообще плохо говорят. Только с двумя из них я здороваюсь, все остальные - сплетники, и я их презираю. Хотя не скажу, что я знаю, кто я, и это только уборщицы, но я ценю уборщицу не меньше, чем начальника отдела или вышестоящего начальника, а на тех, у кого совсем нет манер, я не обращаю внимания. Есть достаточно людей, которые вызывают отвращение. Это все тот же рабочий, потому что он не слишком высокого мнения о чистоте".

Как "работник", он отказывается отождествлять себя с рабочим, даже если он работает слесарем, потому что рабочий "не слишком высокого мнения о чистоте". Поэтому он смотрит на него свысока, хотя не обязательно думать о чистоте слишком высоко. Достаточно думать о ней много. Цель его агрессии и высокомерия здесь - как можно четче отделить себя от уборщиц и т. д., которые внутренне гораздо ближе к нему, чем он хочет признать. Таким образом, его высокомерие тесно связано со страхом, что люди из низшей касты могут подойти к нему так близко, как он втайне опасается. Аналогично обстоит дело и с высказыванием 2/302:

"Ибо, как я уже сказал, высокомерие неразумного человека, стоящего на более низкой ступени, еще более невыносимо, чем высокомерие человека, которому, возможно, доступен разум".

Аффективная подоплека очевидна: он отвергает низшие классы, он проецирует на них, что они неинтеллигентны, и эмоционально особенно против их высокомерия, то есть их **притязаний на принадлежность к высшим классам**. Таким образом, он фактически имеет в виду: неинтеллигентность низшего уровня для меня еще более невыносима, чем неинтеллигентность высшего уровня. Однако в последний момент он оправдывается, добавляя: "...которые, возможно, поддаются разуму". В слове "возможно" снова проступает аффективное и фактическое мнение, что делает рационализацию еще более узнаваемой. Эта обида особенно важна, потому что она менее признана - психологи являются академиками и поэтому больше идентифицируют себя с "вышестоящими" - и потому что обида вверх часто возникает как реактивная реакция на обиду вниз. Открытое, свободное от обид отношение следует ожидать и от изначально более сильного человека - а это начальник.

Те, кто боится, что низшие касты могут оказаться выше после возможного подъема, будут стремиться держать их как можно ниже. Они должны оставаться глупыми и на том уровне, на котором **находятся. Такие**

"Консерватизм" нуждается в теориях, которые представляют конституционную тупость рабочей силы, а также, например, "русских", "негров", "японцев" или "китайцев" (pd: "мигрантов"!). Например, теория о том, что японцы обладают только подражательным, но не творческим талантом, проистекает из той же обиды, что и частично неосознанное предположение о том, что "русские" обречены на научную и техническую неспособность, потому что они глупы с расовой точки зрения. Китайцы, которые оглядываются на тысячелетнюю культуру и построили первые ракеты, также считаются совершенно неспособными к науке и технике, и то же самое говорят о неграх и арабах.

Точно так же во время освобождения крестьян было заявлено, что крестьяне совершенно не способны к свободному существованию, и это утверждение было подкреплено фактическими трудностями первых освобожденных крестьян, которые не привыкли быть свободными (по аналогии с самоуправляющимися африканскими неграми).

Конечно, японцы сначала подражали всем, и в какой-то степени продолжают подражать и сегодня. Однако не стоит забывать, что дети тоже должны учиться у взрослых, чтобы иметь возможность действовать самостоятельно. Такие отношения возникают там, где кто-то умеет делать то, что пока не умеет другой. **Это не означает неполноценность, а является стадией развития.**

Вышеупомянутые предрассудки проистекают из обиды и очень опасны сегодня с точки зрения мировой политики, поскольку ведут к полной недооценке интеллектуального потенциала так называемых "слаборазвитых" регионов. В этом отношении шок, вызванный у западного мира успехами советских ракет, понятен и полезен. И наоборот, недовольство верхушки - в Китае, по сравнению с Россией, оно гораздо ниже - сильно затормозило реальное развитие Советов, поскольку ликвидация прежних лидеров привела к появлению неопытных сил, которым сначала пришлось пройти горький опыт, чтобы прийти к относительно адекватной форме руководства.

Методы переоценки

Образы общества и отдельных групп в нем обычно создаются под давлением аффектов; во многих случаях они даже представляют собой ярко выраженную рационализацию. **Образы общества часто представляют собой не что иное, как идеологии оправдания неосознаваемой, бессознательной динамики аффектов, констелляции аффектов.** Образ реальности переоценивается, чтобы оправдать собственные аффекты. В психоанализе в таких случаях мы говорим о "защитных механизмах", которые играют роль самозащиты эго от обвинений собственного супер-эго.

Они присутствуют, например, в примере, который приводит чиновник социалистического страхования 2/507 по вопросу о моральном духе рабочих. На профсоюзном собрании он критикует злоупотребления и рассказывает о следующем случае: пятеро рабочих заняты рытьем ямы. Один из них стоит в яме и выбрасывает землю. Остальные четверо должны бросать землю на стоящую рядом тележку. Разумеется, д е л а т ь это может только один из них, остальные стоят вокруг и наблюдают. Это должно произвести плохое впечатление на прохожих. И убежденным тоном:

"Рабочие, которые обречены ничего не делать, хотели бы это сделать, но плохая организация не позволяет им этого сделать".

В ответ на отрезвляющее замечание психолога испытуемый на мгновение запинается, а затем смеется и говорит, что в профсоюзе не л ь з я говорить правду, а нужно подчеркивать работника, восхваляя его. Это стремление стало для испытуемого второй натурой и действует как условный рефлекс на слово "рабочий". Тем не менее, аморальность такого поведения, конечно, ощутима. Он защищает группу, с которой идентифицирует себя 2/507, так же как и себя. Мы ясно видим, что группа подвергается моральной модернизации из духа кастовости. Кастовый дух переосмысливается и переоценивается, то есть упорядочивается. Речь идет о поддержании иллюзорного самовосприятия касты.

Очень характерно, что техника реинтерпретации проявляется в весьма интересном высказывании **Мао Цзэдуна**, к которому мы еще вернемся в другом контексте: *"Самые чистые люди в мире - это рабочие и крестьяне: даже если их руки грязны, а ноги измазаны коровьим навозом, они все равно чище, чем буржуазия"*.

Что здесь происходит? Мао Цзэдун использует слова "чистый", "чистый" и "грязный" как в оригинальном, так и в переносном смысле. Однако происходит **переоценка, изменение девальвированного смысла.**

Это смещение объекта аффекта, поворот аффекта, основой которого я в л я е т с я т о , что он грязный, от одной группы к другой. Мао называет буржуазию грязной, существующее презрение переключается с грязных пролетариев на теперь уже грязную буржуазию.

Аналогичный пример - использование слов "благородство" и "образование". Сублимируя аффективное содержание слова "Уже долгое время предпринимаются попытки лишить конкретное благородство рождения его ценности. Это привело к созданию ныне сентиментально звучащих терминов **"благородство души" и "благородство сердца"**. 2/519 ассоциируются с "благородством", например

"Благородство души - да, больше, чем благородство рода". Точно так же старые христианские социалисты в Вене заявляли, **что хотя Люгер и не был аристократом, он обладал "благородством души" и был гораздо более благородным человеком, чем большинство аристократов.** Здесь происходит изменение значения слова, отношение отделяется от его институционализированных носителей; это позволяет старым дворянам стать дворянами, а горожанину - дворянином.

Слово "образование" постигла та же участь в результате "воспитания сердца", которое было использовано против институционализированной академической науки. Теперь академики могли казаться необразованными. Даже если во всех этих случаях вновь придуманные слова задевали реальную проблему, то есть была представлена разоблачающая, открывающая формулировка, в них также присутствует организационный момент. Столы, так сказать, должны быть перевернуты.

Такой обратный момент происходит в **уравнении труда и грязной работы.** Часто объяснялось, что интеллектуальный труд на самом деле не является работой. Например, один аристократ и один академик рассказали, что их жены, одна из которых является дипломированным академиком, говорили своим мужьям: "Ты все равно ничего не делаешь целый день".

Таким образом, работа по дому - это работа, а интеллектуальный труд - нет. Здесь также прослеживается тенденция к упорядочиванию вещей, что повышает ценность собственного положения.

Аффективно сложное положение тех, кто находится между позициями, делает наиболее возможным создание соответствующего адекватного образа общества, но только если промежуточная позиция признается, если она утверждается и принимаются во внимание обе позиции. Если одна позиция ведет к подавлению другой, то легко абсолютизируется позиция класса, с которым идентифицируется человек. В то же время разрабатывается теория, подходящая для того, чтобы отдать предпочтение этому слою определенным образом.

Методы нападения

Накопление и стремление индивидов к росту вступают в противоречие с изоляцией и фиксацией групп в обществе. Преимущества, которыми пользуются отдельные привилегированные группы, становятся желанными и для других. Таким образом, как отмечал **Макс Шелер**, низшие группы становятся революционерами, движущимися вперед, - они обладают "революционной энергией" - в то время как те, кто находится наверху, "консервативны" и склонны держаться за существующий порядок (26). В эпоху господства аристократии и духовенства революционной группой, рвущейся вперед, была буржуазия.

Духовенство было консервативным, буржуазия - революционной. Однако, учитывая сложную структуру современного общества, эти термины дают лишь очень приблизительную характеристику.

Прежде всего, обездоленные стремятся занять властные позиции. Если занятие таких позиций связано с определенными условиями, которые не могут быть выполнены группами с негативным ценностным акцентом (аристократическая привилегия, привилегия в образовании и т. д.), то с законами, благоприятствующими соответствующей высшей касте, должна бороться низшая каста и, если необходимо, устранять их силой. Мягкая форма этой ситуации - борьба за изменение закона. Разумеется, это возможно только там, где высшие касты достаточно хорошо понимают необходимость адаптации, или там, где они уже решительно бесправны.

В кастовой войне можно выделить различные методы - от духовных и психологических до войны и грубой силы.

Привлечение людей, идентифицирующих себя с противоположными кастами, - это, конечно, одна из важнейших тактических целей кастовой войны. Различные социальные теории, но не только они, но и юридические тезисы, положения "естественного права", даже теологические теории могут иметь более или менее интенсивную подкладку, подводные течения кастовых тенденций. **Август М. Кноль**, например, показал, что **томистское учение о благодати и свободе** ориентировано на модель помещика и крепостного, в которой человек играет роль крепостного, получающего все от феодала - Бога - по благодати. Томистской схеме противостоит иезуитская доктрина, уходящая корнями в совершенно иные социологические констелляции и делающая акцент на свободе (27). Мы видим, что томистская доктрина подходит для фиксации или оправдания феодального статуса. Поскольку Бог с т а л феодалом, последний получает легитимацию от Бога.

Несомненно, целью томистской доктрины благодати не было закрепление феодального статуса, но она приветствовала его.

Тезис Ницше (28) о том, что моральные учения христианства имели целью укрощение "господ" и, таким образом, могли быть объяснены недовольством **чандалы**, контрастирует с **марксистским тезисом** о том, что религиозная мораль существует для укрощения низших классов и по сути является не чем иным, как "опиумом для народа" (29). Оба тезиса, хотя и являются типичными продуктами переоценки и перестройки, содержат истину в той мере, в какой **религия и мораль могут быть и были использованы не по назначению в борьбе каст**. Однако они не затрагивают эти духовные реалии в их главном содержании. Однако такие аргументы являются частью кастовой борьбы. Следует также отметить, что в реальном духовенстве эгоистические интересы постоянно смешиваются с религиозными задачами, а религиозные задачи могут сталкиваться с претензиями на власть. В кастовой борьбе, естественно, используются и соответствующие демократические средства, такие как пропаганда, перевес голосов с целью добиться принятия благоприятных законов и т. д., вплоть до борьбы за власть с оружием в руках. (pd: Исламизм!)

Психологическая борьба з а к л ю ч а е т с я в том, чтобы заставить разных людей отождествлять себя с атакующей или защищающейся группой. Атакующие группы пытаются привлечь на свою сторону часть населения. Когда нападают низшие касты, прежде всего те низшие касты, которые идентифицируют себя с высшими кастами, должны отбросить свои идентификации и создать новые. Таким образом, "верные" лакеи должны объединить усилия со всеми, кто не принадлежит к высшим кастам, чтобы добиться не только личного прогресса, но и прогресса всей касты. Мы не можем здесь подробно останавливаться на пропагандистских возможностях, но к отдельным существенным моментам мы вернемся в другом контексте, особенно в отношении методов активации различных садистских импульсов, которые обеспечивают соответствующую энергию в кастовой борьбе.

Приемы защиты

В силу **привязанности, изоляции и традиций** правящие касты пытаются сохранить статус-кво. Поскольку вторгшиеся классы воспринимаются как опасные, разрабатываются методы защиты, чтобы ослабить власть низших каст. Во многом они похожи на методы нападения. Конечно, касты, подвергающиеся нападению, также должны пытаться привлечь людей на свою сторону. Если они хотят подтянуть к себе все низшие касты, то речь идет уже не о кастовой войне, а о растворении собственной касты и касты противника.

Однако если вы хотите сохранить свою касту и при этом успешно защищаться от нападков, вы можете пойти на компромисс, приняв наиболее опасных лидеров низших каст в высшую касту, тем самым отдалив их от своей касты и превратив их во второстепенные типы, которые часто ведут себя в манере, присущей высшей касте. Опыт показывает, что в этом случае они выглядят как неприятные типы. Таким образом, лидеры низших каст часто лишаются своих последователей. Вот как **Благодаря Константину христианские епископы были приняты и выдвинуты в византийский правящий класс, и этим актом христианство лишилось своего социального динамизма.**

При смене касты восходящему предлагается изменить свою идентификацию. Человек готов признать свои личные притязания, поскольку своими личными достижениями он доказал, что достоин быть принятым. Эти первично низшие касты, которые после принятия с т а л и вторично высшими кастами, теперь любят преувеличивать свой статус высшей касты, и это, как мы уже показали, из-за внутренней неуверенности, неосознанного чувства вины перед кастой, которую они первоначально представляли. Этот тип обычно ненавидят больше, чем человека, изначально представлявшего высшую касту, и таким образом он становится самым безопасным представителем высших каст, которые, однако, не воспринимают его полностью всерьез. Он является предателем в той мере, в какой он изначально представлял возвышение всей касты, которую он представлял, а теперь жертвует продвижением всей касты ради своего собственного.

Вновь принятые из низших каст - лучшие помощники высших каст, поскольку они не могут вернуться обратно, так как отвергнуты своим собственным народом. Изолированные от своей первоначальной группы, они теперь вынуждены присоединиться к высшей касте. Из освобожденных рабов получают лучшие надсмотрщики над рабами. Только те, кто отказывается быть принятым в высшую касту, представляют низшую касту таким образом, что она поднимается как единое целое.

В **феодалном строе** верхушку буржуазии "облагораживали", они становились мелкими, пренебрегаемыми "фонами". В буржуазной системе предпринимается попытка буржуазизации глав последующих групп.

Характерен следующий случай: во время оккупации Австрии советские власти поставили в одном из рыночных городов мэра-коммуниста. Рыночная буржуазия очень гибко приняла его в свое общество. К нему обращались "господин мэр", приглашали на обед и так далее. В результате мэр очень скоро стал одеваться в типичную одежду местной буржуазии и начал называть своих товарищей-коммунистов "пролами". Последние, естественно, были не в восторге от этого, ведь мэр от коммунистической партии им был бы не нужен. Напротив, даже скорее всего первичный гражданин не стал бы говорить о "пролах".

Вторичные буржуа в марксистских партиях были с большим успехом заклеены национал-социализмом как "бонзы". Такими второстепенными буржуа в значительной степени и в определенном смысле являются большевистские лидеры, даже в большей степени, чем социалистические. Подобно тому, как мелкие неаристократы находились в сомнительном положении продвижения, второстепенные буржуа занимают такое промежуточное положение.

Награды также могут использоваться для того, чтобы обязать людей и побудить их отождествлять себя с награждающим органом. В результате люди часто теряют свой профиль. Потому что титулы и награды типизируют. Люди перестают быть просто людьми, они становятся категориями. Тип (*персона К. Г. Юнга*) даже угрожает заслонить уникальную личность человека, так что ее уже невозможно распознать.

Польский иллюстратор **Ян Леница** интересно проиллюстрировал этот процесс в книге "Świat" ("Грустная история"):

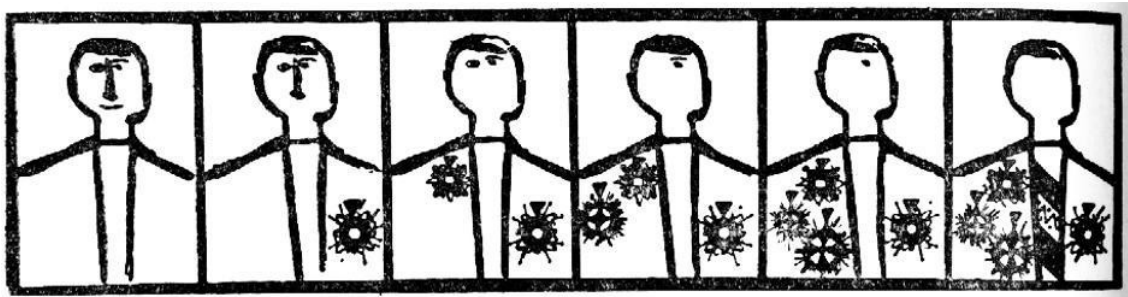

Лицо, символ личного контакта, полностью присутствует в начале, но у человека еще нет медали. После того как он получил медаль-звезду, у него пропадает рот, и он больше не может говорить. Наконец, он больше ничего не видит, не слышит и не чувствует, но полон медалей. Таким образом, там, где категоризация, тип, становится всепоглощающим, заслоняется непосредственно личное. Это погружение человека в анонимность теперь уже высшего кастового типа очень практически для тех, кому этот тип служит. **Если человека награждают медалью, он становится внутренне зависимым от награждающей организации в такой степени, которая выходит далеко за рамки его осознания.** Например, люди, получившие военные награды в нацистскую эпоху и ранее вовсе не являвшиеся национал-социалистами, теперь открыли свое сердце для немецкого вермахта. Конечно, ношение наград нацистского режима также означало, по крайней мере, неосознанную идентификацию с ним.

Примечание: защитники позиции высшей касты стоят, как очевидно, на заранее заданной правовой позиции, а те, кто хочет изменить социальный порядок, стоят вне этого порядка и, таким образом, предстают как потенциальные нарушители закона, как преступники. Это особенно верно, если существующий государственный закон рассматривается как божественный абсолют. Если есть возможность изменить законы в обществе без насилия, то революционный переворот, конечно, должен быть отвергнут. Однако если такой возможности не существует, то революционную возможность нельзя просто отвергнуть. Понятно, что на стороне соответствующих высших каст - государственное право, потому что им легче одержать верх над моральными и религиозными авторитетами. С другой стороны, высшие касты не обладают динамизмом, который обычно толкает снизу, так что в долгосрочной перспективе у низших каст больше шансов.

Чувство вины в кастовой борьбе

Представители высших каст часто считают, что адаптационные процессы должны иметь место. Однако они предпочитают оставить "все как есть", поскольку привязаны к данной ситуации. Это порождает у них **чувство вины**, на основании которого в решающем случае они не оказывают никакого сопротивления посягающим группам, даже когда те заходят слишком далеко. Чувство вины играет важную роль как парализующий фактор в жизни общины в целом. Именно так следует понимать длительное отсутствие сопротивления союзников Гитлеру, которому они позволили забрать то, что не хотели уступать благонамеренным немцам демократам. **Чувство вины за мир, навязанный необдуманно и без достаточных фактических оснований, подавляло их решимость.** В то время как немецкие демократы очень медленно шли на уступки Гитлеру, Гитлеру было позволено продолжать действовать без каких-либо решительных контрмер.

Мы также находим чувство вины как парализующий фактор во французской феодальной иерархии до революции. Интересно, что цензура *десантного режима* не запретила, например, революционную пьесу "Женитьба Фигаро". Чувство вины возникает из-за связи между духом кастовости и более глубокой реальностью человеческого общества. Поскольку французская аристократия, включая короля, уже в значительной степени считала феодальное правление несправедливостью, но не предпринимала по собственной воле соответствующих мер, чтобы изменить ситуацию, в более глубоком слое психики они считали революцию правильной, даже если, возможно, не доводили ее до конца. Но есть даже основания предполагать, что во Французской революции чувство вины господствующей касты породило потребность в наказании, которая в конечном итоге породила и жажду обреченности, так что даже революционные ликвидации не были для нее нежелательными, если смотреть с более глубокой точки зрения. Это можно увидеть в ограниченной способности правящей касты использовать насилие для того, чтобы

чтобы подавить революцию. Правящие касты были идеологически разложены еще до того, как произошла настоящая революционная агрессия. **Крейн Бринтон** прав, когда говорит об этом - хотя и без должного понимания происходящих психологических процессов:

В первых фазах наших революций еще можно распознать закономерность, которая, пожалуй, является самой четкой и важной из всех. В каждой революции наступает момент, когда существующая государственная власть оспаривается революционерами с помощью незаконных действий. Каждая государственная власть в такой момент прибегает к полицейской и военной силе. Наши правительства также реагируют подобным образом, но всегда с заметным провалом. Представители правящего класса показали себя явно неспособными к адекватному применению силы". (30)

Старый режим был явно неспособен к мощным реорганизациям и в какой-то степени бессознательно ждал революции.

В **России** на меры царей, вероятно, тоже повлияло чувство вины, поскольку российское общество уже не одно поколение полностью осознавало возможность революции. Русские из высших сословий уже не одно поколение говорили, что они "сидят на вулкане", что "буря приближается" и что "потоп придет за ними" (31). Но русскую аристократию грызло чувство вины, потребность в наказании и желание умереть, которые, вместо того чтобы вдохновить их на решительные действия, привели к тому, что они стали прославлять собственное падение. Игривая грациозность аристократического образа жизни была подернута такой меланхолией, особенно в эти времена. Адаптация, которая происходит слишком поздно, вызывает сожаление и обычно усугубляет ситуацию. Однако чувство вины может привести и к обратному, а именно к особенно сильной агрессии, которая призвана компенсировать и предотвратить его реализацию. Жажда крови заглушает собственное чувство вины и одновременно потребность в наказании и аутоагрессивное стремление к смерти. Однако этот тип встречается скорее среди революционеров, рвущихся вперед, чем среди консервативных защитников. Мы вернемся к этому позже. Но садистскую агрессивность мы находим и у консерваторов, которые ведут себя с демонстративным презрением по отношению к плебейским группам. Контрреволюционеры в основном принадлежат к ним. Существует также умеренный и разумный баланс интересов, избегающий революционной агрессии.

РЕВОЛЮЦИОННОЕ ИЗМЕНЕНИЕ КОРОБКИ

При революционной смене каст группа, которая раньше находилась в самом низу, берет на себя роль прежних хозяев.

Эти перемены, как правило, внезапные, в первую очередь приобщают ведущих деятелей революции к функциям управления и руководства. Это таит в себе особую психологическую проблему.

Если революционный процесс кровавый, то есть если развязана садистская агрессия, то обязательно возникает **интенсивное, но агрессивно подавляемое чувство вины**, особенно если реальный или символический глава (царь, король) был "физически ликвидирован". Однако именно эти накладывающиеся друг на друга чувства вины делают понятным то, что ликвидационные действия в конечном счете предпринимаются и против собственных последующих слоек. Ведь наряду с фактором агрессии против старого авторитета существует и другой: фактор **неосознанной идентификации с ним**. Эта идентификация проистекает из бессознательной симпатии ко всем представителям репрессированной касты, а также из в основном неосознанного восхищения старым авторитетом. Устранение старого авторитета пробуждает чувство вины и страх перед наказанием, которое ожидается как следствие собственных действий. Однако, как и чувство вины, потребность в наказании также подавляется. Революционная власть ожидает, что последующие классы будут вести себя так же, как она, что делает понятной агрессию против собственного народа. Таким образом, революция "поедает собственных детей". **Последователей, которые потенциально могли бы вести себя так же, как революционеры против старой власти, убивают.**

После успешной революции, как мы говорили, революционные лидеры переходят на позиции прежних хозяев. Если вначале революция переживает "медовый месяц" и революционный стиль берет верх, то в конечном итоге в революции остаются латентные ролевые модели дореволюционных властей. **Когда бессознательные идентификации прорываются наружу, правящий стиль обычно внезапно возвращается к старым формам, и происходит вторичное воскрешение первичной власти. В своем образе жизни революция возвращается к дореволюционному периоду.**

За царизмом и его образом жизни в большевистской революции последовал культурно взрывной, революционный период, когда, например, **Марк Шагал** был министром в советской республике. Затем **Сталин** вернул художественные стили к царизму, так что именно в Советском Союзе *fin de siecle* лучше всего закрепился и сохранился (об этом мы подробно поговорим в другом месте).

Скрытое отождествление с царизмом прорвалось наружу и привело к **неосознанному вторичному царскому режиму**. Сталин привел к далеко идущему отождествлению нового правящего класса со старым; это особенно заметно при сравнении стилей.

Старый стиль, конечно, во вторую очередь преувеличивается, а не ослабляется, и появляются амбивалентные формы, которые обнаруживают как нижние, так и верхние слои. Это выражено в **описании** Оруэллом диктатора животноводческой фермы (в "Ферме животных")³²:

"Сам Наполеон появился в черной юбке, грязных бриджах и кожаных гамашах, а его любимая жена - в платье из переливающегося шелка, которое миссис Джонс обычно надевала по воскресеньям".

Примечательно, что диктатор зовется **Наполеоном** и подражает исконным мастерам - людям. Заметно, что он еще не в достаточной мере усвоил их стиль. Этот вторичный стиль правления затем соблюдается более упорно, чем первичный; новый режим даже кажется особенно реакционным.

Мы не будем здесь рассматривать проблему выхода из этой ситуации. После Французской революции второстепенный король Наполеон был свергнут извне, и была предпринята попытка восстановить прежний феодализм. Однако в долгосрочной перспективе это не увенчалось успехом. В дальнейшем мы попытаемся предсказать большевистскую революцию на основе психологических законов прогрессии. Однако ни в коем случае нельзя впадать в ошибку и мыслить категориями вторичных хозяев.

"ничего, кроме" прежних. **Революционные лидеры, как вторичные, высшие кастовые типы, сочетают революционные черты, противоречащие старому стилю правления, с преувеличенными чертами первичного правления.**

Изначально, например, революционные лидеры советской революции рассматривали царство как особую форму правления и особый стиль правления. Это им в какой-то степени импонировало, но они также яростно выступали против этого в своей идеологии. Поэтому они сознательно обладали "пролетарским" суперэго или моделью, но бессознательно - моделью старого правящего класса. Захватив власть, они медленно, но верно приняли некоторые из старых, оспариваемых форм, но вопреки своему сознательному суперэго. Это **вторичные высшие касты, испытывающие двойное чувство вины, во-первых, перед ликвидированной кастой, а во-вторых, перед своей собственной группой, которую они предали своим образом жизни.** Существует барьер между образом жизни высших и низших каст. Например, советские лидеры иногда имеют пролетарские формы, но при этом строят подземные залы в стиле барокко.

Как только что подтвердила цитата, Оруэлл, с лучшей иронией, но не обращая внимания на чувство вины, в своей книге В "Скотном дворе" изображена революционная смена каст, показано, как новый господский класс также начинает обособляться, накапливаться, передаваться по наследству и т. д., пока, наконец, новый класс не перестает быть отличным от старого. Как мы показали, последнее, конечно, лишь очень приблизительно, поскольку сложные отношения вины отличаются от отношений первичного господского класса, а революционный стиль в се е ще остается живым, хотя бы подсознательно.

ЗА ПРЕДЕЛАМИ КАСТЫ

-

Содержание этой главы

- [ЗА ПРЕДЕЛАМИ КАСТЫ](#)
 - [Аффект безграничности](#)
 - [Сон, опьянение и смерть](#)
 - [Совместная трапеза](#)
 - [Совместная работа](#)
 - [Принятие и контрпринятие](#)
 - [Каста - трансцендентная власть](#)
 - [Вопрос о виновности и признание вины](#)
 - [Познание общего Бога](#)

При чтении этой работы многим может показаться, что некоторые вещи представлены слишком негативно. А ведь справедливо считается, что есть и позитивные чувства, соображения и императивы. Конечно, все члены высшей касты никогда не стремились принизить низшие касты. Человек всегда больше, чем его каста. **Франциск из Ассизи** происходит из класса, который сегодня считался бы "капиталистическим". Объяснение, что последнее следует понимать, исходя из антиотеческой идентификации низшей касты, вероятно, верно, но оно далеко не полностью объясняет феномен.

Нет сомнений, что большая или меньшая часть феодалов всегда стремилась к улучшению положения своих подданных. "Капиталисты" очень скоро строили школы для детей своих рабочих и совершали другие высокосоциальные поступки. Точно так же римские хозяева освобождали своих рабов еще в дохристианские времена и часто устанавливали с ними настоящие дружеские отношения. По **отдельности кастовые барьеры всегда разрушались и разрушаются.** Константин, возможно, был не только искушенным идеологическим разрушителем динамики христианства, но и набожным христианином. Не стоит забывать, что в кастовой борьбе, особенно в рационализации, многое происходит бессознательно, а значит, много зла лежит за пределами ответственности.

В Индии брамины, конечно, тоже пробивались через касты, как и короли, и Будда. Нас интересуют не просто моральные обвинения - которые могут быть оправданы в отдельных случаях, - а изображение различных мотивационных компонентов. Выделенные нами негативные аспекты представляют собой реальные обстоятельства. **Однако было бы несправедливо и неполно рассматривать только эти негативные компоненты в отдельности, упуская из виду подлинную трансцендентность касты.** Помимо всех этих реалий, существует аффект непосредственной связанности, который лежит в основе и охватывает раскол в каждом человеке и который он должен подавлять, чтобы абсолютизировать касту.

Когда мы говорили о чувстве вины сначала среди высших, а затем и среди низших каст, само их существование показывает - и это не стоит недооценивать - ту подавленную природу, которой небезразличны проблемы другого и других. Тот факт, что даже первичные и вторичные лорды чувствуют себя вынужденными рационально и морально оправдывать свое негативное отношение, свидетельствует о существовании этой самой морали (33).

Аффект безграничности

Ощущение **слияния** со всем и всеми в **неком мистическом единстве** - это несомненный факт. В нем исчезают и гаснут все дифференциации, подчеркивания, разделения и анализ. Этот аффект безграничности отнюдь не является особым состоянием, которое ощущается крайне редко. Например, в "Гимнах ночи" **Новалиса** оно ярко выражено. Оно регулярно возникает не только во время экстазов ("Обнимитесь, миллионы! Этот поцелуй всего мира" - **Шиллер**), но и в состоянии перед и сразу после сна. Сам опыт сна, похожий на обморок и определенный тип наркотического состояния, представляет собой такое неразличимое **погружение в состояние экстаза.**

без сознания. Сон не знает разделительных барьеров. Чувство непосредственной общности и раскованности может также пронизывать опыт расстояния и различий. Под разделенностью и за ней скрывается переживание общей человечности, которая лежит в основе дифференциации и разделения и релятивизирует их. Разделения становятся второстепенными и более или менее незначительными по своему значению, в зависимости от того, насколько интенсивно

переживания разлуки. Это признак "слабости контакта", если эта первичная все-идентификация была сильно подавлена. И наоборот, интенсивный контакт и сильная эмпатия являются признаком более интенсивной эффективности этой аффективной основы, хотя эмпатия также может служить эгоцентрической рафинированности.

Основной эффект, или, скорее, основной настрой, связывающий все отдельные акты психики, выражается непосредственно в непосредственном радушии, в естественном дружелюбии. Он проявляется в подразумеваемой неважности устанавливающих границы форм и становится ощутимым и действенным в готовности серьезно относиться к чужим мыслям и понимать их.

Непосредственный человеческий контакт, ощущение единства и общности с окружающей средой в целом, в более дифференцированной форме с живыми существами и, наконец, с человеком в частности, обязательно лежит в основе переживаний дифференциации. Это явление, вполне доступное интроспекции, является, как мы уже говорили, действенным в том психическом процессе, который мы называем "контактом". Полная бесконтактность невозможна, так как остатки контакта можно обнаружить и при тяжелых психических заболеваниях. Конечно, ощущение контакта может быть перекрыто или вытеснено различными эффектами расстояния, но это не может скрыть лежащую в его основе непосредственность.

Контактная аффективность имеет дифференцированный характер. Она варьируется от переживания размытого всеединства до личного понимания особенностей другого и отклика на его индивидуальную особенность, без какого-либо группового нарциссизма. Мы хотим попытаться показать разные стороны и уровни аффекта, выходящего за рамки. При этом мы не можем и не хотим претендовать на полноту. Однако наиболее важные и элементарные моменты трансцендирования касты, как представляется, уже охвачены.

Сон, опьянение и смерть

Если мы будем следовать аффектам Всеединства, то поймем, что чувство различия приостанавливается в тех состояниях человеческой психики, в которых наблюдается явное и отчетливое преобладание бессознательного над сознанием. Такими состояниями психики, очень похожими по опыту, являются сон, обморок, опьянение и смерть. Связь между сном и обмороком очевидна и не нуждается в подробном объяснении. Можно возразить, что феноменология сна демонстрирует как раз противоположность личностному контакту, а именно выраженное отсутствие контакта с другими людьми. Это возражение верно, но упускает из виду два аспекта. Во-первых, речь идет о субъективном опыте. Хотя он и не является личностно-контактным, он универсален на более низком и в то же время более глубоком уровне. Ведь опыт сна в определенной степени устанавливает общность в вегетативном. Это опыт пассивности эго и затемненного сознания.

Если не разделять схоластическую, манихейскую традицию обесценивания витальной основы человека, то можно восхититься бессознательной духовностью и мудростью, заложенной в структуре вегетативного, и не недооценить опыт бессознательного всеединства в вегетативном. В первозданных областях существования существует связь, которая охватывает все живое. Основа всех человеческих существ имеет здесь связь, в которой стираются границы сознательной жизни. Недаром говорят о "ночи сознания", ведь в темноте ночи также исчезают все контуры. Ночь связана с другим символом - туманом, но это более интенсивный символ. Во-вторых, существуют различные уровни кастовой трансцендентной аффективности; сон и бессознательное - наиболее полные и фундаментальные, хотя и недифференцированные, формы кастовой трансцендентности.

Если ночь и туман - схожие символы, они предполагают, что состояния, которые может символизировать туман, связаны с состояниями, которые символизируют темнота и ночь. Говорят, что кто-то "туман" в состоянии опьянения. И действительно, опьянение имеет схожий эффект со сном и обмороком. Даже если различные наркотики действуют не одинаково, они все же связаны между собой. Все виды экстази имеют связанный с ними аспект "выхода из себя".

Факт, что в подавляющем большинстве случаев опьянение способствует ощущению всеобщей сплоченности и разрушению барьеров. Именно поэтому "братская пьянка" - это, пожалуй, разумный обычай. Опьянение сплавляет, снимает аффективные и рациональные дистанции. Поэтому за бокалом вина легче договориться, чем без него, а связь между опьянением и сном заключается в уменьшении самости и аффективности эго. Бессознательное получает больше пространства для маневра. Повышенная аффективность бессознательного оказывает уменьшающее и снижающее влияние на кастовую дистанцию. Это очень важное наблюдение для глубинной психологии кастовых трансцендентальных состояний. Опьянение ослабляет фиксированные ориентиры и размывает границы. Различия, различные точки отправления теряют свой вес: но и центральные ценности каст тоже. В то же время - если опьянение не высвобождает агрессивные импульсы - обычно активизируется чувство единства с другим.

Наконец, что касается смерти, то мы изначально обнаружили у различных испытуемых признаки того, что под угрозой смерти, в непосредственной смертельной опасности, барьеры также испытывают очень сильный срыв. Например, 2/407 говорит, что бывают "моменты, когда люди братаются - опасность для жизни". Дифференцирующие и отличительные признаки становятся менее важными, и происходит ограничение до самых основных жизненных потребностей. Кастовые различия больше не имеют никакого значения и, по крайней мере, отодвигаются на задний план. Общая, сильная угроза охватывает людей и уменьшает важные в иных случаях различия. Только в крайних случаях кастовые различия все еще играют роль.

Но смерть - это еще и момент братания в гораздо более широком смысле. Существует известная, несколько сентиментальная картина с четырьмя черепами, под которыми задается вопрос, кто из них император, кто нищий и т. д.: Смерть сделала их всех неотличимо одинаковыми. Это выражено и в следующем куплете из песни Валентина в "Вершителях" Раймунда:

"Судьба заставляет самолет работать, и все летают одинаково".

Теперь смерть ни в коем случае не воспринимается как нечто, действительно растворяющее человека в небытии. Если дать волю воображению, то образ смерти, возникающий в бессознательном, - это не христианский рай, а скорее бесконечный глубокий сон, "вечный покой". Как подтверждают все глубинные психологи, идея смерти происходит от сна и бессилия. **Поэтому смерть рассматривается как погружение в бессознательное, и именно оно порождает идею всеединства. Таким образом, смерть имеет глубоко уравнивающий аспект (34).** Таким образом, не только конкретная конфронтация со смертью, но и сама идея смерти чужда касте. Как уже отмечалось выше, идея агонии смерти также является антикастовой, поскольку затрагивает всех, независимо от их кастовой принадлежности. В этом контексте очень примечательна **хайдеггеровская** ссылка на одиночество в смерти, на покинутость. Смерть не принимает во внимание (35). Возможно, мы понимаем средневековые танцы смерти с их самой существенной стороны, когда видим, что смерть, которая приходит к императору, приходит и к нищему, то есть беспощадна. Эта беспощадность смерти, ее действие "независимо от человека", то есть независимо от социального положения, ее отчуждение от касты, делает ее сочувствующей крайне обездоленным. У смерти есть разные стороны, но все они чужды кастовости. Мы также видим, что есть общая черта - от сна до обморока и от опьянения до смерти.

Совместная трапеза

Нечто необычайно объединяющее - это совместная трапеза, совместная еда и питье, при которой определенные алкогольные напитки имеют особый статус. И в этом контексте важен не только уже упомянутый момент опьянения. По-настоящему важным и объединяющим является не только общий стол, за которым люди проводят больше времени вместе, чем общаются, но и общая чаша и общая бутылка, из которой берут еду и напитки.

Если изолировать себя каким-то особым образом с помощью собственной еды и питья (разумеется, не в том случае, если это происходит, например, из-за диабета), как это происходит в случае с еврейскими диетическими законами, то между человеком и другими людьми откроется пропасть. В некоторых сельских обществах люди ели и продолжают есть из одной миски. **Всевозможные кастовые различия часто выражаются в особенно вопиющих запретах во время еды.** По этой причине испытуемых просили представить, что было бы, если бы они отправились на ужин с ... п о й т и поужинать. Если за едой можно создать хорошую атмосферу, то есть если здесь устанавливается контакт, то он гораздо глубже, чем при простой беседе. Многочисленные обычаи гостеприимства демонстрируют объединяющую силу еды. Питье имеет еще более глубокое сходство. Глубокие психологические аспекты этого мы рассмотрим позже.

Обычаи питья, братские попойки и тому подобное имеют глубокие причины. Различные обряды кровного братства предполагали питье крови друг друга; в некотором роде совместное питье сегодня является заменой этому: символически устанавливается общая циркуляция крови.

Эффекту безграничности способствует не только общность стола, чаши и кувшина, внушение смешения крови, но и, в случае со стимуляторами, уже обсуждавшийся общий отпечаток душевного состояния, характеризующегося расслаблением процессов эго и активизацией процессов ид. Вино, в частности, разрушает разделительные линии, как и пиво и различные крепкие напитки. Мы не можем здесь анализировать конкретные различия в настроении, соответствующие отдельным напиткам. Однако мы можем получить представление о различных способах влияния на них во время переговоров. **В любом случае, как уже говорилось, алкогольные напитки объединяет то, что они вызывают состояние повышенной самоактивности бессознательного и снижение жестких принципов.** Так, даже ортодоксальные коммунисты становятся менее ортодоксальными, когда они выпивают, и склонны открывать свое братское сердце.

Профессор, читавший антинацистские лекции в университете с 1934 по 1938 год, часто прерывался на крики. Тогда он пригласил самых ярых на чай. Он пил с ними и лично обсуждал поднятые вопросы. Хотя ему удалось склонить к своим взглядам лишь небольшое количество людей, никто из них, не к о т о р ы е из которых после 1938 года занимали видные посты, не создал ему никаких трудностей. Вероятно, совместная еда и питье создали связь, которая сдерживала или растворяла агрессию (36).

И наоборот, конечно, **намеренное дистанцирование во время еды** - например, от служанок, которые должны есть на кухне, - это то, что сильно подчеркивает кастовость. Прежде всего, это подчеркивает барьер отвращения. Моральное обезценивание также становится заметным: "с таким человеком за стол не сядешь". Таким образом, общий стол несет в себе нечто интенсивно коммуникативное, глубинные причины чего еще предстоит проанализировать.

Совместная работа

Поскольку совместное, структурированно-органичное выступление может быть гораздо более успешным, чем простая сумма отдельных выступлений, не связанных друг с другом, совместное выступление также представляет собой сильный связующий фактор. Подчеркивание общности исполнения усиливает или создает осознание совместности. **Общая ответственность за произведение объединяет не меньше, чем общий успех или неудача.** Глубоко объединяющий аспект совместной работы понятен, ведь идея охватывает всех, кто ее разделяет.

Теперь совместные достижения в свою очередь связаны с достижениями других людей. Достижения одной группы, в свою очередь, могут быть связаны с достижениями других групп. Таким образом, мы можем с полным правом говорить о результатах деятельности целых народов. Все более глубокое чувство единения может быть сформировано с помощью постепенно структурируемых целей деятельности. Если **необходимо создать сообщество всех людей на всей Земле, то и задачи должны быть общими.** Там, где решаются общие задачи и осознается их общность, возникает эффект сплочения, который зависит от размера задачи и размера группы.

Таким образом, эффект единения в значительной степени усиливается благодаря структурному взаимодействию многих. Он особенно подходит для снижения и преодоления аффекта разобщенности. Факт совместного выполнения различных видов деятельности естественным образом предполагает, что человек не только признает и ценит свой собственный вклад в общий эффект, но и вклад всех остальных. Однако это подводит нас к следующей главе.

Принятие и контрпринятие

Принятием мы называем осознанное уважение и оценку деятельности другого человека, а также любое утверждение его существования. Подтверждение существования другого человека противопоставляется желанию быть принятым другими, обществом. Мы хотим назвать это контрпринятием. Более глубокое признание функции другого в целом обществе - это сильно некастовый момент. Другой человек является, так сказать, равноправным партнером, его проблемы воспринимаются всерьез, и, наоборот, человек ожидает, что его проблемы будут восприниматься всерьез другим.

Каждый человек и каждая группа желают признания своего права на существование и признания своего значимого членства в обществе, хотя бы и неосознанного. Аффект безграничности ищет свою и чужую позитивную роль в обществе в целом именно после того, как установлена связь со всеми остальными. Когда мы говорили об упадке и дисфункции групп, мы намекали на важность проблемы.

Безработный, которого общество изначально называет ненужным, представляет собой скрытую опасность для общества, с одной стороны, потому что у него мало денег, а с другой - потому что он чувствует себя изгоем. Это неизбежно приводит к агрессии по отношению к обществу.

Те безработные, которые либо живут за счет богатых родственников (родители или за счет адекватного пособия по безработице и "бездельничают"), либо выполняют оплачиваемую, но ненужную функцию - назовем их "**благородными безработными**" - также представляют опасность, поскольку некоторые из них, как и остальные безработные, склонны к политическому авантюризму. В Австрии, например, к ним относятся армейские офицеры. Художники также относятся к этой группе, если их не признают. Например, они могут стать агрессивными, если их не принимает общество. Мысль о том, что гении обязательно должны быть непризнанными вначале и что поэтому их следует игнорировать, опасно ошибочна с человеческой точки зрения. Пенсионеры и многие люди, вышедшие на пенсию, также лишены функциональности; им не помешало бы слово поддержки, и они могут нуждаться в поддержке общества.

Политически важно думать о функции других людей в обществе и выражать важность этой функции для общества. Даже дети счастливы, когда они могут принести пользу и когда это признается. Поскольку общая основа людей менее всего подвержена отказу, если позитивная функция отдельного человека или некоторых групп хотя бы признается в своем потенциале, необходимо показать и подчеркнуть их позитивные возможности для целого. Особенно там, где существует угроза дисфункции, важен поощрительный диалог, а там, где дисфункция неизбежна в один прекрасный день из-за развития технологий, необходимо подготовиться к переходу, который позволит интегрировать людей, ставших дисфункциональными.

Там, где есть функция, ее можно подчеркнуть. Это также будет способом борьбы с падением морального духа. Признание функции является обязанностью и стимулирует продуктивные импульсы.

Но в еще более глубоком смысле существует принятие и контрпринятие. Тот, кто обнаруживает в другом отрицательное, противоположное, в то время как он думает, что признает в себе только противоположное положительное, подвержен фундаментальной ошибке. Это продукт самообмана, потому что во всех подобных случаях, когда одна сторона признается обладающей определенной ценностью, а другая - полностью лишенной ее, *из постепенного различия делается абсолютное*. Вспомним диалектику чистого и нечистого. Грязность чистильщика канализации - это тоже всего лишь предельная ценность, потому что все люди становятся грязными, просто в большей или меньшей степени. То же самое относится и к диалектике добра и зла. Барьер морали ничем не отличается от любого другого барьера. Если предположить, что между преступниками и остальными людьми существует реальное различие, то это будет неверно, потому что разделительная линия между добрыми и праведными, с одной стороны, и плохими и неправедными, с другой, неточна.

Если обесценивание происходит в такой упрощенной манере, это возможно только из-за отсутствия понимания собственных негативных возможностей. Это **фарисейство**. Предпосылкой для этого является комплекс ангела (37). Когда один швейцарский автор написал книгу с красноречивым названием "Общество и его преступники" (38), его также волновала проблема интеграции преступников. Пристрастие многих людей к чтению кровавых историй об убийствах в прессе, чтобы потом морально возмущаться этими злыми преступниками, говорит о неосознанном увлечении этими вещами.

Кастовый трансцендентный авторитет

Власти, естественно, также играют ключевую роль в создании подлинного сообщества. Только с их помощью можно "Бескастовое общество" - это отправная точка. Таким образом, функция хозяина не может быть упразднена, но внутренняя дистанция и любое "сверху" могут быть устранены. И снова фундаментальный опыт общей человеческой основы имеет существенное значение, при вторичном различии в функциях. Совместная работа над общим делом часто требует авторитетной позиции, так что даже люди, ощущающие себя коллегами, вынуждены подчиняться другому человеку в функциональной области. Это становится особенно очевидным в экстремальной области, где подчиненная функция порой приобретает черты рабской.

Как бы естественно ни было или должно быть, что начальник обычно облакает свои приказы в форму просьбы, чтобы выразить свое признание свободной личности, существуют пограничные случаи власти, когда просьба становится самым лаконичным приказом. Эта пограничная проблема возникает там, где человек подвергается большой опасности. Во время операции приказы хирурга приобретают характер команд, *nolens volens*, потому что времени нет, а ситуация слишком серьезная; операционная медсестра становится, так сказать, ведомой.

Такая пограничная власть встречается и в промышленности, когда речь идет о сборке опасного изделия или даже просто о возведении строительных лесов. Военная власть является пограничной властью в той мере, в какой ей приходится обучать рабскому исполнению приказов в случае чрезвычайной ситуации. По этой причине в наших исследованиях военный авторитет часто представал как воплощение авторитета. Вероятно, именно так следует понимать ассоциацию 2/207 с "хозяином" через 14 секунд: "Военный хозяин".

Если власти хотят выразить свою внутреннюю безграничность, они должны быть не только открытыми и дружелюбными, но и обладать подлинной непредубежденностью. Они не должны стесняться есть и пить вместе, говорить о своих и чужих проблемах, наконец, об общих проблемах. Принятие должно выражаться так же сильно, как и потребность в контрпринятии (**Папа Иоанн XXIII - журналистам:** "Я счастлив каждый раз, когда читаю в газете что-то хорошее о себе").

Поэтому мы признаем авторитет как "функциональную власть", но не как власть саму по себе!

Возражение против образа такого **некастового авторитета**, который особенно подходит для того, чтобы быть центром, а не вершиной, состоит в том, что низшие касты будут противиться такому прорыву сверху и не захотят с ними общаться. Во многих случаях ожидается и требуется холодный дистанцированный авторитет, а не человеческая непосредственность. Надо сказать, что в случае с различными группами низших каст недоверие, существующее в некоторых случаях десятилетиями, не может быть преодолено в одночасье. Представители низших каст считают, что их хотят "поймать" только для того, чтобы "посадить". Поэтому контакт должен уст а н а в л и в а т ь с я постепенно, с терпением и настойчивостью, предпочтительно сначала с отдельными людьми. Только напряженный поиск контакта - заискивание, о котором говорилось выше, - имеет отталкивающий эффект. Не стоит превращать представителя низшей касты в шута и приглашать его одного, например, на торжественный ужин, атмосфера которого ему совершенно чужда.

Кроме того, следует сказать, что, конечно, есть достаточно инфантильных типов, которые хотят квазибожественной власти: но они не являются реальной поддержкой для лидеров, поскольку склонны проталкивать все решения наверх. У такой власти не может быть будущего. Тенденция такова, что нужны все более дифференцированные и квалифицированные работники, которые сами принимают решения и думают за себя, а не чернорабочие.

Конечно, здесь мы можем лишь развить общие основы авторитета, но невозможно вникнуть во все конкретные вопросы авторитета, например, офицерского. Некастовый авторитет **в основе своей привержен аффекту безграничности, общим заботам, принятию и непринятию и общему делу.**

Нижние. Для них характерно не удержание, а подтягивание. Если здесь выражена и четко выражена соответствующая воля, то подчиненный явно сталкивается с благожелательным авторитетом, который чувствует себя приверженцем не только его нынешнего существования, но и его потенциальных возможностей. Это важнейшая базовая установка, имеющая далеко идущее политическое значение.

Вопрос о виновности и признании вины

Абсолютный авторитет включает в себя непогрешимость во всех вопросах, в то время как относительный авторитет включает в себя способность ошибаться и случайные неправильные действия. Неправильные действия порождают чувство вины, которое также может существовать в группах, по отношению к другим группам. В начале этой работы мы уже показали, что христиане испытывают чувство вины, когда ведут себя кастово. Высказывание фермера 2/212 о "рабочих" показательны в другом отношении, но также в отношении чувства вины:

"Тот, кто с удовольствием осваивает эту профессию, а потом выполняет свою работу на сто процентов. Не тот, кто ходит и думает, что босс меня все равно не увидит... Таких сегодня очень мало. У большинства есть чувство ответственности. Сейчас, когда сельскохозяйственных рабочих так мало, нужно, чтобы они были как бы ч а с т ь ю семьи, чтобы у них была семейная связь. А те, кто хоть наполовину порядочные люди, потом становятся фермерами".

Таким образом, сегодня "очень обычная часть" работников работает плохо. Очевидно, что следовало бы сказать "очень небольшая часть". Что же это за "обычная доля"? Скорее всего, не очень маленькая и не очень большая, а лишь слегка заметная. Сегодня существует традиционное, когда-то адекватное чувство вины перед рабочим. Поэтому люди не решаются публично осуждать отсутствие трудовой этики, которая, конечно, заметна и среди мастеров-ремесленников, и среди госслужащих, и среди ученых. Здесь, вероятно, необходимо сказать несколько открытых слов.

Когда мы говорили о **парализующем действии чувства вины** в связи с кастовой борьбой, мы должны также показать возможность его правильной переработки. В действительности парализующее действие и революционный переворот не означают реального, психологически правильного решения, так как у революционеров возникает новое чувство вины, которое, в свою очередь, затрудняет действие в соответствии с реальностью. Действия, свободные от чувства вины, могут протекать гораздо более нормально, чем действия, подрываемые чувством вины. Признание вины теми группами, которые пострадали от неправильного отношения, может быть сведено на нет.

Это можно проиллюстрировать примером из недавней истории Австрии: На одном из католических конгрессов официальные представители **церкви заявили**, что в XIX веке и в начале XX века церковь не уделяла достаточного внимания подлинным и обоснованным заботам рабочего класса и что поэтому ее следует понять, если рабочий класс отвернулся от нее. Это было признание вины, направленное в первую очередь против социалистов. **Социалисты** должны были смириться с этим. Проект новой партийной программы австрийских социалистов теперь содержал значительное контрпризнание вины. Говорилось, что церковь вступила в конфликт с социализмом из-за "претензий в политической и экономической области", но не следует отрицать, что "церковь чувствовала себя атакованной некоторыми социалистическими взглядами, в основном заимствованными из либерализма".

Это утверждение очень важно: признавая вину церкви, человек признает и свою собственную вину (39). Признание вины и контрпризнание вины создали настоящий и решающий мост.

Общество в целом признает честность и порядочность человека, который добровольно и без кокетства признает, что совершал ошибки.

Представительство существующих групп: в этой области следует отметить, что современная церковь может признать свою вину за церковь, существовавшую 100 лет назад, новое австрийское или немецкое государство - за старое, Федерация австрийской промышленности - за промышленность, а Федерация профсоюзов - за бывшие профсоюзы. Глава дома Габсбургов также может говорить от имени своего предка. Однако если нет постоянного группового представительства, признание вины невозможно.

В этом и заключается трагедия ликвидации русской царской семьи. Ибо не нашлось ни одного представителя царской семьи, который мог бы признать свои ошибки и облегчить большевикам преодоление чувства вины. Пример Церкви и SPÖ также показывает, что при признании ошибок не прощается ничего особенного, а наоборот, достигается подлинное человеческое сближение. Без такого открытого признания вины невозможно подлинное построение сообщества. Если группа не готова признать совершенные ею ошибки, она вынуждена искать козлов отпущения и обвинять других в своих недостатках. Прекращение кастовой борьбы может произойти благодаря признанию своей вины. Понятно, что с этого должны начать высшие касты, а не низшие, поскольку тем, кто находится в более сильном положении, легче сделать такое признание. **Как мы видим, чувство вины и его динамика играют важную роль в обществе. Их устранение имеет огромное значение с точки зрения коллективной психотерапии.**

Познание общего Бога

Вряд ли для аристократа с кастовым сознанием может случиться что-то худшее, чем навязывание признания равенства всех людей. Конечно, теоретики Французской революции и все умные коммунисты никогда не имели в виду, что все люди равны в том смысле, что у всех одинаковая внешность или одинаковый умственный профиль. Это равенство означало не что иное, как то, что люди равны по своей *сути*, в основном одинаковые, а различия незначительны.

Христианский аристократ мог бы сказать: "Да, все люди равны перед Богом, но не в остальном". Если мы серьезно относимся к этому "перед Богом", то равенство перед Богом не может означать ничего иного, кроме того, что Он судит людей по одним и тем же принципам (притча Христа о талантах). Однако это ни в коем случае не означает, что все люди равны перед Богом примитивным образом. Это "перед Богом" может означать: все являются "детьми Божиими", а значит, существуют братские отношения, единство, которое обязывает нас утверждать друг друга, не отрицая различий, частичного превосходства и неполноценности.

Если верить в Бога как создателя человечества, то следует предположить, что он видит различия особенно отчетливо. Вышеприведенная уступка не является истинной уступкой, так как она придерживается мнения, что равенство перед Богом - которое, как мы видели, имеет смысл - не имеет никакого значения для жизни общества. С другой стороны, если равенство перед Богом-Отцом будет последовательно признано как братство между людьми, его последствия для общества будут неисчислимы. Ибо как, например, можно вывести межбрачные отношения из братства? С этой точки зрения даже католические рыцарские ордена не оправдывают своего существования.

Эти "полевые" замечания были призваны лишь показать, что осознание того, что мы вместе стоим перед Богом, неся ответственность и родство, предполагает отношение, которое преодолевает разделение. Соответствующее братское отношение создает чувство общности.

Возражение, что сознание братства касается только исповедующих одну и ту же религию, справедливо в той мере, в какой оно правильно признает, к сожалению, часто встречающиеся конкретные формы поведения. Но оно не отражает сути идеи сыновства Бога, поскольку она не реализуется соответствующим образом в конкретном обществе. Ведь богосыновство должно быть замечено и поддержано и там, где человек не ведет себя соответствующим образом, более того, не признает его.

Не стоит отрицать, что ложный и иллюзорный абсолют также может обладать способностью к созданию сообщества. Национал-социализм тоже создавал общинный дух. Но внутренний абсолют *polens volens* всегда исключает тех, кто не признает этот абсолют в качестве главной ценности. Трансцендентальная же установка, воспринимая всех людей, сознательно или бессознательно, в связи с трансценденцией, осознает человеческие различия и считает их несущественными, поскольку они сводятся на нет рядом с трансцендентальной направленностью человеческой природы.

Конечно, существует множество случаев, когда фактическое отношение значительно отличается от предполагаемого. Хотя в этом нет необходимости, следует привести типичный пример: Один голландский феодал, рыцарь Мальты, посетил музей с одной австрийской дамой. Там была изображена женщина, раздевающаяся перед слугами-мужчинами. В ответ на удивленное замечание дамы кавалер пояснил: "Вы раздеваетесь и перед своей собакой".

Аналогичным образом в 2/107 рассказывается о родственнице аристократов из Польши, христианке, которая, хотя и демонстрировала прекрасное поведение среди своих сверстников, без лишних слов обнажалась перед своими слугами-мужчинами, поскольку не считала их за людей. В обоих случаях, конечно, поведение христианки сомнительно; здесь суть христианского бытия вообще не пробита. Скорее, возникает подозрение, что люди, о которых идет речь, утверждают религию, потому что она делает низшие классы менее агрессивными, то есть сдерживает их. Здесь можно вспомнить слова Карла Маркса о том, что религия - это "опиум для народа". Для этих людей религия является лишь функцией их кастового положения, то есть поскольку церковь готова уступить их привилегии, они готовы признать церковь внешне, хотя даже не осознают основных требований христианства.

Только подлинное обращение к трансцендентности, которая не является средством достижения цели, способно разрушить кастовые барьеры. Именно открытость к бесконечности Бога обеспечивает внутреннюю открытость к другим людям и миру.

Это приводит к глубокому преодолению кастовых барьеров, если эта открытость охватывает достаточно глубокие слои личности.

ГЛУБИННАЯ ПСИХОЛОГИЯ РАЗЛУКИ И ВЛИЯНИЕ ОБЩЕСТВА

Содержание этой главы

- [ГЛУБИННАЯ ПСИХОЛОГИЯ РАЗЛУКИ И ВЛИЯНИЕ ОБЩЕСТВА](#)
- [ИНТЕГРАЦИЯ РОДИТЕЛЕЙ В ОБЩЕСТВО](#)
- [ИНФАНТИЛЬНЫЕ КОРНИ ДУАЛЬНЫХ И ИЕРАРХИЧЕСКИХ СТРУКТУР КАСТОВОГО ДУХА](#)
- [ЭДИПОВА ДИНАМИКА В ОБЩЕСТВЕ](#)

Если мы рассмотрим часто глубоко объединяющую природу совместной трапезы, то возникает вопрос, в чем, с точки зрения глубинной психологии, причина этой всеобъемлющности. Мы должны попытаться пролить свет на истоки того, что кажется нам само собой разумеющимся.

Негативные суждения в обществе, как и позитивные, далеко не сразу становятся понятными. Например, обесценивание человека, выполняющего грязную работу, не более объективно оправдано, чем глубокое стремление к титулу или почету. Сама тенденция к замкнутости требует объяснения в своих глубинных корнях, поскольку является неадекватной реакцией. По этой причине, по крайней мере, основные выводы, касающиеся проблемы разделительной линии и кастовой динамики, должны быть поняты и проанализированы с точки зрения их глубоких психологических корней.

Люди не приходят в общество с несформированной психикой; их социальные отношения подкреплены первичными аффектами, вытекающими из определенной детской судьбы. Подобно импульсам извне касты, тенденции к кастовости в той или иной форме присутствуют в каждой психике. Это должны быть глубоко укоренившиеся условия, побуждающие к формированию касты и выходу за ее пределы. Поэтому мы попытаемся проследить кастовую аффективность до ее первых истоков. Мы убеждены, что инфантильные конstellации, выявленные глубинной психологией, представляют собой подлинную основу для более поздних, более дифференцированных стадий развития. Это происходит потому, что конstellации аффектов первого периода жизни переносятся на более поздние, гораздо более дифференцированные социальные конstellации.

Тем, кому невыносимо осознавать, что дифференцированное поддерживается простым и элементарным, предлагается взять структуры, выявленные глубинной психологией, в качестве моделей для очень сложных структур.

По крайней мере, как структурные модели, идеи глубинной психологии достигают многого, хотя очевидно, что в них можно увидеть нечто большее, чем просто модели, благодаря постоянному существованию бессознательного и его формальных принципов.

ИНТЕГРАЦИЯ РОДИТЕЛЕЙ В ОБЩЕСТВО

В развитии личности родители изначально предстают как *summum bonum*, наделенные божественными атрибутами (40). Однако по мере того, как ребенок знакомится со структурой общества, вскоре становится очевидной иная оценка родителей. Процесс адаптации, который теперь начинается, принимает иное направление. Чем более высокопоставленным является отец, чем более демонстративно его уважают члены общества, тем в большей степени может сохраняться квазибожественный образ отца. Однако если выясняется, что положительные стороны отца гораздо ниже, чем принято считать, ситуация становится гораздо сложнее. Фиксированная аффективность сопротивляется процессу адаптации, в результате чего возникает то, что в психоанализе называют "семейным романом": ребенок начинает фантазировать, что на самом деле он имеет высшее происхождение и что однажды выяснится, что его родители - всего лишь приемные. Таким образом, ребенок цепляется за образ великих родителей и обесценивает своих собственных. С другой стороны, отстранение от низшего авторитета предполагает идентификацию с новым авторитетом, то есть отказ от первичных авторитетов. Другая возможность, однако, заключается в противостоянии социальному порядку, который низко ценит отца: социальный порядок должен измениться, чтобы первичная идентификация могла сохраниться. Тип, склонный к вторичной идентификации, направляет свою агрессию против отца, который не такой, каким его себе представляют. Тип же, обращенный против социального порядка, направляет свою агрессию против общества, которое недостаточно уважает отца. Верхние касты, идентифицирующие себя с властью, т. е. вторичные низшие касты, и низшие касты, идентифицирующие себя с властью, образуют революционеров. Первичная и вторичная идентификации с авторитетом часто работают вместе: **идентификация с отцом и агрессия против него, идентификация с обществом и агрессия против него составляют существенный аспект пубертатного кризиса.**

Категоризация собственного отца в обществе - одна из главных проблем в развитии человека. Отцовские атрибуты - изначально абсолютные ценности - релятивизируются, а авторитет распадается на различные аспекты. Опыт мистического верха превращается или должен превратиться в полииерархический образ самого разнообразного превосходства. Изначальная абсолютность авторитета может быть адекватно найдена только в религиозной сфере. Только всемирно-трансцендентная власть может действительно обладать всеми желаемыми характеристиками власти, иллюзорно приписываемой отцу. Приписывание человеку тотального авторитета сохраняет инфантильность того, кто признает, и переоценивает того, кто абсолютизирует. И наоборот, в случае людей с очень интенсивной связью с трансцендентностью мы обнаруживаем, что все барьеры между людьми значительно ослаблены, так что кастовые противоречия значат для них относительно мало.

Категоризация родителей также означает проблему размещения собственной личности в обществе, как видно из того, что было сказано выше. Приведем пример: Случай с молодым человеком, который не может завершить свою диссертацию, о

котором мы упоминали в главе "Происхождение", ясно показывает, что он сознательно идентифицирует себя с отцом, но отказывается от этого.

Причина его бессознательной агрессии в преувеличении своей идентификации (здесь точности) с помощью своего рода психической тактики джиу-джитсу подчинения имеет обратный смысл. Другими словами, он саботирует свою докторскую диссертацию, тем самым мешая отцу достичь цели, которую тот от него требует. Поскольку он относит отца к высшей интеллектуальной касте и не хочет сам становиться высшей кастой, он склоняется к - с интеллектуальной точки зрения - низшей касте. Таким образом, он отождествляет себя с низшей кастой из антипатии к своему отцу, которого он считает представителем высшей касты.

Это объясняет ранее не упоминавшуюся в нем черту - его коммунистические наклонности. Тот факт, что он поверхностно идентифицирует себя со своим отцом и, следовательно, с высшей кастой, показывает амбивалентность и, следовательно, сложность ситуации. Помимо амбивалентности, у нас есть следующие возможности:

Отец верхнего литя

Сын: отождествление с отцом, отождествление с высшими кастами, защита от низших каст

Отец верхнего литя

Сын: Агрессия против отца, идентификация с низшими кастами, агрессия против высших каст

Отец под пасмурным небом

Сын: отождествление с отцом, отождествление с низшими кастами, агрессия по отношению к высшим кастам

Отец под пасмурным небом

Сын: Агрессия против отца, идентификация с высшими кастами, агрессия против низших каст

Отец верхняя каста/ нижняя каста

Сын воспринимает отца как чужака и представителя низшей касты, классифицирует себя независимо от отца.

Последний случай является нормальным в идеальном смысле этого слова, но на практике он встречается крайне редко.

Семейный роман" возникает, когда происходит первичная идентификация с очень великим отцом - казалось бы, вершиной касты, - которая затем - как только выясняется, что родители не занимают ожидаемого положения - не отменяется, а приводит к иллюзорному обесцениванию реальности. Первичная иллюзия поддерживается, естественно, с помощью агрессии против отца. Одна дама, например, сказала, что, будучи девочкой, она ожидала, что родители скажут ей, что на самом деле она графский ребенок, когда она закончит школу. Здесь мы видим трудность адекватной классификации родителей в обществе - как я уже говорил, это сторона пубертатного кризиса, которая еще не признана таковой.

Очевидно, что реальная действительность имеет гораздо больше измерений. Представленные типы являются лишь ориентирами. Сам факт существования ряда ценностных измерений высшей касты делает это очевидным. Хотя все атрибуты высшей касты изначально приписываются отцу - к этому мы еще вернемся, - растущий ребенок не видит в нем тех ценностей, которые предполагались изначально. Отец может быть интеллектуальным, но не богатым и т. д. Его превосходное положение можно поддерживать, абсолютизируя существующую ценность, но обесценивая другие ценности, которые приписываются ему лишь в меньшей степени. Таким образом, те ценности, которыми обладает отец, получают особый почет.

Следующий случай показывает, что отношения могут сильно осложниться и из-за других ситуативных составляющих: **У женщины было четыре дочери.** Четвертая была нежеланной, и она стала проявлять агрессию по отношению к этой дочери. Она даже сказала пятилетнему ребенку, что было бы лучше, если бы ее "вовремя абортировали". Чувство невостребованности укоренилось в дочери. Она обратилась ко всем с мазохистской просьбой оттолкнуть ее. Некоторые люди действительно выполнили эту просьбу после того, как им навязали их роль (идентификация с суждением матери). Тип поведения может иметь побудительный характер, который проявляется в нюансах аффективного выражения. Подумайте о детях, которые дружелюбны ко всем, и о тех, кто не дружелюбен. Дружелюбные просят людей тоже быть дружелюбными, недружелюбные предлагают, чтобы с ними тоже обращались недружелюбно.

Поведенческие ожидания, выраженные в поведении, загоняют других в роль, от которой они могут защититься лишь с трудом. Здесь вспоминается часто затрагиваемая в литературе и кино проблема, что таким образом человека все его окружение считает сумасшедшим, хотя он таковым не является. Психологически относительно здорового человека такое поведение окружающих может преследовать во всех его высказываниях, и это может привести к серьезным внутренним конфликтам. Вышеупомянутая молодая, достаточно интеллигентная женщина постоянно чувствовала себя отвергнутой обществом и всерьез размышляла над проблемой самоубийства. Поскольку она не была принята обществом, главным представителем которого была ее мать, жизнь казалась ей бессмысленной, и она считала, что у нее достаточно причин для самоубийства. Этот крайний случай должен лишь подчеркнуть важность принятия со стороны первичных представителей общества. Здесь первичная идентификация с матерью заключается в борьбе с агрессией против матери. Поскольку дочь в первую очередь идентифицирует себя с намерениями матери, она испытывает агрессию по отношению к себе. Однако, поскольку она также сопротивлялась агрессии матери, у нее также была агрессия против матери. Агрессия привела к кастовой идентификации против касты матери. Мать вышла замуж за академика без ученой степени, но сама была низшей кастой по разным параметрам. Антиматеринская агрессия привела к идентификации с высшей кастой. Сестра, которая была на восемь лет старше и стала врачом, стала объектом идентификации, который указывал путь к превзойти мать. Женщина также стала врачом. Если контакт с отцом, принадлежащим к высшей касте, положительный, то ребенок, естественно, с большей готовностью признает ценность происхождения, чем ребенок, не имеющий такого положительного контакта. Тогда ребенок с большей вероятностью будет ценить буржуазные личные достижения.

ИНФАНТИЛЬНЫЕ КОРНИ ДУАЛЬНЫХ И ИЕРАРХИЧЕСКИХ СТРУКТУР КАСТОВОГО ДУХА

Вышеописанный "семейный роман" подводит нас, в частности, к проблемам этой главы. Ведь из него мы видим, что родительская власть - отцовская власть в патриархальной системе - изначально рассматривается как *summum bonum*. Отцовская власть абсолютно превосходна во всех отношениях. Глубокая релятивизация обычно происходит только в период пубертатного кризиса, но уже до этого времени появляются признаки релятивизации. Необходимо провести дополнительные исследования на эту тему.

Однако в первую очередь родительская власть - это власть высшей касты, поскольку отец обладает всеми атрибутами высшей касты по отношению к младенцу, а ребенок - всеми атрибутами низшей касты, включая констелляцию "чистый-грязный".

Какой смысл может быть в отвратительном занятии грязных рабочих? Презрение и пренебрежение к грязным рабочим не имеет разумных оснований. Однако презрение к грязи и грязному ребенку переносится на грязного рабочего. При этом презирающий оказывается в родительском положении. Это делает презрение грязного рабочего понятным, но оно не оправдано ни разумом, ни человечностью. Он и сам чувствует себя грязным ребенком по отношению к остальному обществу и испытывает соответствующие комплексы неполноценности, с которыми теперь пытается справиться особым способом. Инвестиция отвращения может распространяться и на рабочих, пролетариев, на тех, кто идентифицирует себя с этими группами, то есть на интеллигентных коммунистов и советских людей. Это, в свою очередь, демонстрирует возможность переноса аффекта на самые разные вторичные и третичные объекты. Аффект отвращения к Советам, например, - в Россию можно везти свою кухарку - не является обстоятельством, способствующим политической изобретательности, человеческим контактам и конструктивным мерам. Напротив, он негативно окрашивает разумные фактические ссылки, партнер по переговорам переоценивается или недооценивается и т. д.

Патологический эффект инфантильных аффектов, мешающих объективному суждению и подлинному человеческому общению, особенно ярко проявляется в завышенной или заниженной самооценке. Инфантильные аффекты, направленные против родительского авторитета, переносятся и на тех, кто оказывается в положении хозяина. Они становятся очень значимыми, когда хозяином становится собственная личность.

Если мы рассмотрим различные барьеры и суждения, которые лежат в их основе, то увидим, что все они могут быть связаны с отношениями между родителями и детьми.

	<i>Vater</i>	<i>Kind</i>
	<i>überlegen</i>	<i>unterlegen</i>
<i>Sakralwertung</i>	<i>sakrosankt</i>	<i>unheilig</i>
<i>Herrschaftswertung</i>	<i>Herr</i>	<i>Knecht</i>
<i>Freiheitswertung</i>	<i>frei</i>	<i>unfrei</i>
<i>Ekelschranke</i>	<i>rein</i>	<i>unrein</i>
<i>Vermögensschranke</i>	<i>besitzend</i>	<i>besitzlos</i>
<i>Herkunftsschranke</i>	<i>immer schon da</i>	<i>erst begonnen</i>
<i>Bildungsschranke</i>	<i>gescheit</i>	<i>dumm</i>
<i>Kraftwertung</i>	<i>kräftig</i>	<i>schwach</i>
<i>Moralitätswertung</i>	<i>gut</i>	<i>böse</i>
<i>Mengenbewertung</i>	<i>wenige</i>	<i>viele</i>
	<i>oben</i>	<i>unten</i>

Конечно, мы должны рассматривать это суждение относительно с точки зрения ребенка: отец священен, ребенок - нет. Отец - хозяин, который отдает приказы, ребенок - приказывает. Отец, по-видимому, свободен в своих решениях, он может делать все, что хочет, ребенок - нет. Отец владеет и может распоряжаться имуществом, ребенок - нет. Родители чисты, дети грязны.

Оценка происхождения - особый случай. Обида, вызванная тем, что кто-то другой с самого начала имеет лучшие стартовые условия и начинал в гораздо более благоприятных условиях, проявляется и в отношениях между ребенком и отцом. Отец, очевидно, априори велик - в то время как ребенку приходится начинать с малого, поэтому он также превосходит всех по происхождению. Он также образован, он уже знает все и обо всем, в то время как ребенку всего этого не хватает. Отец силен, ребенок слаб, отец "хороший" и хороший в том смысле, что ему, кажется, не нужно следовать принципам, в то время как ребенок должен быть "хорошим", но постоянно чувствует себя виноватым, потому что он не "хороший". Что касается барьера численности, то родители в любом случае являются "элитой", даже если их больше. В многодетных семьях дети составляют большинство, поэтому превосходство и малочисленность совпадают. Нельзя упустить из виду, что социальные образы возникли в те времена, когда многодетная семья была среднестатистической. Тогда многодетность и инфантильность совпадают так же, как элитарность и малодетность.

Мы понимаем, что первичная схема всех дуальных структур заключается в различии между родителями и детьми, поэтому в обществе существует тенденция снова и снова склоняться к таким дуальным структурам.

Тенденция накопления кастовых позитивов направлена на создание абсолютного авторитета, наделенного всеми позитивами. Если человек стремится к этому сам и цензура реальности достаточно слаба, то это вопрос **раздувание мании величия**. Так сказать, полное кастовое превосходство отца должно быть снова реализовано. Однако инфантильная тенденция к безопасности может также требовать абсолютного авторитета снизу и тосковать по авторитету, непогрешимому во всех направлениях, то есть по авторитету, который соответствует авторитету отца в целом. Мы привели достаточно примеров дуальных структур. Двойную стратификацию можно увидеть, например, в аффективном порядке (в противоречии с рациональным взглядом на жизнь) сакральности и профанности, в противопоставлении духовенства и мирян.

Что к а с а е т с я богатства, то здесь нет аналогичной институционализации двухуровневой стратификации, разве что марксистское различие между владельцами средств производства и невладеющими средствами производства. Если образованный человек с академической степенью находится "наверху", то образовательный барьер также институционально выражается через эту степень. Барьер богатства, с другой стороны, не институционализирован в той же степени. Для каждого человека разделительная линия проводится по-разному. Однако она существует как аффективная реальность, подобно другим стратификациям. Иерархическая концепция конкурирует с дуальной структурой. Как мы уже видели, существует идея пирамиды и линейного порядка превосходства.

Идея пирамиды имеет общий с линейной иерархией порядок рангов - один выше другого, - только модель пирамиды требует, чтобы в каждом высшем типе было меньше людей, чем в следующем низшем, - совершенно иллюзорная идея. **Линейная иерархия** находит свою примитивную форму в ряду детей - "как трубы органа" - один больше другого. Однако принцип иерархической пирамиды, вероятно, восходит к идее постоянного увеличения числа потомков. Родители, дети и дети детей образуют пирамиду, когда они размножаются, как это было во времена, когда был придуман этот образ.

Линейный ряд уже имеет животную преформу. Хорошо известны знаменитые феноменологические наблюдения **Шьельдерупа-Эббе** (41) на **птицеферме**. Среди цыплят существует "линия клевания", согласно которой цыпленку разрешается клевать один ряд цыплят, но не других. Те, кто выше, клюют тех, кто ниже. Верхней курице разрешается клевать всех, а нижнюю курицу, "Золушку", клюют все, и ей не разрешается клевать других кур. Это создает линейную линию клевания, которая соответствует различным наивным социальным представлениям. Однако даже на птичьем дворе необходимо принимать во внимание многомерность суждений, поскольку линия клевания часто не является просто линейной. Если А разрешается клевать В, а В - С, и если С, в свою очередь, разрешается клевать D, то случается, что D снова клюет В. Мы уже у п о м и н а л и о конкурирующих "низких" и "хороших" автомобильных номерах в связи с ранговыми знаками - факт, соответствующий менталитету куриного двора.

В реальном обществе **ранжирование превосходства** среди детей не является абсолютным. Хотя возраст играет важную роль в оценке, пол, реальный интеллект и т. д. также играют роль. Разница в возрасте очень важна для маленьких детей, но чем старше становятся дети, тем менее значимой становится эта разница. Сегодня известно, что положение в ряду детей может определять типичные модели поведения в обществе. Например, мы знаем, что второй ребенок, если расстояние до первого не слишком велико, любит говорить "я тоже", то есть хочет иметь то же, что и первый. Эта позиция, перенесенная в общество, приводит к особому отношению к амбициям, в котором всегда развита ревность к другим, находящимся на социально близком расстоянии. И наоборот, первый ребенок вынужден защищать свою семейную позицию, которой угрожает второй. Если взрослый ребенок впоследствии вкладывает свои аффекты в общество, то он в первую очередь защищается от людей, находящихся в непосредственной социальной близости, которые тянутся за ним. Его взгляд в меньшей степени сфокусирован на близких ему высших группах, чем на близких ему низших группах. Другими словами, преимущественно консервативный тип.

ЭДИПОВА ДИНАМИКА В ОБЩЕСТВЕ

Изначально опекаемый и воспитанный, ребенок взрослеет как несовершеннолетний; в процессе роста, который, однако, неизбежно включает в себя потребность в первоначально независимом физическом, а затем все более духовном самосуществовании. Сказать "да" этому самосуществованию со стороны власти, не вырывая его у нее, - это в то же время "да" творчески новому, своему и все же другому. Задача власти - радостно сказать "да" новому, грядущему, сказать "да" независимости, зрелости, суверенному существованию. Где есть такая власть, там нет революции

Утверждение динамики восхождения из радости от творческого и нового, сочувствие к восходящему и поддержка маленького грязного ребенка важны для хороших отношений между подчиненным и авторитетом.

Позитивно-негативная диалектика доброго и злого авторитета сопровождает отдельного человека и отдельные группы людей на протяжении всего их существования. Плохо то, что авторитет закрывается от низшего, мелкого бытия, хорошо то, что он открывается для его подлинных забот. Любая власть закрывается от ребенка, если хочет, чтобы он оставался глупым и инфантильным. По словам **Густава Х. Грабера**, мы называем такое отношение сыновним комплексом (42).

Таким образом, контраст можно резюмировать следующим образом: Сохранение младенчества или утверждение взрослости. Власть, утверждающая взросление, рассматривает границы между ребенком и взрослым как относительную линию и работает над их исчезновением, воспитывая их. Как только ребенок становится взрослым, разделительные линии исчезают полностью. Прежние авторитеты становятся равноправными партнерами, и уважение к ним сохраняется. Родители - это близкие, равноправные друзья, чьи советы и опыт по-прежнему актуальны.

Все фундаментальные дуальные структуры общества, предполагающие какое-либо противостояние, представляют собой реальность, которую необходимо преодолевать сверху - против комплекса сына. **Нужно попытаться подойти сверху вниз, чтобы привлечь к себе тех, кто находится внизу.** Сыновний комплекс, страх быть обойденным теми, кто толкается позади, действует при любом ранговом предпочтении и препятствует усилиям подлинного отцовского авторитета. Эти факты - один из главных выводов данной работы.

Интеллектуалы должны не держать неинтеллектуалов в дураках, а интеллектуализировать их, т. е. давать образование во все больших масштабах. Точно так же богатые люди должны формировать у себя представление о богатстве и его правильном использовании, поддерживать накопление богатства и делать акцент на повышении уровня жизни. Стоит только посмотреть на этот вопрос в контексте. **Комплекс "отец-сын" возникает из-за - более или менее неосознанного - страха быть превзойденным сыном. Это страх перед потенциалом ребенка, который, возможно, таит в себе возможность доказать свое превосходство. Если потенция отца слаба, очевидно, что он боится потенции ребенка.**

В этом случае можно говорить в переносном смысле о кастрационном желании импотентных властей, которые боятся восходящего потенциала тех, кто находится ниже их, и поэтому стремятся отсечь их продуктивную способность к развитию. То, что эти кастрационные желания не только бессознательно направлены против творческо-духовной силы, но и имеют реальность в прямом смысле, мы сможем особенно наглядно показать позже при рассмотрении идеологий. Это становится понятным, когда мы осознаем, что сексуальная потенция отца уменьшается, а сыновей - увеличивается. Страх отстать от женщины приводит к желанию кастрации, чтобы предотвратить кровосмесительные наклонности сыновей.

Эдипов треугольник, известный со времен Фрейда, но рассматриваемый им однобоко, против ребенка, строится следующим образом:

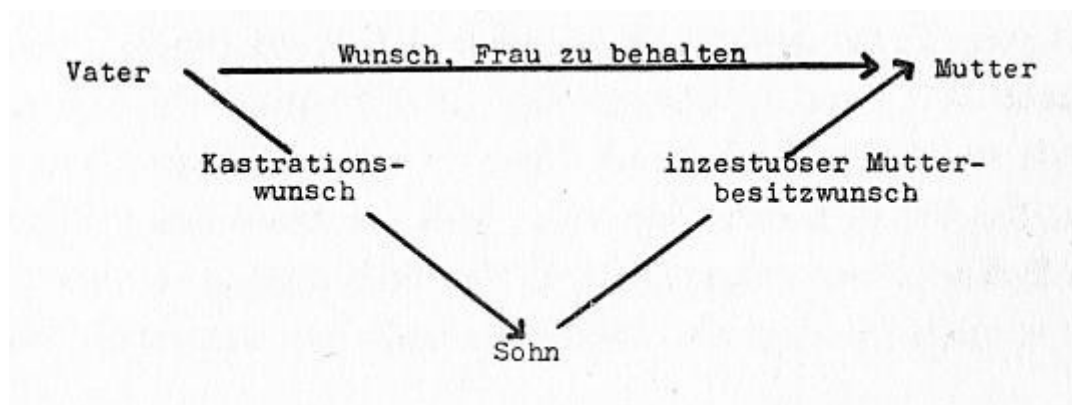

In die Gesellschaft investiert sieht das von der Autoritätsposition her konstruierte Ödipaldreieck folgendermaßen aus:

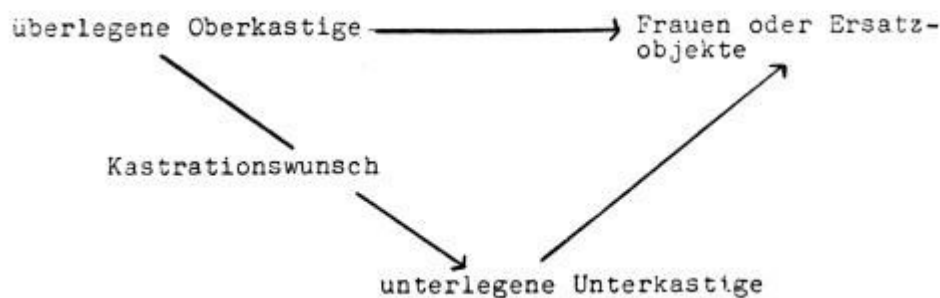

В еще более крайних случаях желание кастрации превращается в **желание смерти**. Вместо того чтобы желать продвижения низших классов, человек, занимающий высшее положение, боится, что его обойдет низший, который, однако, обладает повышенным потенциалом развития. Однако он также боится потерять жену или объекты-заменители в пользу более молодого и сильного из-за инвестиций в сыновний комплекс. **Под инвестициями мы понимаем привнесение инфантильных конфликтных ситуаций в социальные отношения, которые обычно гораздо сложнее.** Сублимация стремления к кастрации теперь представлена различными тормозами развития. Мы можем без обиняков назвать это отношение кастрационными **желаниями импотенты**. Они играют решающую роль в различных экзаменационных садизмах. Есть позитивные педагоги, которые хотят и утверждают прогресс и развитие своих учеников, и те, кто неосознанно отрицает это и постоянно демонстрирует собственное превосходство.

Теперь давайте посмотрим на проблему с обратной стороны, с точки зрения сына. Комплекс отца возникает у сына как реакция на комплекс сына-отца, хотя обычно это реакция в виде агрессии. Отец овладевает матерью, обладание которой теперь является главной целью ребенка. Однако это кровосмесительное желание обладать матерью ищет свою цель через идентификацию с отцом, то есть сын хочет обладать матерью так же, как и отец (43). Злой отец, овладевший матерью, должен быть удален - желание смерти - или, по крайней мере, кастрирован. Эдипов садизм направлен против отца и

озабочен единоличным обладанием матерью:

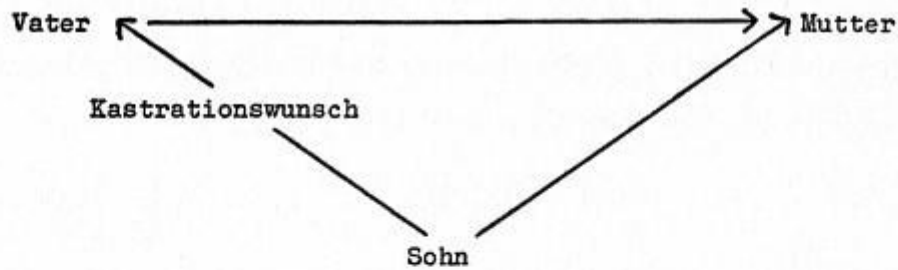

In die Gesellschaft übertragen, wird dieser Vaterkomplex beim Kampf um die Frau oder um Ersatzobjekte aktiviert:

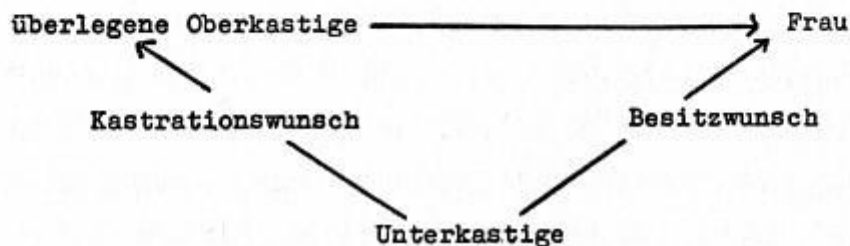

Поскольку мать изначально переживается как воплощение женского начала, создается впечатление, что отец обладает женщиной как таковой, а сын - ничем.

На самом деле, основываясь на этом инфантильном предположении, мужчины высшей касты часто считают, что имеют право на нескольких жен. У них часто есть жена из высшей касты и несколько жен из низшей касты. Хотя они предоставляют мужчине из нижней касты лишь право на "дополнительное" владение женщиной из нижней касты, они имеют исключительное право на женщину из верхней касты и совместное с мужчиной из нижней касты право на женщину из нижней касты. Де-факто женщина из высшей касты, как правило, имеет больше возможностей в отношениях с женщинами, так же как мать в первую очередь принимает отца как своего мужа.

Теперь обладание красивой женщиной стало еще и честью. После прихода к власти многие нацистские гранды меняли своих жен на манекены.

Вернемся к низшим кастам: ради женщин их агрессия направлена против высших классов, которые, если они богаты, могут "позволить себе" несколько женщин и лучше их "удовлетворить" (2/507), не говоря уже об их физической силе. Мы уже цитировали высказывание из 1/302:

"У Сталина, одного из величайших диктаторов, было шесть жен".

Склонность женщины к высшим кастам вызывает сильное недовольство, особенно потому, что высшие касты также используют свое высшее положение в ситуации конкуренции. Это активизирует эдипову динамику. Это приводит к садистским аффектам со стороны низших каст и садистским защитным реакциям со стороны высших каст. Поскольку позже мы приведем ряд примеров эдиповых инвестиций и мотивов борьбы с женщинами, здесь мы ограничимся лишь одним, а именно примером из недавней центральной европейской политики.

В деревне, которая практически с момента введения всеобщего избирательного права в большинстве своем голосовала за христиан, большинство крестьян, придерживающихся традиционных взглядов, на выборах вдруг решило отдать предпочтение Лево́й партии. В ходе расследования выяснилось, что консервативный сын мэра завел отношения с бедной девушкой и не женился на ней, когда она ждала от него ребенка. Все остальные политически значимые моменты вдруг перестали играть роль для большинства населения. Не интересовал ни экономический курс, ни даже христианские традиции партии, которые, разумеется, не могли играть роли в данном конкретном случае, когда один из ее представителей оказался нехристианином. Проголосовав "за", сын мэра был фактически "кастрирован", лишен власти, а значит, и потенции.

Использование пропагандистских методов с эдиповым акцентом очень опасно, поскольку они вызывают такие импульсы, как желание кастрации и возмездия, которые оказывают чрезвычайно brutальное воздействие на политическую мораль.

Борьба за потенцию, которая завершается победой революции в изнасиловании женщин и кастрации отца или - в контрреволюции - сына (садистское ядро комплекса сына), часто ведется самыми жестокими средствами. В сыновнем комплексе отец боится потенциальных возможностей сына и хочет со временем уменьшить их. Он также изобретает

соответствующие теории о конституциональной, вечной "импотенции" сына.

В первоначальном хетто-чурритском мифе, который переняли греки, об **Ураносе, Хроносе и Зевсе** раскрывают интересные аспекты инволюционной динамики. В его случае мы должны обратить особое внимание на чувство вины, возникающее в конstellляции Эдипа: **Уранос** подавлял своих сыновей, Титанов, из-за сыновнего комплекса. Один из его сыновей, Хронос, кастрирует отца алмазным серпом и в конце концов убивает его. После содеянного **Хронос** чувствует себя виноватым и боится, что его сыновья могут стать мстителями за отца, что сыновья могут поступить с ним так же, как он поступил с отцом. Поэтому он пожирает всех детей, которых родила его жена, и таким образом делает жену своим врагом. Вместо последнего ребенка она дает ему камень, завернутый в пеленки, чтобы он проглотил его. Хронос поддается на этот обман. Эта ошибка может быть объяснена его потребностью в наказании, которое вмешивается из его бессознательного - по согласованию с женой - чтобы все устроить. **Зевс**, повзрослев, свергает отца, но не убивает его и не кастрирует, а позволяет ему снова выплюнуть всех детей. Зевс даже отдает Хроносу остров Блаженных в качестве своего владения - как своего рода приданое. Поскольку Зевс перестает убивать, он разрывает цикл вины и садистской агрессии и создает основу для правления без садизма (44). Мы видим здесь глубокую психологическую основу революционной динамике. Хорошо известно, что между матерью и дочерью также существует соперничество по отношению к отцу. Это заставляет многих матерей настаивать на том, чтобы их дочь была "замужем". Треугольник выглядит следующим образом:

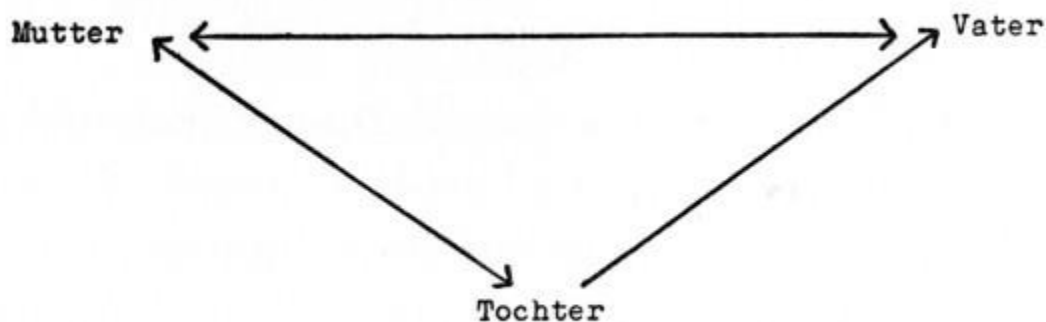

Следствием этого будет **стремление к стерильности и смерти и соответствующие формы сублимации, такие как желание, чтобы другой был недостаточно привлекательным**. Вложенные в общество комплексы матери и дочери проявляются в борьбе за мужчину; женщина высшей касты считает, что имеет исключительное право на власть очарования в отношении мужчины высшей касты. По крайней мере, только ей одной позволено выйти за него замуж. И наоборот, почтение, оказываемое мужчинам из низших каст, лестно, но его сильно упускают из виду.

Женщина из низшей касты, напротив, испытывает особый триумф, когда ей удается соблазнить мужчину из высшей касты. "Завоевать". Она сильнее своей матери. Однако женщины из высшей касты считают ее "дерзкой особой".

Этот факт заставляет нас вернуться к мужчинам: если мужчине из низшей касты удается завоевать женщину из высшей касты, даже отбить ее у мужчины из высшей касты, это считается особым подвигом ("Lady Chatterly and Her Lovers" 45).

АНАЛЬНАЯ ДИНАМИКА В ОБЩЕСТВЕ

Содержание этой главы

- [АНАЛЬНАЯ ДИНАМИКА В ОБЩЕСТВЕ](#)
- [ДИНАМИКА РАЗВИТИЯ УСТНОЙ РЕЧИ В ОБЩЕСТВЕ](#)
- [МАТОЧНАЯ ФАЗА И РОЖДЕНИЕ - ЛЮБОВЬ, НАРЦИССИЗМ И ТВОРЧЕСТВО](#)
- [ГЛУБИННАЯ ПСИХОЛОГИЯ КАСТ](#)

Теперь, когда мы объяснили важность **треугольника родитель-ребенок** для социальных инвестиций, необходимо проследить лежащие в его основе конstellляции переживаний еще на один шаг назад. Это связано с тем, что драма между ребенком и властью может быть прослежена еще дальше в детство. На определенном этапе развития особое внимание уделяется **чистоте**. Если ребенка не приучать к чистоте и не заставлять его отказываться от своих фекалий, он будет легко играть с ними, размазывать их по телу и даже класть в рот. Это связано с нарциссической идентификацией с продуктами собственного тела - слюной, мочой и фекалиями, а в случае с женщинами - еще и с молоком. С этим связана идентификация с собственным ребенком, который также является продуктом собственного тела. Ребенок - это как бы часть самого себя. Это делает понятными все желания, связанные с его передачей.

Однако нарциссическим тенденциям противостоит авторитетное окружение. **Приучение к чистоте борется с нарциссической идентификацией с выделениями собственного тела, и ребенок вынужден подчиняться potens volens**. Из любви к родителям ребенок может подчиниться приучению к чистоте, но, с другой стороны, он может и демонстративно сопротивляться этому. Любящий, понимающий авторитет действительно будет представлять чистоту как ценность, но в определенной степени как относительную ценность, так что преодоление барьера чистоты не будет препятствием.

катастрофы. Если ребенок приучается к чистоте из любви к родителям, то даже склонность к грязи может оставаться осознанной, не подвергаясь ее воздействию. Барьер отвращения, воздвигаемый таким образом между продуктами собственного тела и человеком, в этом случае не станет агрессивно безусловным.

Однако если в их создании задействована огромная сила, а нарушение заповеди о чистоте представлено как колоссальная ошибка, неповиновение и упрямство, как правило, возникают реактивно. Нежелание и сдержанность возникают перед лицом авторитета. Ребенок ничего не выпускает из себя и стремится держать стул при себе. Упрямство сочетается со сдержанностью. Реактивное неповиновение, с одной стороны, сломлено авторитетом, а с другой - органической необходимостью. Заповеди родителей интроецируются, и собственное суперэго становится таким же жестким, как и родительское. В этом случае человек также действует садистски по отношению к самому себе. Тенденции к чистоте и порядку (дисциплине) чрезмерно компенсируются, преувеличиваются и поддерживаются с большим беспокойством. Собственная идентификация с грязью преследует человека изнутри, подобно внешней идентификации.

В качестве компромисса между неповиновением и одновременным принятием авторитетных требований

Группа компульсивно-невротических черт, описанных Фрейдом: подчеркнутая чистоплотность, аккуратность, тщательность (идентификация с авторитетными требованиями), упрямство, агрессивность, бережливость (пренебрежение авторитетом), и, наконец, кишечные расстройства (как соматическое следствие задержки элиминации - 46).

В приведенном примере компульсивный студент-невротик хотел поиздеваться над своим отцом с помощью слишком точного - а значит, бесконечного - исполнения. Выполнение требовалось ему от отца и вызывало анально-садистскую агрессию, которую он теперь рационализировал в соответствии со своим интроецированным образом отца. Отказываясь выступать, он мучил отца; в качестве причины он обвинял чрезмерную точность. Точность служила одновременно реализацией и оправданием его антиотцовской агрессии.

Диалектика между двумя противоположными инстанциями, между авторитетом и ребенком, такова:

Авторитет: чистый, богатый, требовательный, властный - выше

Ребенок: нечистый, бедный, подчиняющийся требованиям, послушный - ниже

Это сопоставление лишь формально говорит об исходной позиции диалектической дискуссии. Если мы возьмем негативный случай жесткого, интенсивно дисциплинирующего авторитета, то получится следующая констелляция:

Власть требует чистоты, требует освобождения от экскрементов, требует дисциплины, точности в соблюдении и исполнении приказов. Она принуждает к выполнению этих требований. В то же время развиваются неповиновение, упрямство и революционные тенденции, которые могут быть в большей или меньшей степени подавлены. Революционная тенденция отказывается сдавать фекалии и демонстративно показывает грязь.

Если мы посмотрим на **революционную сторону**, то обнаружим следующую группу симптомов (синдром): грязь, сдержанность по отношению к авторитетам вплоть до массовой агрессии (анальный садизм), отказ выполнять авторитетные требования и недисциплинированность. Однако эта революционная, антиавторитарная сторона практически никогда не существует сама по себе, а скорее идет рука об руку с авторитетной идентификацией: чистота, дисциплина, точность, тщательность, выполнение авторитетных требований (сдача фекалий), подтверждение авторитета.

Этот синдром накладывается или подкладывается под предыдущий слой. Эти два слоя вступают в самые разнообразные сплавы друг с другом. Есть радикальный консерватор, который отождествляет себя с чистым авторитетом, направляет свой садизм против маленьких, грязных, стремится подчинить их себе, требует огромной дисциплины и подчинения, исполнительности и самопожертвования.

Эти типы, сознательно отождествляющие себя с властью (**фашисты**), психологически очень близки к радикальным революционерам, так что психологический перевес с одной стороны на другую легко возможен (**Муссолини, Андре Мальро**). У оголтелого консерватора антиавторитарная агрессия частично обращена против собственной персоны (аскетическая дисциплина) и в то же время вовне, против тех, кто лишен дисциплины.

Однако идентификация с агрессором может происходить и таким образом, что человек тоже хочет господства, но для угнетенных: грязные, маленькие должны править. Это приводит к развитию очень похожих на радикальных консерваторов черт, только агрессия принимает другое направление. Этот тип "чист" в сублимированном смысле и объявляет начальство грязным. Он дисциплинирован, демонстративно грязен в примитивном смысле, но пуритански аскетичен, агрессивен по отношению к старым властям и к тем, кто не агрессивен по отношению к старым властям так, как он. В каком-то смысле грязный ребенок мстит за свое грязное положение, ненавидит чистых и обличает их как грязных.

Если у радикального консерватора революционная агрессия остается бессознательной и претерпевает поворот в сторону старого авторитета, то у вызывающе-агрессивного она осознанна, но идентификация с авторитетом бессознательна.

<i>radikale Konservative</i> Identifikation mit der Autorität	bewußt	<i>radikale Revolutionäre</i> Aggression gegen die Autorität
Aggression gegen die Autorität	unbewußt	Identifikation mit der Autorität

Когда "вращающаяся сцена" поворачивается, радикальный консерватор становится радикальным революционером и наоборот.

Смысл всего вышесказанного заключался в том, чтобы показать, что диалектика между грязной эксплуатацией (анальный спрос) и чистой эксплуатацией имеет глубоко инфантильную основу и что эти аффекты могут быть вложены в более поздние социальные отношения.

Очень интересный случай - социалистический мастер-художник 2/319, который на самом деле является капиталистом в марксистском смысле, потому что он накапливает капитал и владеет средствами производства, чтобы продемонстрировать, что он принадлежит к высшему классу. Чтобы накопить как можно больше капитала, он живет скромно, но скупает дома. Ему очень трудно справиться со своим влиянием на окружающих. Прежде всего это касается деятельности, которая в той или иной степени носит управленческий характер, поскольку он ощущает себя торговцем, занимающим руководящую должность. Эти управленческие функции ассоциируются с превосходством, он вынужден обесценивать их в самых сильных выражениях и, таким образом, оказывается в аффективном затруднении, что становится очевидным, например, в постановках по ключевому слову "Генеральный директор" оперативно высказывает свое мнение:

"...Если работник задержится в туалете на пять минут дольше, то меры безопасности уже приняты, загорается свет, как у настоящих рабов..." (И рабочие скажут ему) "Он - ублюдок".

С другой стороны, он отмечает, что есть и приятные генеральные менеджеры:

"Эмоционально, будет больше свиней (!)".

"Туалет", а затем, вероятно, и термин "собачья свинья" для генерального директора указывают на чистую и грязную проблему. Его чрезмерная агрессия по отношению к высшим кастам вряд ли может быть превзойдена по грубости и несдержанности поведения. Во время расследования он держался относительно сдержанно, но в последующем разговоре стало ясно, что он уклонялся от нападения только из страха перед последствиями и интеллектуальной сдержанности. Он рассказал историю о женщине, которая поручила ему раскрасить свою квартиру. Однако она не была удовлетворена работой и, видимо, дала ему почувствовать свое социальное превосходство. Как он сам рассказывал, его реакцией было кричать на нее, что она не настолько лучше, чем он, у которого "грязь под ногтем".

Он глубоко и яростно ненавидит высшие касты, они - "собачьи свиньи" и как "грязь под ногтями". Они даже не оставляют рабочего в покое в уборной. С другой стороны, сам мастер-художник пытается стать представителем высшего класса, собирая "кучу денег". Здесь мы особенно хорошо распознаем сочетание агрессии и идентификации.

Связь между проблемой богатства и анальностью была однажды проиллюстрирована интересной карикатурой в венской газете, посвященной желаниям отдельных министров. Пожелания министра финансов были изображены в связи со сказкой "Ослик, потянись!" таким образом, что министр финансов ждет продукты от ослика перед открытой скатертью. Здесь очень четко прослеживается отождествление денег и фекалий:

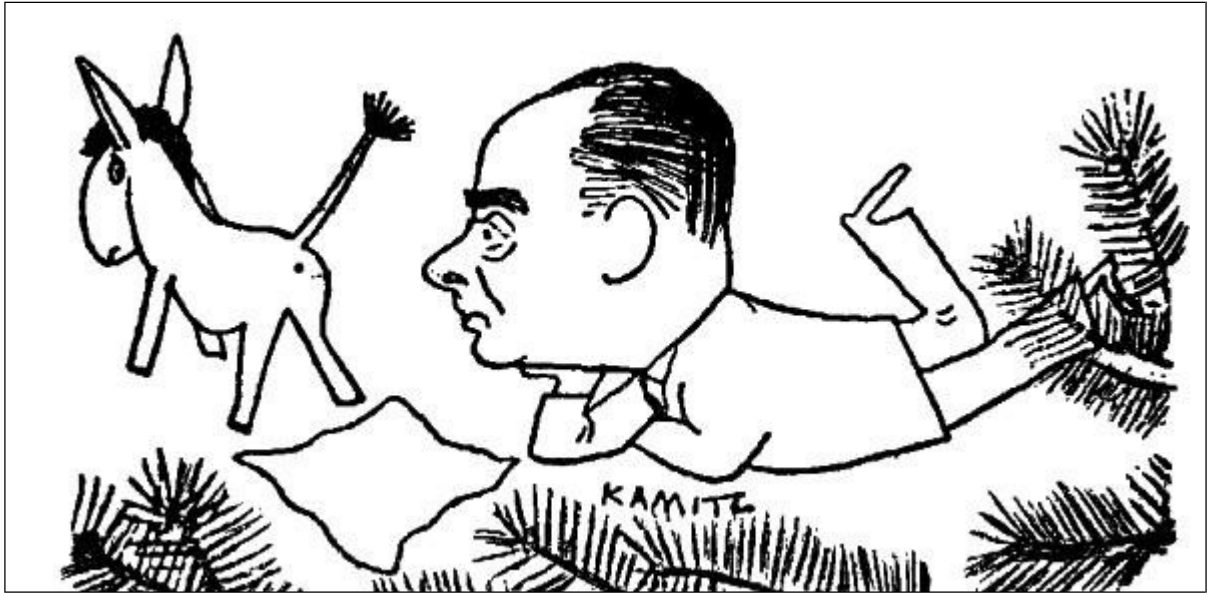

Возражение, что это шутка, как мы уже показали, не имеет силы с точки зрения глубинной психологии, но служит именно подтверждением. Оно уже было четко разъяснено **Зигмундом Фрейдом** в его книге "Шутки и их отношение к бессознательному". В шутке бессознательная тенденция становится сознательной при эстетико-формальном сопровождении.

О том, что обладание в любой форме имеет орально-анальные акценты, говорит и другая интересная карикатура: "It's all about the sausage" (см. выше):

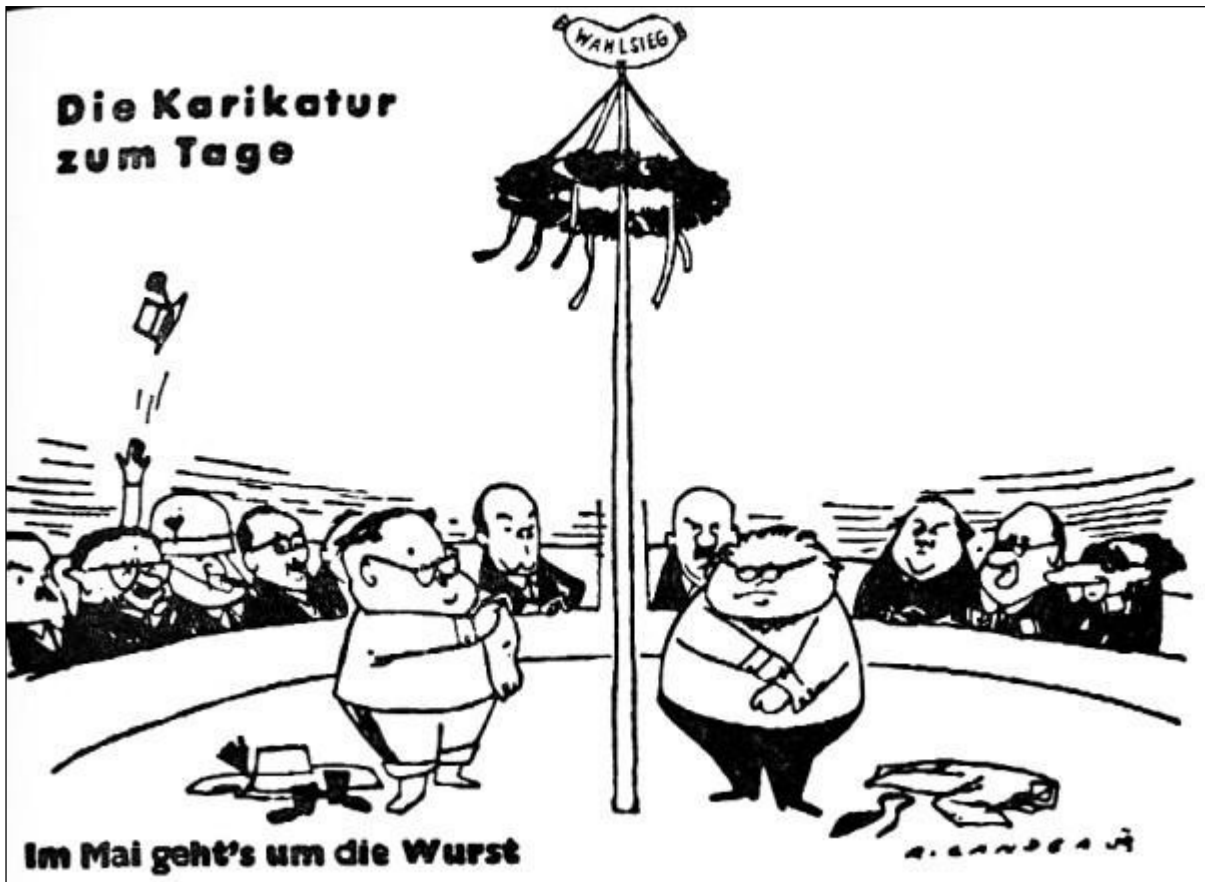

На этот раз карикатура основана на фигуре речи. С одной стороны, сосиска имеет оральные акценты, а с другой - анальные и генитальные, в зависимости от ее формы. Тот факт, что сосиски используют кишки в качестве кожи, является здесь ценной подсказкой. Победа на выборах теперь символизируется сосиской. Эта победа на выборах означает обладание властью, причем - не стоит забывать об этом - для политиков также очень конкретное обладание (анальное). Поэтому орально-анальный символ очень уместен. Как символ пениса, мужской генитальный аспект колбасы также имеет значение потенции, то есть власти; таким образом, колбаса становится символом власти.

ДИНАМИКА РАЗВИТИЯ УСТНОЙ РЕЧИ В ОБЩЕСТВЕ

Если в анальной фазе ребенок представляет сторону, с которой предъявляются требования, и, с точки зрения ребенка, является дающей стороной, то в еще более глубоком слое, оральной фазе, отношения меняются на противоположные. Это происходит потому, что в период грудного вскармливания (оральная фаза) чрезвычайно властное "вы" (мы больше не хотим говорить "авторитет") является исключительно дающей стороной, а ребенок, хотя и голодный, просто желает получить то, на что имеет право. **Психоанализ называет наслаждение от получения и экстаического насыщения оральным эротизмом. Оральный эротизм лежит в основе более поздней генитально-центрированной сексуальности, желания матери в более дифференцированном смысле. Мы называем жадное, кусающееся сосание, которое становится особенно агрессивным, когда молока слишком мало, оральным садизмом.** Это основа жадно-агрессивного желания иметь, жадности и прожорливости. Чрезмерное, агрессивное желание иметь и требовать от власти, которую обвиняют в том, что она дает слишком мало, имеет в своей основе оральный садизм. С другой стороны, как мы уже говорили выше, есть что-то экстаически приятное в том, чтобы быть "накормленным" орально, когда наступает подлинное насыщение. В оральности есть нечто глубоко объединяющее с матерью. Отсюда мы понимаем объединяющий, братский эффект застольного общения. Ведь любая еда и тем более питье бессознательно предполагают наличие общей матери - один получает что-то от общей матери, так сказать, и тем самым братается с другим, в свою очередь.

Совместная еда и питье напоминают орально-эротическое самозабвение.

Оральные садистские наклонности вызывают агрессию по отношению к тем авторитетам, от которых нужно получить вещество. В то же время она легко вызывает агрессию против тех, кому в совокупности есть что получать от авторитета. Не стоит забывать, что в раннекапиталистические времена люди фактически голодали. В коллективе, соответственно **травма полости рта**, которая теперь продолжается в преувеличенной склонности к жажде. Травма полости рта, вызванная неадекватным предложением, привела к повышенной склонности к желанию, которое передалось по наследству.

Пример из мира животных:

У некоторых видов птиц обычно бывает четыре птенца. Мать может хорошо выкормить это количество. Однако она не в состоянии вырастить пятерых. Если рождается пятый детеныш, он обычно погибает. В случае, хорошо изученном в психологии животных, он также был выращен, но ему давали слишком мало. В результате у пятого детеныша сформировался скверный характер, он безжалостно оттеснял остальных от мисок с едой и не знал границ в еде. Мы видим, что здесь жадность сочетается с агрессией (47).

Типичный оралсадист всегда имеет слишком мало. Поскольку его склонность больше сосредоточена на количестве приобретаемых благ, чем на их качестве, эта жадность также характеризуется неразборчивостью. В рамках эдиповой констелляции оральный садист также вступает в конфликт с отцом в своеобразной акцентированной форме. Агрессия направлена против него в той мере, в какой он обладает матерью и не хочет от нее отказываться. Эдипова агрессия, таким образом, имеет оральную садистскую основу. Если эдипово отцовское сопротивление преодолевается, оральный садист испытывает необычайный рост самосознания. **Теперь мы понимаем, что орально травмированные люди оказываются соответственно хорошими лидерами орально травмированного коллектива.** Но поскольку те же самые типы также любят заниматься предпринимательской деятельностью и "Капиталисты", мы часто находим их с обеих сторон.

Однако жадность может проявляться и в нефинансовых сферах, например, когда человек стремится получить не две, а три или четыре докторские степени, ряд медалей и прочие кастовые блага. Таким образом, в основе всех тенденций к накоплению лежит оральный садизм. Однако в этих случаях тенденция иметь сопровождается желанием быть великим, стремлением быть на вершине, которое подпитывается из других глубоких психологических источников. Однако в совокупности оральный садизм не обязательно направлен только против так называемых капиталистов. Он может так же легко проявиться и в отношении социалистического государства.

Мы признали в позитивно-оральном аффекте основу братства через совместную еду и питье, а также через то, что мы вместе получаем. Те, кто вместе едят и пьют, - *товарищи* - имеют оральную связь. Согласно **Вассерзихеру**, товарищ - это этимологически тот, "кто пасет скот на одном пастбище с другими" - здесь тоже устный акцент (48).

Негативной стороной оральности, как мы показали, является оральный садизм, то есть агрессия против удерживающего авторитета, который реально или воображаемо (через перенос) морит младенцев голодом или дает им слишком мало. Мать может фактически психогенно отказываться от молока из-за анального садистского аффекта. Невротическая форма неспособности кормить грудью хорошо известна. Кроме того, у матери может быть слишком мало молока, если она сама голодает. Таким образом, оральный садизм является следствием анально-садистского отношения со стороны матери, то есть реактивным развитием, или следствием коллективной ситуации матери. Именно последний ущерб мы должны предполагать в так называемом пролетариате. Анально-садистская аффективность так называемого капитализма привела к голодающей рабочей силе и, следовательно, вероятно, к повышенной оральной травматизации детей рабочего класса. Таким образом, коллективные заблуждения приводят к индивидуальным заблуждениям, которые, однако, из-за своего большого количества снова становятся коллективно эффективными.

В анальном неповиновении также присутствует сопротивление зависимости. Однако это в оральной фазе все еще полностью зависит от инстинктов и не оказывает им никакого сопротивления. Одни направлены на материнскую грудь, другие - на мать, а

Оральные наклонности и мать образуют ассоциативную единицу. Соответствующий инстинкт также активируется с матерью, с получением, с получением. Как и его собственные инстинкты в оральной фазе, ребенок также находится во власти матери - он получает все и ничего не отдает.

Оральная фаза характеризуется противоположными состояниями:

дарующая, переполняющая власть, олицетворение всех (незаслуженных) милостей / необходимая, недостаточно дарующая власть, сдерживающая, недостаточно дарующая мать

экстатически принимающий, благодатно счастливый ребенок / жадно голодающий, чахлый ребенок

В психике часто бок о бок существуют как позитивные, так и негативные образы авторитета - один осознанно, другой бессознательно или оба осознанно. Дети, находящиеся на естественном грудном вскармливании, должны прилагать усилия, чтобы быть на грудном вскармливании, а дети, находящиеся на бутылочном вскармливании, - гораздо меньше. Поэтому спрос на труд выше для детей, находящихся на естественном грудном вскармливании. Однако при определенных обстоятельствах здесь возникают бесполезные усилия, усилия без реального удовлетворения, без соответствующего вознаграждения, глубокая тщетность. В этом случае усилия приводят к агрессии, оральному садизму.

Вероятно, здесь кроется глубокая аффективная подоплека разделения на тех, кто имеет, и тех, кто не имеет.

Очевидно, что оральные тенденции направлены на анальные объекты, потому что возникающие анальные проблемы не отменяют оральных. Если фекалии имеют значение денег и оральные тенденции направлены на них, то они сублимируются в денежную зависимость. Об этом мы поговорим позже.

МАТОЧНАЯ ФАЗА И РОЖДЕНИЕ - ЛЮБОВЬ, НАРЦИССИЗМ И ТВОРЧЕСТВО

В самом начале этой главы мы хотели бы напомнить вам о том, что мы рекомендовали в начале раздела о глубинной психологии: Тем, кто не готов разделить убеждение, что психические акты взрослых людей основаны на инфантильных, следует сосредоточиться в дальнейшем на тех отрывках, которые, помимо глубинно-психологического содержания, могут служить и чистыми моделями.

Особенно в отношении значимости состояния **утробности и рождения** многие люди проявляют особое внутреннее нежелание, хотя нелогично признавать значимость детства, но считать стиль рождения и опыт утробности бессмысленными для будущего устройства жизни. Существует прямая зависимость между значимостью переживаний и близостью к истокам жизни (19). Очевидно, однако, что для того, чтобы принять утробность и рождение как очень значимые и весомые базовые человеческие переживания, необходимо преодолеть особенно жесткое сопротивление. В этом случае моделирование может послужить базовой основой для упорядочивания очень сложных вопросов. После этого особенно важного предварительного замечания перейдем к самой проблеме:

Клетка оплодотворенной яйцеклетки делится, и это деление постоянно повторяется, каждый раз удваивая количество клеток. Постоянное удвоение равносильно пролиферации. Только примерно через два месяца бурный рост замедляется. Саморазвитие живого организма гасится, направляется и переключается с количества на качество. Динамика развития контролируется с помощью полей торможения (**Wolterreck, 50**). Количество развития уменьшается в пользу интенсивных качеств формы. Хотя рост в размерах все еще значителен по сравнению с более поздними стадиями, он уменьшается примерно через два месяца. Органы чувств развиваются, и качественное расширение становится интенсивным. Чувства осязания и слуха, в частности, существуют уже на эмбриональных стадиях, в то время как чувство зрения становится аффективным только после рождения.

Эта утробная стадия характеризуется состоянием глубокой бессознательности. Недаром Фрейд показал, что сон представляет собой регрессию в состояние матки (51). Безграничность, переживаемая на начальной стадии маточности, отсутствие границ и изоляции, а также тотальная забота и отсутствие какой-либо ответственности и бремени делают этот **первоначальный характер маточности райским** в аффективной ретроспективе. Изначальное состояние единства матки находится вне всякой диалектики бедных и богатых, чистых и грязных. Это состояние, в котором мы еще не знаем о существовании зла.

В этом отношении маточный аффект - это не только аффект безграничности, бесконечности, возможного безграничного расширения, которому не противостоит никакое сопротивление, это аффект вне противоположностей, вне диалектики. Интенсивность слияния с Ты, которое в глубоком бессознательном не дифференцировано от эго, также не достигается сексуальностью. Скорее, маточное переживание единства лежит в основе сексуальности. **Вполне естественно, что все чувства единения и м е ю т маточную аффективную подоплеку, а не только сон, обморок и опьянение.**

Быть вставленным вместе в структурный порядок активизирует аффективность матки. Укорененность в маточной анонимности, в отличие от нее, также дает "мужчине", "массе", чувство облегчения и расслабления (52). **Активация маточных аффектов современным ритмом может быть объяснена опытными звуками сердца матери, которые пульсируют в состоянии маточности.** Усыпляющий эффект качания и темноты также можно объяснить регрессией к матке.

Опыт всеединства лежит в основе всех последующих дифференциаций. **Густав Ганс Грабер** использует слово "самость", введенное в глубинную психологию **К. Г. Юнгом**, для описания опыта утробности (53). Самость - это "коллективное бессознательное" и в то же время очень индивидуальное. В предыдущих работах мы говорили о "сердце" как о символе самости и центре Все-Аффекта (54). **Вполне понятно, что этот всеаффект, содержащий момент бесконечности, Фрейд назвал "океаническим".**

Он составляет основу религиозной аффективности. Ибо этот аспект бесконечности содержится в каждой нуминозности. Он пульсирует в способах переживания так называемых "архетипов" (55). **Каждый несепаративный аффект имеет связь с утробностью.** Активация маточной аффективности способствует общему и эмоциональному чувству, которое лежит в основе всех аффектов разделения.

Чувство единения. С этим совершенно естественно связано религиозное универсальное чувство. Чувство защищенности в бесконечности и безграничности характерно как для религиозного аффекта, так и для общинного опыта. Этот общинный опыт должен заметно подкреплять и охватывать дифференциацию, чтобы различия не приводили к разрыву. **С утробностью мы достигли той аффективности, которая преодолевает все границы.**

Всеотождество - основа для всеобъемлющего понимания и для того, что называется "контактом". Это жизненная и духовная основа для интеграции. **Г. Х. Грабер** требует, чтобы интеграция психики происходила путем активации этого базового эффекта. Согласно Юнгу, "Я" должно осуществлять эту интеграцию.

Применительно к обществу трансценденция всех различий может быть порождена только тем же аффектом: аффектом любви в его наиболее полной форме, который рассматривает все дифференциации только как несущественные различия. Этот общинно-интегрирующий аффект может адекватно контролировать и обосновывать интеллектуальные акты. Религиозный аспект всеотождествования - важный аспект этого опыта.

Переживание границы также имеет место в маточном существовании. По мере того как матка увеличивается в размерах, она оказывает тормозящее и сжимающее воздействие. Именно на стадии, непосредственно предшествующей рождению, другая сторона амбивалентности маточного существования становится более интенсивной. Укрывающая материнская утроба становится темницей, тюрьмой, в которой о человеке полностью заботятся, но в то же время его возможности для маневра сильно ограничены. В некотором смысле "тюрьма" показывает негативные аспекты маточного существования. Пещера-убежище, жилище - позитивный аспект этой стадии, а темница - негативный. Граница и заключение, ограничение и лимитирование предполагают сдерживание любовного импульса, обращение назад на себя и, таким образом, **формирование** того, что Фрейд называл **нарциссизмом**.

Сопrotивление развитию, исходящее от существа, воспринимаемого как более сильное и превосходящее, таким образом, вызывает отказ от импульса любви, так что он обращается обратно к существу, от которого исходит. **Эрих Нойманн** признал "Уроборос" (56), змею, которая кусает свой собственный хвост, символом этого первичного нарциссизма. Этот символ использовался в эпоху барокко для обозначения бесконечности, что является интересной ссылкой на общую основу ассоциации - природу матки - чувства бесконечности и нарциссизма (57). За чувством бесконечности следует чувство сжатия, которое отклоняет центробежные тенденции. Таким образом, само эго приобретает значение бесконечности: нарциссическая фиксация.

Однако в той мере, в какой тенденции, устремленные прочь от человека, преодолевают сужение, их ожидает бесконечность, так сказать, за ограничивающей стеной, которую нужно пробить: через рождение. Тенденции, стремящиеся прочь от человека, преодолевают барьеры и устремляются в открытый мир. Две стороны рождения - это выход из ограничений - агрессивный прорыв - и позитивная возможность - выход в дифференцированную свободу тех, кто созрел.

По причинам, отчасти специфически невротическим, существует психологическая сдержанность, отказ матери выпускать ребенка на свободу. Это желание сдерживаться приводит к усилению чувства изоляции и давления, отсутствия свободы и заточения, а также усиливает нарциссизм и прорывную агрессию.

Экзистенциальное утверждение продуктивного прорыва, саморазвития ребенка матерью соответствует утверждению роста и независимости ребенка в целом. Сыновний комплекс отцов, как мы его описали, имеет аналогию в детском комплексе тех матерей (58), которые не хотят отпускать своих детей. Удержание и привязывание детей к себе представляет собой преувеличенную форму материнства и провоцирует бунт. Такая форма материнства идет вразрез с естественным ходом вещей, с запланированным ходом развития и, таким образом, с продуктивностью жизни. Результатом становится повышенная агрессивность или нарциссизм ребенка, то есть поглощенность собой. Риск того, что ребенок избежит рождения, кажется слишком большим. Запреты на контакт могут быть объяснены повышенным страхом перед хватающим человеком. Рождение как проталкивание через узкий пищевод и как переход к новой форме жизни следует понимать как глубокую реорганизацию. **З а к л а д ы в а е т с я** новое начало, в котором развитие продолжается по аналогу. Роды начинаются с учащения сердечного ритма матери, прерывистых схваток, которые затем приводят к интенсивному тужению. Изменение частоты сердечных сокращений и начало дыхания - это интенсивные сдвиги, которые влияют на все существование ребенка. Возможно, здесь кроется причина необычайно сильного воздействия ритмов, которые увеличиваются по темпу и громкости. Если последовательно перечислить различные психологические этапы внутриутробного развития и рождения, то их можно условно охарактеризовать следующим образом:

Uterinität		Geburt	Zeit nach der Geburt
Frühstadium	Spätstadium		
	besonders akzentuiert bei Kindkomplex der Mutter		
Allidentifikation			
Grenzenlosigkeit	Begrenzung	extreme Einengung	neue Unbegrenztheit
Weite	Einengung Narzißmus	Explosion	Gesichtsfreiheit
ruhige, monotone Rhythmik		stoßartige Wehen	Bewegungsfreiheit
Ununterschiedenheit	Spüren des Eigenseins	intensive Umstellung	neue, differenzierte Geborgenheit
Expansionsfreiheit	Expansionshemmung		
Geborgenheit	Isolation	Geworfenheit	
Sicherheit			
Wohnung	Kerker	Befreiung	
	wilde, steigernde Rhythmik		
Wasser, Dunkel			

Если мы посмотрим на эти последовательности, то нам откроется связь, аналогия между утробной диалектикой все-идентификации и само-идентификации, все-единства и нарциссизма с все-общинной и кастой. Здесь мы, вероятно, нашли самый глубокий корень этих тенденций к общине и обособлению.

После глубоко объединяющего рождения диалектика продолжается в более дифференцированном виде между орально-эротическим союзом матери и ребенка и разделяющим оральным садизмом, который разрывает связи между дающей матерью и принимающим ребенком. То, что во всех случаях в основе коммуникации лежит изначальное отождествление, вполне понятно из вышесказанного, равно как и тождество отождествления с центральным религиозным актом. Теперь наши знания настолько глубоко проникли в человеческую природу, что мы можем дать полную психологическую интерпретацию кастово-невротического синдрома.

ГЛУБИННАЯ ПСИХОЛОГИЯ КАСТ

В качестве центрального, аффективного момента касты мы признали "под-самость", единство круга людей в отношении существенных моментов жизни.

Демаркация происходит таким образом, что избегаются еда и питье, рукопожатие, то есть физический контакт при приветствии. Наконец, люди вступают в брак только внутри своей касты, а дети отделены от детей из других каст в процессе обучения и игр. Если попытаться понять основную психологическую детерминацию создания существенных различий между людьми, то целесообразно обратить внимание на крайности этого отношения. Крайним примером может служить все большее сокращение "брачного рынка" для знати высших уровней. Коронованный глава, если он хочет вести себя в соответствии с кодексом феодальных норм, находит очень ограниченный рынок.

"брачный рынок". Хотя центры ценностей в феодальной иерархии определяются в первую очередь происхождением, согласно этому кодексу, король Англии, например, все равно был бы намного выше короля Албании. Например, король Англии все равно был бы намного выше короля Албании, если бы его родословная была одинаковой длины. Накопление ценностей у короля Англии больше. Для египетских фараонов, которые имели

значительно превосходил окружающих королей по положению, только кровосмесительный брак оставался браком между "равными". Брак между братом и сестрой - это реализованный максимум кастового "под-самостояния".

Этот факт не означает, что он также является максимумом воображения, желаемого, стремления к означает "под собой". В воображении кастовость может быть усилена. Такое усиление мы находим в египетской мифологии, например, в образе египетского **Атума**:

"Атум, ставший мастурбатором в Гелиополе, взял свой фаллос в кулак, чтобы пробудить похоть. Были созданы брат и сестра, Шу и Тефнет".

Или:

"Я спарился в своем кулаке, я соединился со своей тенью, и я излил из своего собственного рта. Я извергся как Шу и извергся как Тефнет". (59)

Египетскому богу даже не нужна женщина. Эта чистая культура нарциссизма, самопоглощения и самозабвения представляет собой максимум мыслимого как крайнее значение бытия-в-себе - мягким продолжением которого является бытие-под-себя - и поучительна как таковая. Строго говоря, однако, мифологической конечной точкой в вымышленном является уже не под-себя, а в-себе, но внутренняя связь между ними очевидна.

Однако нарциссизм можно обнаружить не только в основе брачных уз. Ибо если еда с кем-то другим нарушает под-самость, то нарциссическая, мифологически-вымышленная максима проявляется здесь в вышеупомянутой змее, которая кусает свой собственный хвост. Есть только свою плоть, считать только свою собственную субстанцию достаточно ценной для употребления в пищу - это эквивалент онанистического, мифологического деторождения. В психоанализе мы находим сны, в которых, например, животное поедает собственные экскременты. В этой вымышленной пограничной точке не только самость, но и изоляция становятся наиболее интенсивными. А кастовая изоляция также означает участь запертых и заключенных. Мы показали, что нарциссизм имеет чрезвычайно глубокие корни, что его следует понимать как возвращение импульса развития к собственной персоне и что он может иметь бесконечное намерение.

Мы также можем понять фиксацию на нарциссизме, направленную против расширения дифференциации развития.

Однако биологическое развитие идет по своим законам и не может быть остановлено нарциссическим аффектом. Однако нарциссизм может быть направлен против развития. Таким образом можно понять и абсолютизированные ценности и их положение в касте. Таким образом, момент чистоты и ее абсолютизации основан на нарциссизме.

Диалектика чистоты-нечистоты, как и все кастовые ценности, которые являются либо ценностями власти, либо ценностями инфантильной позиции, может быть нарциссической.

Детский комплекс матерей - держать ребенка и малыша в себе, в себе и под собой - вытекает из того же нарциссизма, что и идентификации тех, кто вторично хочет получить кастовое положение вышестоящих для себя или для группы.

Если, например, низшие классы объявляются "чистыми" в сублимированном смысле, когда парадоксальным образом приходится "сохранять чистоту" грязных от негрязных, то это уже работа нарциссизма. Конкретное ценностное содержание касты имеет второстепенное значение. В любом случае, однако, она наделяется тем акцентом бесконечности и абсолютизации, который мы указали в качестве стержня утробного существования, и затем свято хранится, сохраняется и удерживается в смысле нарциссизма.

Каста изолирует себя от остального сообщества. Под-самость характеризуется тем, что нарциссизм направлен не на отдельного человека, а на группу. Таким образом, целевой объект нарциссизма более дифференцирован, чем при первичном нарциссизме.

Таким образом, каста является компромиссным - и потому социально невротическим - продуктом между нарциссизмом и аффектом сообщества. К формированию касты приводит не только первичный нарциссизм, объектом любви которого является сам человек, и не изначальная всеидентификация, но и нарциссическая занятость группы, с которой идентифицируется человек. Касты - это продукт группового нарциссизма.

Теодор Рейк писал в книге "Der eigene und der fremde Gott":

"То, что выдает себя за различия между отдельными группами людей, - это нарциссическая гордыня, которая хочет игнорировать общие корни, это сопротивление бессознательной памяти о том времени, когда все были однородной массой.

Всякая дифференциация лишь частична, всякое разделение недолговечно. Народы подобны героям Нестроя, которые решают: "Мы хотим отделиться вместе" (60)

Парадокс "вместе" и "врозь" доминирует в касте. Групповой нарциссизм лежит в основе ее амбивалентного аффекта. Только в этом смысле мы хотим понять слово "кастовый".

Групповой нарциссизм проявляется не только там, где существует каста в полном смысле этого слова. Он зарождается гораздо раньше и влияет на тонкие детали поведения. Вот почему каста существует как подход, как латентная цель, как эффективный фактор даже там, где еще нет полностью сформировавшейся касты. Так сказать, групповая ценность формирует общий знаменатель, но аналогичные явления возникают снова и снова по мере развития касты. Групповой нарциссизм переплетается с симптомами превосходства, которые в детстве связывают с авторитетами

Вторая часть

КАСТЫ И ДРУГИЕ ПОЛИТИКО-ПСИХОЛОГИЧЕСКИЕ КОМПОНЕНТЫ

Содержание этой главы

- [Вторая часть](#)
- [КАСТЫ И ДРУГИЕ ПОЛИТИКО-ПСИХОЛОГИЧЕСКИЕ КОМПОНЕНТЫ](#)
 - [КАСТА И ПРОФЕССИЯ](#)
 - [ИНДУСТРИЯ](#)
 - [СТРОИТЕЛЬ](#)
 - [ГЕНЕРАЛЬНЫЙ ДИРЕКТОР](#)
 - [ДОРОЖНАЯ МАШИНА](#)
 - [ХАРАКТЕРИСТИКИ КАСТ И ИСТОРИЧЕСКИХ ГРУПП](#)
 - [КАСТА И СТАТУС](#)
 - [ПОБЕДИТЕЛИ И ПОБЕЖДЕННЫЕ](#)
 - [ДВОРЯНСТВО И ДУХОВЕНСТВО](#)
 - [ФЕРМЕР - ГОРОД И ДЕРЕВНЯ](#)
 - [ГРАЖДАНСТВО](#)
 - [БОРЬБА МЕЖДУ ФЕОДАЛИЗМОМ И БУРЖУАЗИЕЙ](#)
 - [ПРОЛЕТАРИАТ - РАБОЧИЕ](#)
 - [БОРЬБА МЕЖДУ БУРЖУАЗИЕЙ И ПРОЛЕТАРИАТОМ](#)
 - [КАСТА И КЛАСС](#)

КАСТА И ПРОФЕССИЯ

Теперь мы попытаемся проанализировать коллективный нарциссизм и его сложные надстройки в их инвестициях в общество. Сложность социальной жизни ни в коем случае не упрощает задачу изложения: различные компоненты общества взаимопроникают друг в друга таким образом, что не в о з м о ж н о дать изолированную презентацию отдельных компонентов, а скорее лишь акцентирующую трактовку. Следующие разделы следует понимать именно в этом смысле. Начнем с профессии.

Если быть точным, то классифицировать общество по профессиям совсем не просто. Возьмем, к примеру, академиком: это далеко не одна профессиональная группа, и их положение также очень различно. Среди них есть самозанятые и наемные работники, те, у кого много подчиненных, те, у кого их совсем нет, и так далее. Единственное, что их объединяет, - это формальность образования и, возможно, титул, подтверждающий его. Все остальные измерения ценности могут иметь совершенно иные параметры. Это особенно наглядно демонстрирует многомерную структуру общества.

Однако для некоторых профессий - независимо от того, насколько широко или узко определяется этот термин - характерны весьма специфические ценностные акценты, которые приводят к кастовому разделению. Можно было бы проанализировать все профессии, но это вышло бы далеко за рамки данной статьи. Здесь мы ограничимся лишь отдельными примерами, чтобы показать, как совпадают коллективные оценки. Мы рассмотрим только те профессии, которые еще не были достаточно изучены в других контекстах.

ИНДУСТРИЯ

Кастовое положение промышленника максимально благоприятно. Кроме физической силы, которую скорее можно ожидать от ремесленников или крестьян, он о б л а д а е т более или менее всеми положительными сторонами касты - академическое образование также часто является само собой разумеющимся. Если они не являются одними из немногих предпринимателей, поднявшихся самостоятельно, их происхождение обычно положительно подчеркивается, даже если среди них относительно мало аристократов.

Промышленник сочетает мастерство с независимостью, ведь никто не приказывает ему ничего делать. Его богатство и чистый труд также создают вокруг него дистанцию. Аффективно он является ключевой фигурой в современном обществе, и его стиль правления может иметь исключительное политическое значение.

Поскольку промышленник воплощает в себе пиковые характеристики в нескольких пирамидах ценностей, он представляется фактическим

"Лорд" нынешнего времени. Прорыв с его стороны вниз будет иметь огромное значение в долгосрочной перспективе.

Важно растворить все существующие сыновние комплексы, поскольку именно они являются главными препятствиями на пути его прорыва вниз. Если посмотреть на успех Рокфеллера на выборах в Нью-Йорке и его политическую популярность, то можно заметить значительное влияние внекастового поведения. Женитьба Рокфеллера на норвежке, обладающей гораздо меньшим достатком, проходит по той же антикастовой линии, что и поведение отца в избирательной кампании.

СТРОИТЕЛЬ

Аффективно крестьянин воспринимается как грязный, малообразованный, но независимый и свободный человек, наделенный определенным лордством. Сам он часто испытывает чувство неполноценности, потому что его считают глупым

и грязным. С

Мы вернемся к этому в следующем разделе, посвященном проблемам между городом и деревней. Чувство неполноценности у фермеров часто заходит так далеко, что их сыновьям советуют не становиться фермерами.

Между крестьянином и рабочим нет барьера отвращения, но крестьянин имеет определенные преимущества перед рабочим. Рабочий же, по причинам, связанным с преимуществами города перед деревней, считает, что у него более широкий интеллектуальный горизонт. Конечно, это относится только к городским рабочим. Но фабричные рабочие в сельской местности также испытывают определенное чувство превосходства, поскольку считают свой труд более "интеллектуальным", чем труд крестьянина.

В "крестьянском сословии" собственность особенно подчеркивается и является решающим ценностным критерием. Например, 1/113 знает "крупного фермера", который не сидит с другими в трактире: "Он тоже не сидит с каждым фермером. Он сначала смотрит по сторонам, чтобы понять, где ему лучше сесть". Хорошее место в пабе также символизирует ранг.

Для жены фермера 2/317 есть одна группа, в которой она чувствует себя неуверенно и с которой не хочет иметь никаких контактов, потому что считает их выше себя. Это те, у кого значительно больше имущества, чем у нее. Она неоднократно ассоциирует с ними термин "владелец", особенно, конечно, в связи с "фермером", "крупным фермером", но, что интересно, и с "графом". Наблюдается явная аффективная чувствительность к большому фермеру и хозяину поместья (это стимулирующее слово вызывает ступор, и она ассоциирует "хозяин" только через 23 секунды). Даже в фантастических постановках она считает, что фермеры, и желателен крупные фермеры, бывают тщеславными и верящими, "быть бог знает кем". С одной стороны, помещик функционально является высшей точкой крестьянства, но, с другой стороны, это не так, поскольку он обычно имеет более дифференцированное образование, больше не пачкается, а также имеет другую историческую аффективную коннотацию.

ГЕНЕРАЛЬНЫЙ ДИРЕКТОР

Генеральный менеджер занимает такое же прочное кастовое положение, как и промышленник, только у него нет такого богатства и такой степени свободы. Компания, которой он управляет, не принадлежит ему, он лишь управляет ею. Поэтому он не обладает такой же степенью независимости, как промышленник. В целом, конечно, генеральный менеджер - который существует только в крупных компаниях - обладает необычайно аффективной аурой, которая состоит из подчеркнутой джентльменности, чистоплотности, превосходной интеллигентности, богатства, небольшого количества и часто также лучшего происхождения. Насколько сильно переживается должность генерального директора, очень наглядно видно из следующего примера, поскольку человек, делающий заявление, не хочет признаться в этом ни себе, ни психологу. Испытуемый - муниципальный техник 2/504, который имеет в виду генерального директора:

Когда я сегодня слышу слово "генеральный директор" и думаю об этом, оно не вызывает у меня никаких особых чувств. Даже если генеральный директор - первый начальник после мэра, но из-за этого, когда я общаюсь с ним по делам, он для меня такой же человек, как и любой другой... (?) или кто-либо еще, потому что я говорю себе: он всего лишь человек, и если я буду вести себя с ним достойно, то и он будет вести себя со мной достойно. И когда мы доходим до того, что обидим вместе, что случается несколько раз в год, тогда, конечно, я должен быть особенно осторожен и убедиться, что я принимаю правильное отношение, что ничего не происходит, что я могу вести себя так же, как и сам генеральный директор. Потому что я придерживаюсь мнения, что генеральный директор - это обычный умирающий человек, не более того".

И здесь логика дает сбой. Механик должен принять такое "отношение, чтобы ничего не случилось", должен увидеть, что он "может вести себя так же" (?). Но затем следует совершенно бессмысленное оправдание: "Потому что я придерживаюсь своего мнения, что генеральный директор - это обычный умирающий человек, и ничего больше". То есть, поскольку он придерживается этой точки зрения, он принимает отношение "что ничего не происходит". Конечно, учитель тоже обладает авторитетом генерального директора, но не таким сильным, потому что авторитет над взрослыми весит больше, чем авторитет над детьми. Мы видим, как оцениваются различные измерения.

ДОРОЖНАЯ МАШИНА

Хотя подметальщик улиц - это всего лишь небольшая группа людей, мы хотим обратить на него особое внимание. Аффективные суждения можно изучать особым образом, потому что два разных суждения пересекаются.

С одной стороны, подметальщик улиц - грязный рабочий и поэтому особенно презираем. С другой стороны, и это делает его случай особенно интересным, он обычно является муниципальным служащим, что означает, что муниципалитеты настроены на более интенсивные отношения с ним. Он часто получает ежемесячную зарплату, и различные люди отнимают у него эту зарплату. отвратительно. **Интенсивная грязная работа и работник - весьма амбивалентное сочетание. Уборщик улиц обладает всеми характеристиками работника, кроме чистоты. Это нарушает эмоциональное наполнение статуса "белого воротничка", поскольку его исключительное положение оказывается особенно подчеркнутым.** Такая ситуация приводит к недовольству рабочих и служащих. Рабочие завидуют тому, что он наемный работник. Они считают несправедливым, что, хотя они часто выполняют менее грязную работу, их не берут на работу, как подметальщиков улиц. У них часто бывает работа, требующая большего ума, но их не берут на работу. Человек помогает себе, говоря, что подметальщик улиц - "не совсем работник". Для механика, работающего по найму, 2/504, пролетарий в отрицательном смысле - это подметальщик, неряшливый и сварливый. Его плохое поведение делает очевидным его происхождение... Стыдно сказать, но он - муниципальный служащий (как и сам субъект) и не делает муниципалитету чести.

Уборщик улиц 1/4 не решился подойти к свадебному столу своей дочери, которая выходила замуж за сына бизнесмена среднего класса. Очевидно, он не мог представить, что люди будут не против разделить с ним стол. Он придавал большое значение тому, что был муниципальным служащим. В и д н о, что самооценка подметальщика улиц - это самооценка общества.

ХАРАКТЕРИСТИКИ КАСТ И ИСТОРИЧЕСКИХ ГРУПП

Напряженность между группами часто имеет вполне реальные причины в настоящем, но почти всегда она имеет и исторические акценты. Иногда напряженность носит почти исключительно исторический характер. Это означает, что в силу исторических событий люди и в более поздний период времени испытывают аффекты, для которых в прошлом, возможно, были веские причины, но в настоящем они иллюзорны.

До сих пор, хотя мы старались воздерживаться от этого, нам неоднократно приходилось делать исторические замечания, например, когда мы указывали на то, что мужественность традиционно ассоциируется с атрибутом "сапог". Мы можем пытаться рассматривать те или иные социальные ценности абстрактно, но в конкретной реальности они никогда не встречаются по отдельности, а только в сочетании. И группы, обладающие определенным сочетанием характеристик, несут или несли на себе отпечаток судьбы, который может быть объяснен только исторически. Теперь мы обратимся к тем историческим группам, которые обычно называют сословиями, но иногда и классами.

КАСТА И СТАТУС

Понятие класса пересекается с понятием касты. Оно имеет с ним различные точки соприкосновения, но также и существенные различия. Если в Средние века существовали дворянство, духовенство и буржуазия, причем каждое сословие имело свою иерархическую структуру, это было стабилизирующим фактором, но также и тем, что часто сдерживало производительную силу индивидов. Очевидно, что сегодня такая концептуализация мало что отражает в данном обществе. Если мы говорим об академическом классе, то имеем в виду институционально образованных людей, чувство принадлежности к которому зачастую не очень сильно. Термин "медицинская профессия" имеет более узкое определение; здесь также заметно чувство сплоченности, чего-то объединяющего.

Теперь существовали, и здесь мы снова приближаемся к средневековой вертикальной линии разделения сословий в национал-социалистическом понимании: *военное сословие, сословие воспитания, сословие обучения* и т. д. К учительскому сословию относились все те, кто преподавал, то есть выполнял аналогичную функцию. Под это понятие попадали все - от воспитателей детских садов до профессоров университетов. Аналогичным образом "питательный класс", от сельскохозяйственных рабочих до землевладельцев (мельницы, молочные заводы, фабрики варенья), охватывал определенное функциональное сообщество, психологическая связь с которым, т.е. чувство общности, было крайне слабым. Как только речь заходит о связи между классом и классовым сознанием, возникает более узкая концептуализация, если применять этот термин к сегодняшним условиям. Особая мораль является частью классового сознания, хотя и не обязательно в том смысле, что мораль человека отличается от морали остального населения. Скорее, она включает в себя моральный кодекс в отношении особых задач и особых ситуаций, с которыми человек сталкивается как член класса.

Судьям, например, свойственны моральные принципы особого рода: внутренняя защита от эмоций, как сострадания, так и агрессии, подчеркнутая неподкупность, концептуальная острота и т. д. Этот профессиональный образ может быть допущен обесцениванием судьями других профессий. Таким образом, чувство статуса становится излишне дистанцирующим фактором. Слово "Стенд" часто совпадает с профессиональной группой.

Интерес к общению между представителями отдельных профессиональных групп, безусловно, существует. Вполне естественно, что врачи, например, испытывают желание поговорить друг с другом о своих проблемах. Более интенсивные контакты также повышают вероятность браков и т. д. - мы уже поняли это на примере коллекционеров марок. **Однако класс становится кастой только тогда, когда группа замыкается в себе, абсолютизируя собственные ценности и возводя барьеры.** Изначально эти барьеры могут иметь аффективную природу и приводить к тому, что те члены класса, которые не признают ограждения, обесцениваются. В конечном итоге институционализация барьеров означает окончательное формирование реальной касты.

С одной стороны, **классовое сознание** как осознание самоценности профессиональной группы имеет смысл и связано с желаемой социальной дифференциацией. Только когда класс становится монадой без окон и надменно или обиженно отделяет себя от остального общества, он превращается в касту.

Когда речь идет о различиях в статусе, слово "разница" не обязательно должно подчеркивать "высокий" и "низкий", а может просто обозначать различия. На практике, однако, это слово используется не для описания различий между юристами и врачами, например, а для обозначения различий между учеными и неакадемиками. Эти различия обозначают раскол в обществе и предъявляют особые требования, например, в отношении уважения. Они служат для оправдания дистанцирующего высокомерия и углубления барьера. Таким образом, класс становится кастой и изолирует себя от остального общества.

Даже если нельзя установить абсолютную связь между сословием и кастой, эти термины, как мы видели, имеют значительные точки соприкосновения. В специальном, научном смысле проводится различие между четырьмя сословиями: дворянством, духовенством, буржуазией и так называемым четвертым сословием, или пролетариатом. Эта схема всегда была и остается неадекватной, поскольку не включает в себя, например, крестьян, и не учитывает особую реальность интеллигенции. Однако эти термины применимы к историческим группам, которые, по крайней мере, иногда были настоящими кастами или проявляли кастовые черты. Поэтому мы будем рассматривать их соответствующим образом.

ПОБЕДИТЕЛИ И ПОБЕЖДЕННЫЕ

Во время войны или другого конфликта, например революции, победитель становится хозяином; между победителем и побежденным ставится барьер господства. Это создает проблему сложной кастовой ситуации с соответствующими побочными эффектами. Ведь победители - если это завоеватели, которые удерживают завоеванную территорию, - перевешивают покоренные народы и феодализируют их. Они отделяют себя от завоеванных и формируют касту или аристократию. **Во всех этих групповых конфликтах женщины играют важную роль как объекты борьбы.** Таким образом, когда нарциссизм выражается бесконтрольно, женщины победившего народа принадлежат не только победителю, но и побежденным (как наложницы, иногда даже как жены). И наоборот, побежденные не могут связываться с женой победителя, а женщины их собственной группы должны быть разделены с

победителями. Мы узнаем Эдипов треугольник:

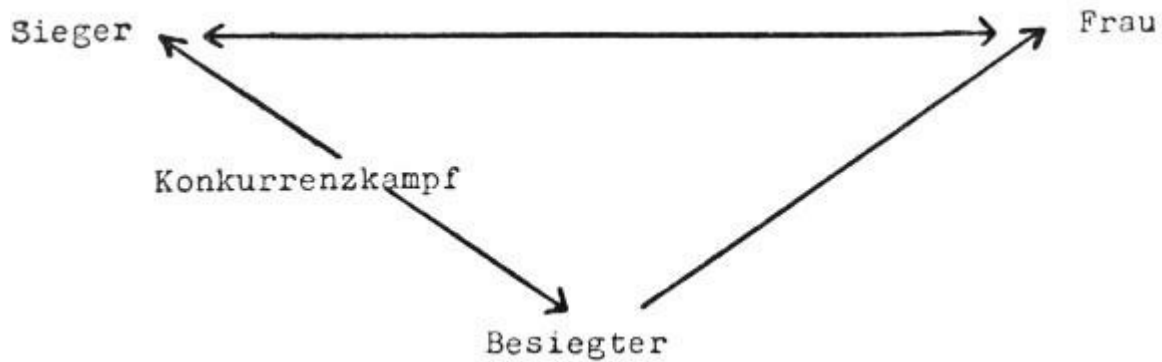

Побежденные вынуждены находиться в инфантильном положении. Разумеется, им приходится выполнять и "мужскую" работу, то есть работу с инфантильными акцентами, особенно грязную. Побежденная группа становится грязной группой. Каждая армия немедленно ищет рабочих для выполнения рутинной работы в оккупированной стране (чистить картошку, подметать и т. д.) Честь победителя не запятнана, если он берет жен у побежденных, владеет ими как наложницами и даже женится на них при определенных обстоятельствах. Однако если женщина из группы победителей вступает в связь с мужчиной из группы побежденных, она "бросает себя". Так венгерский писатель **Дезсё Арвай** описывает в романе "Ты не любишь, когда лю б и ш ь " (61) незаконную любовь русского врача к венгерскому коллеге, которого она встречает в советском лагере для заключенных. Высокомерие победителей не позволяет одной из их женщин "броситься" на побежденного мужчину.

Даже русские коммунисты не могут придумать ничего лучшего, чем то, что всегда было принято. И наоборот, честь побежденных состоит в том, чтобы их жены не вступали в связь с победителями. В КСР и Польше такое отношение к немецкой оккупации зашло очень далеко. Конечно, фронт никогда не бывает непрерывным. Женщины, сотрудничающие с вражескими мужчинами, часто жестоко наказываются (pd: ср. Нидерланды, освобожденные в 1944/45 гг.), Эдипалин-обвинения снизу и сверху здесь хорошо различимы.

Тот факт, что победители берут жен побежденных, часто порождает самую дикую агрессию. Это происходит в меньшей степени, когда побежденные обладают более высоким культурным уровнем, чем победители, и могут одержать психологическую победу, как, например, китайцы над монголами. На самом деле, сложившаяся культура часто оказывается выше "варварской" победителей, так что "варвары" в конечном итоге поглощаются. Китай практиковал это (вероятно, прямо и в определенной степени сознательно), а романские страны поступали так же с одолевавшими их германскими племенами. Победители, с одной стороны, стремятся показать себя лучшими, а с другой - закрепить и передать свое кастовое положение. Так возникает кастовая стратификация, которая часто имеет не только расовые, но и национальные акценты. В России, например, существовало германское и татаро-монгольское дворянство, которое стало олицетворением лордства.

Прусский правящий класс имел германские акценты, низший класс - славянские. Конечно, вышеупомянутые инстинкты часто морально подавляются, но эти тенденции всегда существуют в рамках такой борьбы. Как мы увидим, подобная борьба происходит и в международных группировках.

Часто делается попытка метафизически оправдать победу и последующую кастрацию: победа досталась победителю по Божьей милости, является результатом Божьего суда, - победители правят по Божьей милости.

"Божья благосклонность". Феодалская дуэль или поединок подчиняются тем же законам: победитель прав. Конечно, для этого не о б о х о д и м а доктрина абсолютного предопределения, как в исламе или кальвинизме. Однако не только феодалское правление в старом смысле слова происходит по "милости Божьей". Белые в Южной Африке также правили черными, потому что "Бог да л и м эту землю": Поскольку Бог ничего для этого не с д е л а л , он, следовательно, согласен со всем.

Благодаря групповому нарциссизму и идентификации поколений не только сами победители становятся чем-то лучшим и правителями по милости Божьей, но и их дети и дети детей. Тенденция к закреплению и передаче позитивных позиций может быть реализована с помощью соответствующих мер - монополии на образование, монополии на оружие и т. д. - может быть реализована. Последняя возможность заключается в метафизическом и моральном закреплении ("м и л о с т ь ю Б о ж ь е й ") конstellации власти, которая фиксируется таким образом.

ДВОРЯНСТВО И ДУХОВЕНСТВО

Происхождение **дворянства** очень различно. Часто благородное сословие возникает в результате простой победы, как это было показано выше. Это означало божественный приговор, даже если победа была достигнута нечестным путем, например, убийством и тому подобными способами. Избрание - еще один способ стать правителем или лидером. Теперь правящий дом может быть избран сразу или только один правитель, который затем заботится о семье из-за тенденции передавать кастовые положительные качества; семья сохраняет трон. **Такое происхождение всегда недостаточно рационально для наследования публичных прав, поэтому метафизические конструкции призваны оправдать существующие де-факто условия. Большинство правящих домов приводили метафизические обоснования.** Английский королевский дом якобы произошел от еврейских феодалов, японский правящий дом - непосредственно от бога солнца, брамины произошли от "голова Брахмы", а Габсбурги временами пытались наладить отношения с Колоннами, которые, в свою очередь, происходили от Цезаря, а тот - от Венеры (62).

Однако если правитель является "милостью Божьей" только потому, что он правит, то такими же были Гитлер, Наполеон и Сталин. Во всех случаях, кроме выборов, мы имеем дело с идеологиями оправдания де-факто заданных состояний, а не

наоборот. У данных состояний есть более примитивные причины, чем приведенные в каждом случае.

Правитель передает благосклонность, создается иерархия знати, центральной ценностью которой является происхождение. Само по себе происхождение либо от одного или нескольких предков с особыми достижениями, либо от мифологических фигур, либо просто от обладателя титула, который передает этот титул по наследству, представляет собой ценность. Сегодня, когда нет монархий, дворянство как дворянство существует только на основе происхождения от отца с дворянским титулом.

В определенном смысле дворянство противостояло **духовенству**. Если в Индии борьба была скорее в пользу священников, то в Европе она была в пользу дворянства, которое также феодализовало духовенство. Даже если обвинить нас в системном принуждении, в этой борьбе можно заметить и эдипову инвестицию.

Несомненно, безбрачие имеет религиозные причины, но есть и другие. Например, феодальная иерархия пыталась пристроить своих **сыновей, которые были излишни** с точки зрения единства наследственного сословия, на высшие клерикальные должности. За существовавшей когда-то в некоторых частях феодальной иерархии тенденцией принуждать духовенство к безбрачию, вероятно, скрывалось и глубоко укоренившееся стремление к кастрации, которое, однако, имело и свой клерикальный аналог.

Духовенство отреагировало на это широко распространенной дискриминацией сексуальности, даже супружеской. Отсюда, вероятно, понятны предписания позднесредневековой церкви, согласно которым, например, сексуальные отношения запрещались в ночь перед причастием, а также в праздники и каникулы, которых было гораздо больше, чем сегодня. Это были **контракстрации в виде согбенного христианского учения**. Помещая лишних сыновей в духовенство, последнее становилось недостаточно феодальным.

Что касается отношений между феодалами и их зачастую **крепостными крестьянами**, то у последних не было такой возможности противостоять своим господам, ссылаясь на христианскую доктрину. Очевидно, что в этих отношениях также присутствует мотив борьбы женщин. Даже если так называемое "право первой ночи" не было полностью доказано как реальное право, оно все равно практиковалось достаточно часто. Феодалы, бесцеремонно выражая свои притязания, считали всех женщин своей собственностью, подобно тому как оккупационные войска часто претендуют на жен покоренных. Эдипова схема вновь активизируется:

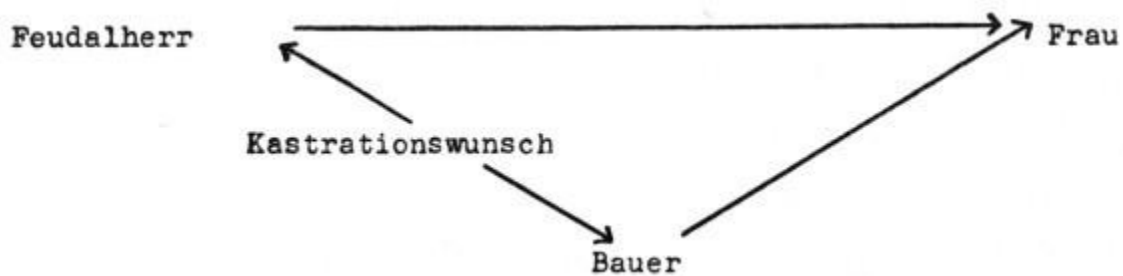

Будущая жена подданного, по крайней мере, дефлорирована, но жена хозяина принадлежит только хозяину. О крестьянине говорят, что он "консервативен", потому что сидит "на земле". Страшные, дикие крестьянские восстания свидетельствуют об обратном. **Крестьяне в Западной Европе консервативны только потому, что их вовремя освободили**. Восставший крестьянин часто насиловал жену хозяина и в подтверждение своей победы кастрировал или убивал хозяина. В романе **Ливиу Ребреану "Восстание"** автор описывает восстание румынских крестьян против бояра, прекрасно сопереживая событиям (63). Сын боярина кастрирован деревенским удалцом, а жена боярина изнасилована. Крепостное право, безусловно, приближалось к рабству в полном смысле этого слова. Можно также отметить, что "грязный крестьянин", "Gscherte", стриженный, естественно, обладал в своих восстаниях примитивным, но зачастую весьма эффективным оружием, которое, однако, уступало рыцарскому, подобно копью буржуа.

Ассимиляция образования дворянами не носит оригинального характера, поскольку образование было сосредоточено, например, на писце. Однако этот интеллект был зависим; случалось, что его бил его неграмотный рыцарь (64).

Конечно, существовало и ответственное дворянство, без сыновних комплексов, которое старалось воспитывать низшие классы. То, что это, как правило, было высшее дворянство, очевидно в силу закона социальной близости и дистанции. **Эмансипация** крестьян Марией Терезой и Иосифом II, **вероятно, должна быть понята таким образом, на основе скачкообразной нисходящей идентификации**.

Позитивно настроенное низшее дворянство возникает только либо в результате сильной отцовской агрессии, либо благодаря высокой моральной квалификации. Высшему дворянству или королю, естественно, легче принять позитивный нисходящий настрой. После фронтальной победы буржуазии и частичной победы пролетариата аристократия в целом поначалу переживала упадок, связанный с утратой своих первоначальных позиций. Этот процесс привел к своеобразной маргинализации.

В уединении аристократы культивировали патинированную эстетику и холодную социальную дистанцированность, когда могли себе это позволить. Кроме того, существовал закрытый мир внутреннего взаимного признания. В своем роде аристократия отказывалась участвовать в жизни общества из-за **дворянского** недовольства существующим обществом. Как свергнутые правители обычно выражали желание, чтобы государство без них не выжило, так и среди дворянства встречалось подобное отношение к дворянскому недовольству.

Конечно, все это очень обобщенно, поскольку существуют значительные различия. Это отношение недовольства было наиболее акцентировано в подчеркнуто аристократической сфере, и это, конечно, можно найти, прежде всего, во вторичном дворянстве, то есть в тех, чьи титулы появились относительно недавно, а также в тех, чья степень дворянства относительно низка. Так называемые "воны" занимают соответствующее промежуточное положение, либо агрессивно отождествляя себя с высшим дворянством и "простолюдинами", либо представляя себя подчеркнуто аристократичными. **Можно с полным**

правом предположить, что вторичной аристократии в широком смысле этого слова адаптироваться сложнее, чем первоначальной аристократии. Тенденция очевидна.

Вторая мировая война, которая, как и первая, стала глубоким переломным моментом, по-видимому, интенсивно способствовала движению к новым обязательствам перед обществом. Идентификация со вторичным феодальным национал-социализмом, охватившая очень широкие круги аристократии, также должна была вызвать глубокие психологические последствия после краха. Новая приверженность аристократии, которая, как мы уже показали на основе заявлений аристократов, интенсивно впитывала буржуазные ценности достижений, может быть только полезной для психологической ситуации общества и аристократии. Обществу приятно, когда все таланты участвуют в его формировании, и трудно понять, почему оно должно обходиться без выходцев из дворянства.

*В этом контексте, например, в Австрии серьезный отказ **Отто фон Габсбурга** от своих прав, которые полагались ему по происхождению (легитимизм), и гражданские обязательства, основанные на его личных достижениях, могли оказать такое же нормализующее воздействие на дворянство, какое поведение нового папы оказало на духовенство.*

Конечно, это не означает, что феодализм больше не оказывает психологического воздействия на общество. Клубы верховой езды, "благородная охота" (немецкие промышленники в Австрии платят до 50 000 юаней за отстрел оленя), короны и гербы на бутылках коньяка, на бутылках дорогого пива, даже на кассетах электробрите и тому подобные вещи считаются высшим классом и по-прежнему формируют общественные идеалы в среде буржуазии.

ФЕРМЕР - ГОРОД И ДЕРЕВНЯ

Мы уже говорили о крестьянине, который был крепостным. Этот факт выражается, с одной стороны, в преклонении перед помещиком, которое существует и по сей день, и в то же время в острой агрессии против дворян, которые по-прежнему воспринимаются как рабовладельцы. В то же время, однако, крестьянин и социальная традиция, рассматривающая его как инфантильный тип, интенсивно окрашивают аффекты между городом и деревней. Это связано с тем, что между городом и деревней также существует барьер, который состоит из нескольких рассмотренных моментов и имеет очень дифференцированные градации - маленькие города, столицы провинций и т. д. В действительности, например, венский житель легко пользуется большим уважением за границей, чем житель Граца, Клагенфурта и т. д. Выражения "Gschertner", "Provinzler" содержат явно уничижительное суждение, более того, даже

Термин "**провинция**" имеет уничижительный оттенок, поэтому в благожелательном внутривнутриполитическом обиходе Австрии он заменен на "федеральные земли". **Напротив, в провинциях существует антивенетское недовольство.** По-видимому, оно сильнее в столицах провинций, поскольку социальная разница между ними и федеральной столицей наименьшая. Кроме того, могут существовать особые исторические акценты, которые легче всего проследить в Австрии между Зальцбургом и Веной или между Грацем и Веной. У городского жителя есть общий образ "Gscherten", который подразумевает ограниченный кругозор, своего рода дефект интеллекта. Это, конечно, крайнее утверждение.

И наоборот, у населения федеральных земель сложилось впечатление, что городские жители "крикливы" и "высокомерны". Дело в том, что большой город предлагает более широкий кругозор, соответствующий требованиям современной цивилизации, благодаря богатству впечатлений и дифференциации при прочих равных условиях. Таким образом, городской житель оказывается более ловким и гибким при прочих равных условиях. Провинциал же, напротив, более неповоротлив и зачастую не имеет отношения к культурному совершенству. Поскольку в маленьких городах и деревнях индивиды в большей степени подвержены контролю со стороны других людей, возможно, между городом и деревней существует также определенное внешнее моральное различие - которое, конечно, не имеет ничего общего с реальной моралью.

Невинность сельской местности" - это карикатура на эту буржуазию.

Различия, которые действительно существуют, конечно же, вычлениются по отдельности. С другой стороны, они часто сильно драматизируются, так что и здесь з а м е т н а **кастовая тенденция** к углублению различий в разделение. Неприязнь между жителями маленьких и больших городов, естественно, не имеет ничего общего с фермерами.

ГРАЖДАНСТВО

Слова "буржуа" и "буржуазный" колеблются по смыслу. Буржуа противопоставляется, с одной стороны, аристократии, а с другой - пролетариату, хотя здесь опять-таки есть пересекающиеся смыслы. В отличие от дворянства, в основе которого лежит принцип происхождения, буржуа воплощает в себе принцип личных достижений. В этом отношении термин гражданин охватывает пролетариат, рабочего, служащего. Поскольку большинство титулов (за исключением аристократических) основаны на принципе достижения, все они имеют буржуазные акценты.

Титулы, присваиваемые на основании актов милости, не основанных на каких-либо конкретных достижениях, являются определенным исключением. Хотя они не наследуются - буржуазный принцип - принцип благодати также нецивилизован, если довести его до крайности. Даже наследственные позитивы, экологические позитивы раннего детства - это эмпирические дары благодати, не имеющие ничего общего с личными заслугами. Если дар дается свыше, то эта благодать соотносится с той, которой судьба одаривает носителя дворянского титула. Сформулированный в крайних выражениях, буржуазный принцип выглядел бы так являются: **Только те, кто работает лично, имеют право на жизнь и право на уважение.** Слово апостола: "Кто не будет работать, тот не будет есть" (2 Фес 3:n), **библейский стих (!), который попал в советскую конституцию**, может служить здесь определенной основой.

Исторически сложилось так, что буржуазия - это ремесленники и купцы, которые защищали себя за стенами городов. Эта группа, изначально презираемая дворянством, со временем стала очень влиятельной. Буржуазия покупала наемников, но была готова сражаться и сама, хотя и в менее "благородных" формах.

Личное трудолюбие, деньги и капитал были средством продвижения буржуазии. Это включало в себя свободное наличие собственности - в отличие от феодальной собственности, к которой вернулся социализм. Огромная роль, которую играет собственность в жизни гражданина, понятна из тех возможностей, которые она ему предоставляет. Она дает шанс подняться. Собственность также позволяет накапливать другие словесные активы. С одной стороны, она представляет собой ценность сама по себе, с другой - дает возможность обойти и побороть феодальную валоризацию

происхождения и противопоставить ей идеал self-made man, который черпает свое положение из самого себя, а не из своего происхождения. **Поскольку собственность делает возможным продвижение по службе, она, естественно, сильно акцентирована в буржуазном сознании и представляет собой**

интенсивной основой самосознания. И наоборот, по той же причине буржуа становится зависимым от собственности в своем самосознании; поэтому он гораздо тяжелее переносит потерю собственности, чем аристократ. Жадный до денег человек - типично буржуазное, а не аристократическое явление. **Людвиг Тома** очень ярко описывает такого человека:

Летом в "Чек Фармер" приехала семья. Они были очень шикарными и родом из Пруссии. Когда прибыл их багаж, я ехал по железной дороге, и станционный смотритель сказал, что это все Juchtenleder, у них, должно быть, много Gerstl. А моя мама сказала, что это прекрасные люди и ты должен всегда с ними здороваться, Людвиг. У него была белая борода, и его сапоги громко скрипели. Она всегда носила перчатки, а когда на полу было мокро, она кричала "Ха!" и поднимала платье.

В первый день их пребывания там они гуляли по деревне. Он посмотрел на дома и остановился. Тогда я услышал, как он сказал: "Я просто хочу знать, чем эти люди зарабатывают на жизнь". ... Потом он спросил мою маму, сколько денег она получает в месяц, и она, покраснев, сказала, что получает сто десять марок.

Он посмотрел на свою жену и сказал: Эмилия, еще нет сорока талеров. И она снова поднесла к глазам свое пенсне. Потом они ушли, а он сказал, все еще слыша это: "Я просто хочу знать, на что живут эти люди!"". (65)

Наглядно видно, как финансовая мощь служит основой ценности в обществе. Эта основа также позволяет рассекретить более бедных членов общества. Бережливость этого нового типа связана с самоуверенным вызовом. Куча денег", накопленное "имущество", которое можно оставить себе, становится символом изолированного самоутверждения перед лицом власти и свободы от этой власти. **Мы можем видеть, в какой степени буржуазная проблема является оральной или анальной.** Ведь и оральное желание обладать, и анальное накопление активизируются буржуазной ситуацией. Богатство, чистота, дисциплина и бережливость становятся руководящими принципами.

С помощью личных достижений, которые подтверждаются материальным успехом, гражданин борется за продвижение в обществе.

Насколько оправдано стремление буржуазии утвердить себя наверху, настолько же неоправданно ее поведение внизу. Она противопоставила принцип личных заслуг феодальному принципу благосклонности. Теперь она становится непонимающей по отношению к тем, кто не сумел подняться на вершину. **Кальвинизм**, например, который подчеркивал буржуазные добродетели, стал типично буржуазной христианской ересью (66). Точнее: в кальвинизме благодать приравнивается к личным достижениям. И здесь мы видим, что буржуазный принцип достижения был отождествлен с феодальным принципом благодати. Отождествление успеха в работе с благодатью также подразумевает уравнивание доброго и богатого, хорошего и чистого (67). Нечистое и грязное равно злу. В марксизме все наоборот. Положительным в действии кальвинистских буржуазных принципов является порождаемая ими предпринимательская активность.

Теперь у нас есть ключ и к тому, что называют "**полной буржуазией**" или, уничижительно, "буржуа" или "буржуа". "обыватель". Даже если в последнем слове играет роль аристократическая обида, в его эмоциональном содержании определенно есть доля правды. **Леон Блой** (68), говоря о буржуа, имеет в виду пресыщенного и антидуховного человека, для которого деньги и удовольствия стали самоцелью, более того, для которого деньги - это самооправдание.

Ограничение кругозора экономическими ценностями может привести к прямому антидуховному, антиинтеллектуальному, антиидеалистическому отношению (69). Зависимость самооценки от экономических ценностей также часто связана с нежеланием рисковать, что затрудняет маневрирование. Однако это уже позднебуржуазная установка; она направлена прежде всего на фиксацию достигнутого. Хотя эта форма буржуазии является вырождением, она более характерна для буржуазии, чем для аристократии. Абсолютизация принципа достижения или экономических ценностей так же ошибочна, как и оценка происхождения.

БОРЬБА МЕЖДУ ФЕОДАЛИЗМОМ И БУРЖУАЗИЕЙ

В борьбе за отцовское положение феодальная система столкнулась с решительным врагом в лице буржуа - более опасным, чем крестьянин. Буржуа в конце концов удалось свергнуть интеллектуальные основы, а затем, во многих государствах, и конкретную систему правления дворянства. Поэтому буржуазия в городах очень рано стала поддерживать крестьян и крепостных в равнинной сельской местности и принимать у себя беглых крестьян. "Городской воздух делает тебя свободным". Феодализм медленно уступал свои позиции по разным поводам и отступал шаг за шагом. В борьбе с буржуазией он отчасти использовал средства, позволявшие ему убирать буржуазных вождей. Когда мы говорим о борьбе индивидуальных принципов, мы, конечно, должны отдавать себе отчет в том, что подлинная человечность не может быть полностью вытеснена никаким кастовым принципом.

Как высокофеодальная **Елизавета Тюрингская** преодолевала все кастовые барьеры, так же поступали императоры и короли. Например, крипта капуцинов в Вене была основана Габсбургом, который, не случайно, доверил ее капуцинам, пользовавшимся в церкви дурной славой. Его гроб стоит там в демонстративной простоте, как и гроб **Иосифа II**. В Штирии габсбургский **эрцгерцог Иоганн**, женившийся на простолюдинке и тем самым совершивший скачок вниз, стал почти мифологической фигурой. Постепенное отступление феодализма также было не просто защитной реакцией, а в значительной степени подлинным осознанием ошибочности жестких феодальных принципов. Во время Французской революции часть дворянства перешла на сторону революционеров и уже заранее встала на сторону масонства, опять же потому, что эта часть уже приняла буржуазные принципы (70). Наконец, чувство вины также препятствовало действиям против революции. **Все это показывает, что человек всегда больше, чем его идеология и каста.**

И наоборот, в средних слоях мы наблюдаем интенсивные процессы идентификации с дворянством. Это, в частности, порождает вторичные феодальные идеологии (например, национал-социализм). Однако все эти колебания не приводят к исчезновению первичных различий между принципами, равно как и напряженности, возникающей между людьми, идентифицирующими себя с противоположными принципами.

Согласно определенным феодальным принципам, нефеодалыне люди считаются инфантильными. Поэтому они не являются настоящими людьми и у них "нет семьи". 2/107, который происходит из дворянства от одного из своих родителей, говорит:

"Вам говорят: "Ты не должен позволять кому-то другому чувствовать это. Но ты такой-то и такой-то, и никто не может с тобой сравниться, и никто не выше тебя, кроме, возможно, доброго Господа. - А у другого человека нет семьи, и все. Настоящий аристократ никогда этого не показывает, он может быть очень демократичным, но, возможно, если вы его оскорбите, это вылезет наружу".

Когда святую **Хильдегард Бингенскую** попросили принять в свой монастырь скромную женщину, она ответила: "Кто по с т а в и т козлов, козлиц и овец в конюшню с благородными конями!"

Феодальная модель в отношении женщин направлена на позицию отца в эдиповом треугольнике. Феодальный мужчина развивает страх, что он будет побежден мужчиной из низшей касты, и соответствующую нисходящую агрессию. То, что эта констелляция борьбы, пронизанная эдиповым вложением, существовала не только по отношению к крестьянству, как объяснялось выше, но и по отношению к буржуазии, очень хорошо видно в "Буревестнике Французской революции", **Женитьба Фигаро** **Бомарше**. В "Женитьбе Фигаро" буржуазная, личная оценка исполнения поначалу лоб в лоб сталкивается с феодальной оценкой происхождения. **Крейн Бринтон** очень четко увидел здесь многие вещи, поэтому мы позволим ему высказаться более подробно:

"Сам Фигаро - способный молодой человек, которого несправедливо удерживает старая система, основанная на привилегиях. Когда он поднимается занавес, он ждет в темноте, чтобы застать свою невесту и хозяина, графа Альмавиву, на свидании. Его первые мысли о женском непостоянстве быстро перерастают в яростную атаку на своего благородного господина. "Поскольку вы великий джентльмен, вы считаете себя гением! ... Дворянство, богатство, ранг, положение - Все это вызывает чувство гордости. Но что ты сделал, чтобы заслужить все эти прекрасные вещи! Вы приложили усилия, чтобы появиться на свет".

*Затем он оглядывается на трудности своей жизни: безвестное рождение, обучение химии, фармацевтике и медицине, которое из-за отсутствия дворянского происхождения д а л о ему лишь разрешение на ветеринарную практику, затем написание пьесы с неизбежным конфликтом с цензурой. Затем он написал о государственных финансах и был за это посажен в тюрьму. Позже он написал в газету, и его снова з а с т а в и л и замолчать. Он не получил должность государственного служащего, потому что, к сожалению, у него не было для этого квалификации. Тогда он попробовал играть в азартные игры, но его благородные покровители вытащили деньги из его кармана. В конце концов ему пришлось вернуться к своей старой профессии купальщика. Это отчасти **автобиография Бомарше**, сына бакалейщика. Однако автор стал богатым и знаменитым при старом режиме; он участвовал в оказании французской помощи американским революционерам. Как бы то ни было, при старом режиме его дела шли неплохо. По монологу разбросаны знаменитые отрывки, которые приводили в восторг знатную публику и цитировались по всей стране. Целые семьи приезжали в Париж из провинций, чтобы увидеть "Свадьбу Фигаро" и услышать выпады блестящего французского ума против плохого правительства.*

Вот некоторые из самых известных высказываний Бомарше: "Они не могут подчинить себе человеческий дух; они мстят, жестоко обращаясь с ним". ... Только маленькие люди боятся маленьких писаний... Для этой работы нужен был бухгалтер, а получил ее танцор... Чтобы добиться успеха в этом мире, "умение действовать" важнее, чем "знание".

В одной этой речи так много признаков грядущей революции, что мы можем сказать, с оглядкой историка, что революция в "Фигаро" уже почти полностью развернулась. Сюда относится, конечно, и тот факт, что цензоры после долгих колебаний не запретили пьесу Бомарше"(71).

В обвинении Фигаро в том, что граф ничего не сделал, чтобы "з а с л у ж и т ь все эти прекрасные вещи", а просто взял на себя труд "явиться в мир", заключены фундаментальные идеологические противоречия между феодализмом и буржуазией. Тот факт, что цензоры не запретили пьесу, свидетельствует о том, что аристократия уже не верила в свою идеологию, но испытывала соответствующее чувство вины и необходимости наказания. Большая часть аристократии, как уже говорилось, дезертировала, а другая часть, которая уже не могла приспособиться, очевидно, уже ждала смерти. Та часть аристократии, которая дезертировала, конечно, сделала это лишь отчасти из страха. Остальные поняли, что их право на рождение не оправдано.

Однако Бринтон упускает из виду момент **борьбы женщин, который** так важен с точки зрения динамики аффекта. Ведь граф желает восстановить право первой ночи. И именно победоносная защита от реакционной попытки хитроумного гражданина Фигаро является центральной темой пьесы. Эдипова фантазия графа выглядит следующим образом:

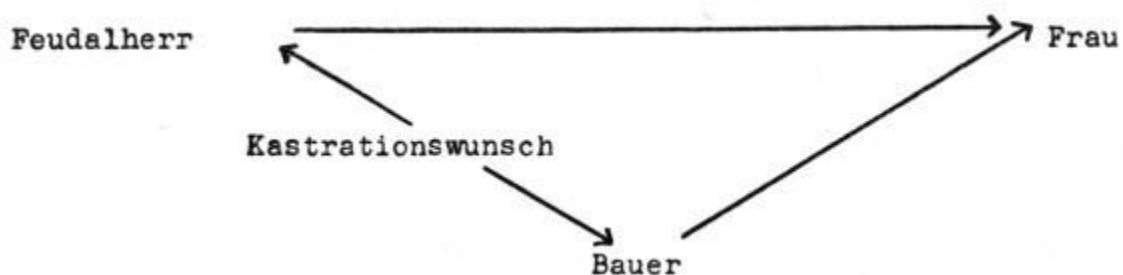

Фигаро также гораздо нравственнее графа, потому что не претендует на жену графа. Пьеса, в которой буржуа побеждают в пропагандистском плане, должна была с т а т ь огромным толчком для революционной буржуазии, усилив ее агрессию

против феодального режима и, наоборот, парализовав оборонительную мощь господской касты. Свадьба

Фигаро" представляет собой особенно поучительную концентрацию пропаганды и необычайно поучителен для революционной констелляции аффектов.

ПРОЛЕТАРИАТ - РАБОЧИЕ

Когда мы говорили об аристократии и буржуазии, нам пришлось значительно упростить проблему, поскольку она касается базовых принципов. Ведь даже в Средние века в городах существовали ожесточенные противоречия между бедными и богатыми бюргерами.

Как бы ни было понятно стремление гражданина использовать собственность и капитал как знак своих личных достижений, как оружие против феодальных привилегий рождения, абсолютизация принципа личных достижений была опасна, поскольку означала отказ от тех членов общества, которые по внутренним или внешним причинам были неспособны к таким достижениям.

Неограниченная, абсолютная власть распоряжения личной собственностью также позволила накапливать самые разнообразные кастовые позитивы. Принцип заслуг подпитывает конкуренцию и психологически весьма сомнительную конкурентную борьбу. Это, в свою очередь, означает, что в общество вкладывается опасная агрессия.

Наконец, собственность становится **центральной кастовой ценностью**, которая вместе с другими атрибутами высшей касты закладывает основу для новой кастовой формации. Буржуазия теперь частично перенимала феодальную принадлежность (клубы верховой езды и т. д.) и дистанцировалась от тех, кто попал в зависимость от новых лордов. Таким образом, они предали феодализму менее удачливую часть буржуазии. **Возникла новая каста изгоев - пролетариат, объединивший все социально неполноценные группы.** Изначальная зависимость рабочего от своего "работодателя" была настолько велика, что вплотную приблизилась к рабству. Рабочий "грязный", потому что он обычно выполняет грязную работу, он подчинен и у него больше нет никого в подчинении. Изначально очень низкий заработок делал его бедным и тем более зависимым. Его образование было низким, особенно у рабочих. Первоначальная механизация означала переход к монотонной сборочной линии, которая не требовала от рабочего никакого интеллекта. Инфантильное положение рабочего по отношению к буржуазии было подобно положению крепостных по отношению к феодалам.

Мы понимаем пролетария у Бердяева как квази-"случайного" гражданина, который не смог подняться благодаря личным достижениям и, таким образом, попал в бедное инфантильное положение (72).

БОРЬБА МЕЖДУ БУРЖУАЗИЕЙ И ПРОЛЕТАРИАТОМ

Опять же, верно, что в разных странах более или менее так называемые предприниматели не только претендовали на свою собственность, но и считали себя обязанными подтягивать к себе рабочих. Но, как и в аристократии, большинство было настроено так, что продвижение низших классов приходилось навязывать им; это задерживало естественный процесс развития. Если была нисходящая агрессия со стороны буржуазии, то была и восходящая агрессия со стороны пролетариев. Опять же, агрессия последних носит реактивный характер, комплекс отца следует за комплексом сына. И снова мы находим весь арсенал инфантилизации.

Мы уже знаем, что пролетарий - "грязный", а значит, отвратительный. Переинтерпретация слова "грязный" с сублимацией концептуального содержания - "Мы считаем капиталистов грязными" (73) - происходит среди пролетариев на основе защитной реакции.

Если феодализм имеет право на женщин низших каст на основании божественной милости - мифологического происхождения или по милости Божьей в "Божьем суде", - то высший средний класс делает это потому, что у него есть деньги. Он покупает женщин из низших каст более или менее изощренным способом. И вот возникает новый эдипов треугольник:

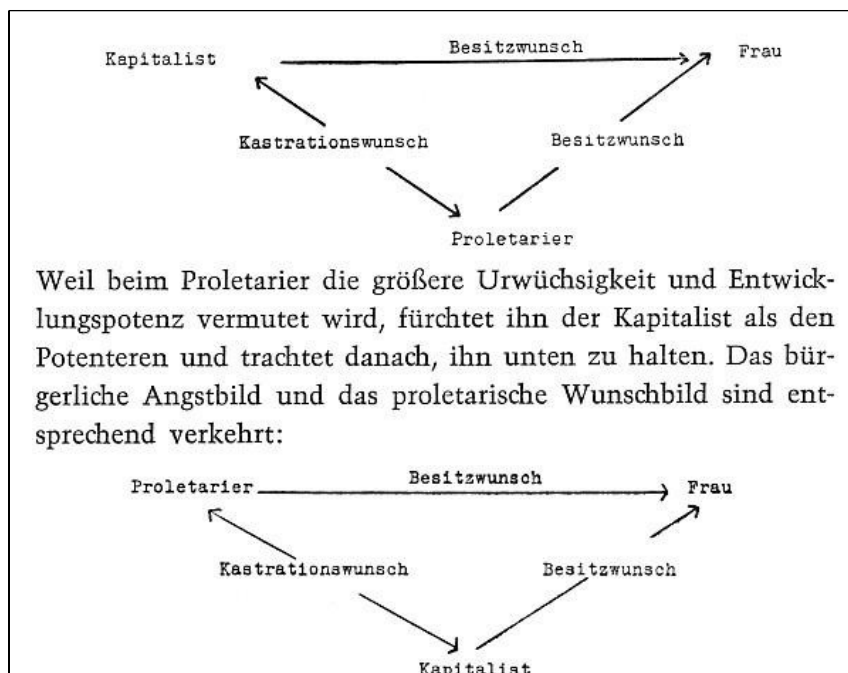

В отступлении "капиталистов" перед "пролетариями", как и в революционных потрясениях, чувство вины и осознанные и неосознанные утверждения продвижения играют роль, аналогичную соответствующим аффектам феодалов по отношению к буржуазии. Там, где обстоятельства приводили к более широкому утверждению тенденций к продвижению, процесс продвижения пролетариата происходил с напряжением, но без садистских эксцессов. Опять же, среди вождей пролетариата мы находим капиталистов и сыновей капиталистов, которые идентифицируют себя с низами (до например, **Виктор Адлер**), но и аристократы (**барон фон Фогельзанг**), которые обходили буржуазию стороной, идентифицируя себя с низами.

В большинстве случаев, однако, права, которые, по сути, означают не что иное, как ограничение власти буржуазии над собственностью, приходилось отвоевывать. Там, где происходили революции, происходили экспроприации, направленные на лишение буржуазии прав (Россия, Югославия) или, более умеренно, на резкое ограничение буржуазии (Китай). Тот факт, что проблемы пролетариата не решаются, а фактически происходит возврат к феодальной собственности - директора заводов из партийной элиты получают право распоряжаться фабриками - соответствует законности революции.

Государственный капитализм может принимать гораздо более деспотичные формы. Очевидно, что правильный путь - это ограничение, с одной стороны, и широкое распределение собственности - с другой. Не следует забывать ни об освободительной функции буржуазной собственности по сравнению с феодализмом, ни об опасности неограниченного распоряжения собственностью. Высокомерие по отношению к рабочим все еще очень велико. Например, когда домохозяйка 2/510 заявляет, что среди рабочих есть "очень милые люди", слово "Также": "очень хорошие люди" есть даже среди рабочих, где этого явно не ожидаешь. Тот же испытуемый сказал о "подметальщике улиц", что он "самый обычный рабочий, умственно глубокий, но тоже человек". А у налогового чиновника 2/302 слово "пролетарий" ассоциируется с заиканием:

"Приобрело неприятный привкус, который не является абсолютным... который отсутствует в самом слове".

Здесь аффект настолько силен, что субъект формулирует предложение в соответствии с аффективным отношением, не осознавая этого. Рационализация уже невозможна, так как предложение будет звучать следующим образом: Плохой "вкус" кроется в слове, а не в человеке. Однако он говорит то, что на самом деле имеет в виду: дурной привкус лежит в человеке, а не в слове. Даже слова "не абсолютный" показывают амбивалентную структуру аффекта, которая доминирует в нем в результате раздражающего слова. **Если мы должны признать подобные аффекты, то становится ясно, что неосознанные, скрытые напряжения между отдельными группами в нашем современном обществе все еще очень глубоки. Тот факт, что они в значительной степени неосознанны, делает проблему еще более серьезной, поскольку официальные споры ведутся через проблемы-заместители, не доходя до сути аффективной проблемы.**

КАСТА И КЛАСС

Несмотря на все сходства между терминами, слово "класс" не обладает той узостью и закрытостью, которая присуща слову "каста" в аффективном плане. Кроме того, слово "класс" имеет четкий экономический акцент.

Для **Карла Маркса** это касается не только проблемы собственности на средства производства, но и проблемы собственности и владения как такового. Разделительная линия проходит между имущими и неимущими. Здесь, в частности, очень трудно провести точную разделительную линию, потому что нет институциональных различий. Есть врачи, чьи средства производства состоят из пишущих машинок. Их ассистенты используют их и тем самым создают для них добавленную стоимость. С другой стороны, существуют гигантские промышленные конгломераты. Карл Маркс перенес окончательную разделительную линию в будущее. Согласно его пророчеству, а ведь это, по сути, пророчество, исчезнет и мелкое крестьянство, и все средние промышленные предприятия, и мелкие ремесла, так что в итоге останутся только крупные капиталисты и крупные аграрии с одной стороны и рабочие с другой. Конечно, мы несколько упростили ситуацию. Это позволило бы легко провести окончательное разделение духов: здесь несколько капиталистов, там - огромная масса пролетариев. В течение некоторого времени во время **первой промышленной революции** тенденция развивалась в направлении, указанном Марксом.

Но сейчас, в ходе **второй промышленной революции**, она принимает совершенно иной оборот. Как мы уже показали, богатство и владение средствами производства означают лишь одно различие в обществе. Богатство, несомненно, очень важная вещь, но она имеет значение только в экстремальных ситуациях. Однако именно так часто происходило в эпоху раннего капитализма.

Есть и такие люди, которых в первую очередь определяют экономические наклонности, но это редкость. Хотя равное материальное положение часто приводит к схожему образу жизни, это верно лишь поверхностно. Например, интеллектуалы с одинаковым доходом тратят свои деньги на существенно иные товары, чем фермеры или рабочие с таким же достатком.

Таким образом, за исключением очень специфических исторических ситуаций, преимущественно экономически обусловленная концепция класса очень мало помогает понять психологические условия в обществе. Однако несомненно то, что в диалектике между исторической буржуазией и пролетариатом понятие класса ближе всего к понятию касты. Ведь именно в этой диалектике собственность как таковая играет важную роль. Напряженность между интеллектуалами и неинтеллектуалами, однако, совершенно не укладывается в понятие класса.

Понятие касты оказывается гораздо более адекватным для отражения напряженности внутри общества. Более того, мы даже можем с полным основанием сказать, что концепция класса - это рационализация кастового эффекта. Ведь на самом деле это кастовая борьба изгоев против высших каст, которая характеризуется словом Имеется в виду "классовая борьба".

На более глубоком уровне эта борьба направлена на включение изгоев в общество. А цель лишить богатых прав, возможно, лишить их гражданства и изгнать из общества - это реализация вполне понятного, но явного эффекта мести. Согласно закону Талиона ("око за око, зуб за зуб"), в

позиции меняются на противоположные. Психологически очевидно, что эффект мести не является подходящей основой для экономической рациональности.

В аффективном смысле имеется в виду не разница между собственниками и несобственниками средств производства - это весьма абстрактный вопрос, - а разница между концентрированными низшими кастами, грязными, бедными, глупыми, зависимыми, короче говоря, концентрированной инфантильностью, и концентрированными высшими кастами, чистыми, умными, богатыми, независимыми, отцовски-позитивными. **Агрессия возникает не потому, что эти различия существуют, а потому, что их превратили в существенное различие между людьми, и потому, что буржуазия закрылась от низов так же, как феодальная иерархия до нее.** Подобно тому, как феодалы под динамичным давлением развития бы ли готовы принять в свою касту высших мещан, буржуазия также была готова интегрировать отдельных высших представителей пролетариата. Однако они не были готовы культивировать застольную и живую связь с рабочей силой в целом и подтягивать к себе рабочих.

Однако именно эта кастрация буржуазии и ее сыновний комплекс спровоцировали агрессию отца и все ответные садизмы пролетариата. Решение заключается в декартелизации обеих сторон.

КОД И БИОС

Содержание этой главы

- [КОД И БИОС](#)
- [КАСТА И ПОЛ](#)
- [Гетеросексуальная проблема](#)
- [Гомосексуальность](#)
- [ВЛАСТЬ И РАСА](#)

Проблема кастовости и биологического аспекта человека дифференцируется на две стороны. С одной стороны, это проблема пола, а с другой - биологического комплекса характеристик, который мы называем "расой".

КАСТА И ПОЛ

Гетеросексуальная проблема

Мы не хотим углубляться в специфические проблемы матриархального общества, которое может, но, конечно, не будет демонстрировать взаимные отношения, подобные патриархальным. В настоящее время практически во всем мире фактически господствует патриархальная система, в которой мир мужчин борется за женщину. Касты в основном определяются мужчинами. Тот факт, что женщины имеют равные права по закону, не меняет этого. Конечно, как мы уже показали, существует и борьба за мужчину, но она не имеет такого же кастового определяющего значения.

Поэтому женщина почти всегда является объектом борьбы, а мужчина - субъектом борьбы. Красивая, привлекательная женщина служит социальной честью. Такая точка зрения часто приводит к тому, что состоявшийся мужчина "приобретает" новую жену, которая, как ему кажется, лучше подходит для его нового положения. Во многих случаях верную, надежную и самоотверженную спутницу жизни мужчины со времен его возвышения заменяют манекеном (- обратите внимание на средний род этого слова -), который привык демонстрировать дорогие наряды и выставлять себя напоказ в более изысканном виде. Вы можете видеть, как женщина здесь служит объектом демонстрации кастового положения.

Но отцовская, высшая кастовая позиция часто включает в себя и демонстрацию собственной потенции путем "содержания" нескольких жен. Там, где полигамия разрешена или была разрешена, "великие", богатые и могущественные имеют несколько жен, в то время как "маленькие" не могут себе этого позволить. Тацит, например, рассказывает о германских племенах, что знатные люди держали несколько жен "ради своего благородства".

С другой стороны, там, где женщинам приходится много работать, женщины представляют собой трудовой капитал. Христианская моногамия, особенно католическая нерасторжимость брака, враждебна кастам, поскольку при последовательном соблюдении законов брака полигамное бабство невозможно, с одной стороны, а с другой - невозможно замещение, когда женщины поднимаются по кастовой лестнице. Феодальная система любовниц представляет собой компромисс между христианской, антикастовой моногамией и кастовой полигамией. В буржуазном капитализме также существует соответствующая система любовниц и, после отхода от христианских принципов, также смена жен. В романе **Дудинцева** "Не хлебом единым жив человек" показано, что советская высшая каста также, по-видимому, склонна сочетать смену жены с продвижением по службе.

Субпозиция женщин определяется и другими способами. Для европейских женщин основным направлением их деятельности по-прежнему является домашнее хозяйство. Отчасти это объясняется аффективной природой женщин, которые рожают детей, кормят их грудью и заботятся о них. Однако работа по дому - это отчасти грязная работа, но всегда ручной труд, естественно, с интеллектуальным контролем, которым обладает любая работа по дому. Этот факт подтверждает приниженное положение женщины. Не последнюю роль в этом играет и господство мужчины, хотя его командная позиция зачастую де-факто сильно снижена. Кроме того, как мы уже показывали, женщина получает свой социальный статус во вторую очередь через мужчину. Если она не принадлежит к той же касте, что и он, она становится второстепенной представительницей высшей или низшей касты через него. Это часто встречающееся вторичное положение делает понятным тот факт, что женщины более склонны к снобизму, чем мужчины, поскольку им приходится бороться с неосознанным чувством неполноценности. Женщины часто

"наследуют" титул; здесь возникает хорошо известный контраст между происхождением и последующим положением. И здесь, в случае с женщинами, речь снова идет не о природном

Негативная стигматизация - на этот раз женского характера - их поведения вполне объяснима особым положением многих женщин. Женщины высшего класса, такие как аристократки или академики, ведут себя ничуть не иначе, чем мужчины высшего класса.

Сегодня крушение патриархального мировоззрения означает, что положение в семье уже не определяется в той же степени мужчиной. В результате многие женщины уже выходят замуж за более молодых мужчин, что является нарушением патриархальной модели. Теперь женщины чаще выходят замуж "по расчету". Идея о том, что женщина должна "р а в н я т ь с я на мужчину", определила тенденцию к тому, что женщины выходят замуж за мужчин из высшей касты. В обществе, где положение в большей степени определяется женщиной, меньше значит, если у женщины есть мужчина из низшей касты. Тогда женщина уже не "отбрасывает" (т.е. опускает), а поднимает его к себе, как это делает "граф" или "Герой Советского Союза" в местном или советском Романы "Курты Малера" с девушкой-недетепой.

Гомосексуальность

Теперь нарциссизм, любовь к себе, может быть распространен на людей с одинаковыми или схожими физическими или психологическими характеристиками и, таким образом, на групповой нарциссизм, даже если это не всегда создает касту в полном смысле этого слова.

Как безбрачное католическое духовенство не может стать кастой в полном смысле этого слова, так и никакая другая мужская или женская организация не может стать кастой в полном смысле этого слова. Однако с у щ е с т в у е т тенденция к формированию каст внутри полов. **Extreme women's rights activists as well as homosexual men would prefer to remain among themselves and would also prefer to marry each other and have children.**

Женщины хотят стать независимыми от мужчин, так же как и мужчины хотят стать независимыми от женщин, чтобы они могли оставаться самими собой (74). Желание здесь выходит далеко за пределы возможностей, предоставляемых реальностью. Если бы биологом удалось заставить две яйцеклетки копулировать у человека (как это уже было сделано у животных), женский пол мог бы остаться между собой и сформировать настоящую женскую касту. Похоже, сегодня это вполне возможно. Для формирования мужской касты потребовалась бы еще более совершенная технология инкубатора, которая позволила бы двум спарившимся сперматозоидам произвести на свет новое живое существо. Даже если мы не хотим полностью исключать такую возможность в отдаленном будущем, конкретная возможность появления женской половой касты представляется гораздо более значительной.

Идея создания гендерной касты справедливо воспринимается как крайне извращенная. Однако если посмотреть на развитие отдельных наук, то сама идея уже не кажется такой уж невозможной. Так что, хотя идеал касты полов еще не у д а л о с ь воплотить в жизнь, на научном горизонте уже по я в л я ю т с я с о о т в е т с т в у ю щ и е возможности. Одновременно с возможностями секс-касты, по-видимому, в пределах возможного находится и реализация нарциссического самовоспроизводства, как того желает египетский миф, о котором шла речь выше.

ВЛАСТЬ И РАСА

Несомненно, что в Индии, а также в других странах существует родство между кастой и расой. Раса - это комплекс биологических характеристик, который имеет более или менее точное определение. В продолжение того, что было сказано о проблеме победителей и побежденных, мы можем подойти к этому вопросу и теоретически.

Если завоеванные люди, которые зачастую имеют менее дифференцированную культуру, чем покоренные, принадлежат к другой расе и отличаются от них биологически, то кастовая проблема также становится расовой. Люди-завоеватели стараются сохранить свое положение в высшей касте и поэтому предпочитают вводить эндогамию для себя. В крайних случаях мужчинам-завоевателям запрещается вступать в отношения с женами покоренных народов, потому что полукровки, появившиеся в результате таких союзов, являются вызовом разделительной линии. Этим объясняются суровые наказания, которые **Ману** (праотец индийцев) назначал тем ариям, которые вступали в связь с женщиной из низшей касты. Здесь возможны два варианта: либо не иметь женщин из низшей касты, либо использовать их только в качестве наложниц. Не только арии, но и монголы или негры могут реализовать подобную завоевательную переклассификацию подобным образом.

Способность вести войну вряд ли зависит от расовых признаков, но она зависит от сурового климата и некоторых природных невзгод (монголы, североиндийцы, горные и пустынные народы). Очевидно, что сродство между расами и кастами, существующее то тут, то там, отнюдь не является необходимым, например, заложенным в природе "лучшей" (= победоносной, правящей) расы, но связано с победой и поражением, а также с законами формирования каст в целом. Победители всегда "лучше", что соответствует феодальному представлению о поединке как о "божьем суде", а о победителе как о победителе по "божьей милости", инфантильному предположению. Если, например, итальянцы - худшие солдаты, чем немцы, но умеют строить более красивые дома, то для развитого чувства культуры строительство более красивых домов явно предпочтительнее, чем пригодность к войне. Только одномерные измерения ценностей приводят к таким простодушным суждениям о "лучше" и "хуже".

Наложение народов друг на друга приводит и к сложным религиозным пересечениям. Например, бог завоевателей часто вытесняет бога завоеванных. Земные события проецируются в религиозную сферу, чтобы затем вновь вернуться в нее. Нередко бог или боги завоеванных становятся дьяволом будущего общества. Таким образом, во многом инстинктивно обусловленная кастовая система оправдывается в религиозных терминах, модифицируя изначально подлинно религиозный подход (75). Однако эта проблема должна быть прояснена в отдельной работе.

Завоеватели занимают профессии высшей касты и вытесняют завоеванных на позиции низшей касты, включая грязные профессии. **Для поддержания завоевания необходимо и м е т ь в руках оружие, то есть играть в войны.** Но жречество важно еще и потому, что оно оказывает особое влияние на коллективное суперэго. В среде завоевателей культивируется и передается определенный стиль. Конфликт между завоевателями и завоеванными проявляется и в области языка. Например, в Англии язык группы, завоеванной норманнами, преобладал с т о ч к и з р е н и я базовой грамматической структуры. Однако язык перенял довольно много норманнской лексики, и подчеркнутое использование таких слов считается

благородным. В Галлии римский язык одержал победу над галльским. Закономерность этого

Однако это развитие должно быть проанализировано отдельно. Решающее значение будет иметь культурное превосходство или неполноценность завоевателей, а также численность Uberschicht.

Проблема касты и расы - это не вопрос расовой идеологии, а реальные условия в связи с заданными биологическими факторами. Расовой идеологией мы займемся позже

КАСТА И РЕЛИГИЯ

Содержание этой главы

- [КАСТА И РЕЛИГИЯ](#)
- [КАСТЫ И ХРИСТИАНСТВО 1](#)
 - [Иудаизм](#)
 - [Феодализация и кастрация иудаизма](#)
 - [Христос](#)

Когда мы говорим о религии, мы с полным основанием включаем в нее и те учения, которые не признают себя непосредственно религией - мы имеем в виду -измы, - но которые, тем не менее, структурированы вокруг священной ценности и пытаются интерпретировать реальность как единое целое. Это "религии" в более широком смысле, но они претендуют на религиозный аффект в той же степени, что и настоящие религии. Однако мы обсуждаем эти вторичные религии в отдельном разделе, который мы называем "Касты и идеология".

КАСТЫ И ХРИСТИАНСТВО 1

Хотя у нас есть собственные работы на эту тему, у нас есть все основания рассмотреть ее подробнее в этом всеобъемлющем труде. Ведь даже если историческое христианство неоднократно **проявляло** кастовые и кастово-поощрительные черты, нельзя упускать из виду, **что с Христом, как никогда ранее, в мир пришло кастовое отчуждение, более того, кастовая враждебность, а вместе с ней и решающий подход к интеграции человечества.** Для того чтобы обратиться к христианству с соответствующей подготовкой, мы сначала рассмотрим его истоки - иудаизм. Затем мы рассмотрим основные модели поведения Христа, его апостолов и, наконец, исторического христианства. Наши выводы носят явно психологический, а не богословский характер; это, однако, не означает, что они неинтересны с богословской точки зрения. Но об этом должны судить богословы.

Теологические факты истории спасения могут охватывать психологические факты.

Это относится ко всем научным открытиям в Библии. Когда буря уносит море от израильтян и прекращается как раз тогда, когда египтяне оказываются на морском дне, это, конечно, можно объяснить метеорологически, но в этом есть и спасительно-исторический смысл, который не входит в компетенцию метеорологии.

Иудаизм

"Я... Бог твой, Который вывел тебя из Египта, дома рабства". Исх 20:1 - 2

Когда мы пытаемся понять уникальную природу иудаизма, а значит, его способности и миссию, целесообразно обратить особое внимание на традиционный основной опыт этого народа - его историческую судьбу. В иудаизме один фундаментальный опыт подчеркивается во всех традициях и по сей день - ссылки на него снова и снова появляются в писаниях обоих Заветов - и **это фундаментальный опыт выхода из египетского рабства.**

Исход" - это героическая песнь иудаизма, бегство от власти, которая во многих отношениях была выше. Это бегство - дело рук **Моисея**, и поэтому вполне понятно стремление **Зигмунда Фрейда** глубоко понять иудаизм и тем самым глубже понять самого себя (70). Фрейдовская интерпретация Моисея, какой бы гениальной она ни была в деталях, должна, однако, объявить различные части рассказа неисторическими. С точки зрения научной теории, это было бы допустимо только в том случае, если бы не было возможности объяснить внутренние процессы Моисея психологически удовлетворительным образом.

Но мы вполне можем ориентироваться в психологических проблемах Моисея, используя разработанные нами концепции. На самом деле, аффективное позиционирование проблемы касты становится очень понятным на основе приведенного исторического рассказа.

Моисей - **герой свободы в иудаизме.** Изначально свободный кочевой народ оказался в египетском плену и рабстве. Моисей вывел их из этого плена в трудную и рискованную свободу пустыни. Поэтому прорыв и выход из египетского рабства - дело его рук. Он вел израильтян, отождествляя себя с волей своего Бога, желающего свободы от всякого рабства и неоднократно упоминающего в своих законах о том, что он освободил свой народ из "дома рабства".

Теперь давайте посмотрим на аффективный склад Моисея. Согласно **Исходу 1**, египтяне приказали убить всех новорожденных мальчиков-израильтян, бросив их в Нил, а девочек оставить в живых. Этот приказ был бы типичным для чрезмерного поведения высших каст. Ведь если бы такой приказ был выполнен, девочки остались бы как менее опасный пол и как объект желания для египтян высшей касты, которым даже не пришлось бы делиться ими с египтянами низшей касты (как в случае с правом первой ночи). Теперь мы видим феодальную валоризацию происхождения, кастинг, особенно развитый среди египтян (кровосмесительные браки среди фараонов).

Согласно **Исходу 2**, еврейская мать Моисея пыталась защитить его от агрессии египтян. - Позднее Ирод угрожал Христу подобным образом. - Она бросает ребенка, которого находит дочь фараона и усыновляет как своего сына; настоящая мать мальчика становится его кормилицей (77). У этой ситуации есть разные аспекты.

Во-первых, он показывает, как дочь фараона несомненно преодолевает нарциссизм египетской касты. Если бы она следовала аффектам египетской высшей касты, ее реакцией было бы, по крайней мере, прекращение заботы о ребенке. Поведение этих высших феодалов показывает, как человеческая природа сопротивляется кастовым барьерам. **Как воплощение кастового отчуждения, дочь фараона стоит в начале исторической консолидации иудаизма.** Ей не хватает сыновнего комплекса фараонов, поэтому она не хотела смерти израильского мальчика. (В мифологии Хроноса-Зевса жена Хроноса заботится о будущем революционере).

Среди египтян евреи, очевидно, были чем-то сродни насильственному поселению цыган, которые всегда рассматривались оседлыми людьми как сомнительное явление. Таким образом, с точки зрения кастовой принадлежности мальчик Моисей априори занимал **промежуточное положение**. По происхождению он был снизу, но по образованию - сверху. Он получил в высшей степени феодальное воспитание и был знаком с образованием того времени, как мало кто другой.

"Настоящий" сын фараона. Он будет играть в семье фараона такую же роль, какую играл бы дополнительный ребенок в королевском доме, полном принцев (эрггерцогов).

Исходя из исторических событий, мы можем сделать вывод, что Моисей был необычайно умен. И в этой высокофеодальной среде он должен был понимать, что превосходит египетских князей, но его происхождение неоправданно является решающим отличием.

Поэтому, будучи пятым колесом в повозке и будучи связанным своим происхождением с израильтянами низшей касты, жестокое обращение египтянина с израильтянином должно было вызвать у него соответствующее раздражение. Это привело к решающей **нисходящей идентификации**, которая, вероятно, является архетипической для иудаизма. Моисей, наделенный всеми положительными качествами высшей касты, кроме своего происхождения, идентифицирует себя с низшей кастой и таким образом становится лидером израильтян низшей касты и их освободителем.

Нуминозное переживание, завершающее его решение освободиться, - столкновение с горящим кустом. Горящий куст сам по себе является **символом пылающего (= сжигающего) сопротивления (терния)**. В разговоре с Богом свободы, единственным и, следовательно, всеобъемлющим - вероятно, мы также должны понимать этот разговор как **внутренний диалог Моисея со своей совестью** - он получает революционный мандат. Не боги египтян оправдывают восстание против египетских законов, а Бог свободы, который определяет себя через экзистенциальную тавтологию. Я есть тот, кто я есть - один из вариантов перевода. Этот опыт с горящим кустом - один из центральных моментов мировой истории. Ведь именно здесь иудаизм восстал и провел первую великую битву за свободу и человеческое достоинство. С тех пор призыв к свободе от рабства никогда не умолкал.

Моисей испытывает сомнения в себе и внутренние страдания, свойственные всем революционерам. Но побег из рабства оказывается успешным. Бог, восседающий на престоле над всеми этими событиями, - Бог свободы от угнетения. Его нормы, которые получает Моисей, призваны предотвратить порабощение, по крайней мере, на первых порах в народе Израиля. Снова и снова мы находим указания на то, что Бог отождествлял себя с порабощенными израильтянами и вел их к свободе, что Бог израильтян из низшей касты был сильнее, чем боги феодальных народов.

Моисей - экологический тип, если говорить о возможности объяснения его психологической установки. Он, безусловно, соответствует экологической мифологии (ребенок простых родителей в высокофеодальной среде приводит к формированию личности лидера!) Он учит израильтян стать свободными людьми, как бы показывая им, что можно превратить рабов в свободных людей. И в еврейском законодательстве неоднократно упоминается об освобождении от рабства. **Адам Мюллер** сказал здесь несколько очень глубоких слов:

"Моисей основал нацию священников и объявил единственного Бога, Иегову, ее верховным законодателем и царем, а первым основным законом царства - веру в этого единого, невидимого царя. Увлечение нашего времени моделированием греческой и римской древности вытеснило этого величайшего законодателя из памяти образованных людей..."

Давайте противопоставим этому непониманию некоторое понимание... Как можно было воспитать нацию рабов, чтобы они обрели свободу? Моисей решил эту грандиозную задачу. Что такое все герои свободы... - что такое Леонид со своими спартамцами и все Бруты мира для пигмеев против этого гигантского героя свободы..." (78)

Евреи - это не рабский народ, как утверждают некоторые антисемиты, а освобожденный народ, который институционализировал факт освобождения в ритуалах и культах и во многих отношениях остался в этой антиавторитарной агрессии. Ситуация, когда они были рабами, привела к почти чрезмерно осторожному отношению к человеческим властям. **В иудаизме вплоть до Карла Маркса прослеживается антиавторитарная, антиотеческая позиция, подчеркивающая братство и равенство между людьми.** Этот антиавторитарный аффект, опыт рабства, составляет задачу и особую избранность иудаизма. Бог, любящий рабов, требует идентификации по нисходящей.

В наследственной мифологии, напротив, ребенок царской "крови" помещается в простую среду, но юный царский сын уже относится к другим детям "властно" и проявляет талант к правлению. Исходя из наших знаний, можно с уверенностью сказать, что Моисей не получил бы в израильской среде такого же воспитания, как в фараонской. Его талант, конечно, был бы таким же. Более того, у него не было бы такой же способности вести за собой народ, поскольку он не был бы в той же степени знаком с внутренней структурой высших каст. Тот факт, что тип, характеризующийся средой, стоит во главе борьбы евреев за свободу, бросает значительный свет на весь антикастовый и антифеодальный подход иудаизма. (В конце концов, мы находимся в фараоновской империи, где феодализм был доведен до кровосмесительной крайности).

Установление субботы мотивируется тремя способами. Рабы должны иметь возможность передохнуть, во-первых, потому что Бог тоже передохнул (отождествление Бога с рабами, которые не должны быть отверженными). Во-вторых, потому что Израиль сам был рабом в Египте и знает о преимуществе передышки (избранный народ должен быть в состоянии отождествить себя с рабами, которые не должны быть отвержены).

определить). В-третьих, потому что Бог любит рабов из низших каст. Он также больше всего любил израильтян, когда они "Рабы были в земле Египетской" (Lv 19:34; Dt 10:18 f.)(79).

Закон с горы Синай начинается - что примечательно - с самохарактеристики Бога в качестве оправдания законодательства: "Я Господь, Бог твой, Который вывел тебя из Египта, дома рабства", а затем продолжается: "Не должно быть у тебя других богов пред лицом Моим..." (Исх 20:1 и далее). (Исх 20:1 и далее). Закон с горы Синай - это, так сказать, завершение Исхода. Опыт рабства и утверждение свободы должны быть зафиксированы на все времена. Говоря коммунистическим языком, можно сказать, что достижения революции должны быть переданы по наследству. В революционном подходе **Карла Маркса** факт пребывания в рабстве в Египте сохраняет свою силу. Закон, освящающий жизнь других людей, следует понимать отчасти как трансцендентное закрепление освобождения от рабства.

История иудаизма - это одна великая борьба, показательная для истории человечества, за универсальность и неделимость завоеванной свободы против нападков изнутри и извне. Израиль стал теократией, Бог - его царь. Очевидно, что такое божественное царствование имеет только слово "царь", общее с обычной монархией. Вполне допустимо быть "рабом Божиим", но никак не рабом человеческим.

Земля, которой завладел Израиль, не была его собственной землей. Она была дана ему Богом в качестве вотчины. Ведь все принадлежит Богу. Согласно распределению земли, иудаизм не должен существенно изменить структуру собственности. Не должно образоваться ни богатой высшей касты, ни пролетариата. Левиты и священники не получают никакой земли: "Ибо земля моя; вы мои гости и арендаторы" (Лв 25:23). Как видите, теократия распространяется и на экономику (последующее обсуждение вопроса об общей или частной собственности было бы ошибочным и не имело бы смысла!)(80). Если израильтянин беднел и вынужден был продать свою землю, он имел право выкупить свою прежнюю собственность, если у него снова появлялись деньги. Если же он оставался бедным, за него это должны были сделать родственники.

Если и это было не в о з м о ж н о , он (или его наследники) получал имущество обратно бесплатно в 50-й год. В седьмой год (юбилейный год) все передачи собственности отменялись (81). Бедняки владели жатвой с полей. Само собой разумеется, что фактические обстоятельства часто отличались от юридических, потому что всегда есть отклонения от закона. Но прежде всего следует попытаться распознать тенденции законодателей. Как и против литья, лучший иудаизм изначально был против постоянного храма. Ковчег Завета должен быть всегда символически готов к отъезду: "Шесты должны быть в подножиях святилища; они не должны отходить от него!" (Исход 25:15). (Исход 25:15).

В **пророчестве** иудаизм впервые обрел видимые творческие элементы. Как подлинная гениальность не передается по наследству и может исходить от каждого слоя народа, так и пророки. Бог призывает пророка от плуга или от молотилки и ведет его за собой. **Харизма** не остается в семье и не может быть институционализирована. Ее можно только признать и поощрять, подавлять или даже контролировать в определенной степени. Ее нельзя создать или передать по наследству (82). Поэтому нам также понятно сопротивление, которое пророки оказывают сначала установлению, а затем и внутреннему расширению царской власти. Ведь культура созидания в корне противоречит превознесению происхождения.

В этом контексте очень интересно отметить реакцию судьи **Гедеона**, когда ему предлагают царство. "Посланник Яхве" приходит к Гедеону, "наименьшему из Манассии и последнему из рода его", который молотит пшеницу на гумне, и зовет его ("дух" Яхве "одевает" его)(83). Это просто означает, что Гедеон переживает опыт избранности. Гедеон (нелегитимный!) приносит в жертву козленка и пресный хлеб на камне, сносит жертвенник Ваала "своего отца" и в ту же ночь сжигает быка на вновь возведенном высоком жертвеннике ("высоко на замке"), собирает войско и одерживает победу. Боевой клич армии был: "Меч (сражается) за Яхве и за Гедеона!". После победы израильтяне предложили "судье" наследственное царство. Но он отказался:

"Я не могу быть вашим королем. И мой сын не может править вами. Яхве - ваш царь!" (Идг 8, 23) (84).

Тот факт, что Гедеон отвергает царствование не только для себя, но и для своего сына, соответствует глубоко укоренившемуся убеждению, что царствование принадлежит только Богу и, следовательно, когда его осуществляют люди, оно антибожественно. Очарование власти так же недостаточно, как и стремление передать традиции, чтобы подкупить свою совесть. Никто не может править людьми. Никто не может быть фараоном.

О том, насколько лучшие силы иудаизма сопротивлялись установлению царской власти, свидетельствует **Диалог Самуила** с Богом его совести после того, как израильтяне попросили его поставить над ними царя:

"Когда Самуил жаловался Господу, Господь ответил Самуилу: "Слушай народ во всем, что он просит у тебя! Они отвергли не тебя, а Меня, чтобы Я не был больше царем над ними. Они поступили с тобой так, как поступали со мной с того времени, как я вывел их из Египта, и до сего дня: они оставили меня и стали служить другим богам. Выслушай их просьбу, но строго предупреди их и изложи им требования царя, который будет царствовать над ними". (1 Цар. 8:7-9).

Здесь царствование напрямую приравнивается к идолопоклонству. Только из уважения к свободе Самуил позволяет им попасть в рабство, но заранее говорит им, что их ждет. Он дает понять людям, что они фактически неверны Яхве своим требованием. Он также справедливо указывает им на социальные последствия введения монархии: царь заставит сыновей израильтян нести военную службу и наймет их в качестве слуг в свои поместья (дочерей - в качестве служанок). Он будет экспроприировать землю и раздавать ее своим слугам, собирать десятину и "Вы сами будете слугами".

"Если ты будешь жаловаться на царя, которого ты избрал, то Господь не услышит тебя в тот день!" (1 Цар. 8:7-9) (85). Это пессимистическое (но правдивое) изображение царствования стало бы аналогом судебной басни Иофама (86), которая показывает, что "царствование не является продуктивной профессией, что оно праздное, но также запутанное и разъедающее, что люди правят людьми" (87).

Когда царствование все-таки вводится - **Саул** становится первым израильским царем, покончившим с собой, вероятно, под психологическим давлением Самуила, - **Давиду** удастся присвоить себе ту сакральность, на которую были способны средневековые короли и императоры Средневековья.

"апостольскому величию". Поэтому Давид торжественно приносит из изгнания "ковчег завета" и танцует перед ним в литургической одежде. Это не было ни искренним сыновним благочестием, ни возмутительно нелепой глупостью, как полагают царская жена, но ловким политическим ходом, в котором политическое благоразумие и религиозная преданность не являются взаимоисключающими (88). Давид сделал себя церковным дьяконом (ср. диаконское рукоположение императоров "Священной Римской империи"!) и тем самым сам был узаконен церковью (89). Вместе с Ковчегом Завета он стал обладателем главной реликвии, его

Сын **Соломона** построил знаменитый храм. Бог странствующей процессии, презревший крепостные стены, должен был быть похоронен в храмовой келье (110). Во всяком случае, так, должно быть, понимала пророческая оппозиция, которая после одобрения строительства храма, уже данного **Нафаном**, вновь послала пророка к Давиду с новым, противоположным изречением. Мы считаем, что, хотя библейский текст ничего не говорит о том, что Нафан находился под влиянием других пророков, мы можем вывести это предположение из описанной ситуации. Мы видим, что свобода кочевников, вместе с ее сублимациями, глубоко связана с опытом вспышки освобождения и формирования особой пророческой элиты в Израиле. Мы понимаем контраст между свободными пророками - в отличие от придворных пророков - и институционализированной царской властью, которая с введением наследования государственных прав встает на путь кастрации. Этот контраст необычайно глубок. Особенно ожесточенный он между **Илией и Ахавом** и его женой **Иезавелью**. Илия неуважительно желает царям, когда они присвоили чужое имущество путем убийства, чтобы "их съели собаки" (1 Цар. 21:17-26).

Однако уже тогда феодализм имел интернациональный привкус. Князья дистанцировались от низших классов и женились внутри своего сословия, так как женитьба на представительницах низших классов могла запятнать себя. Поэтому и еврейские высшие феодалы проявляли склонность к интернационализму. Соломон женится на дочери фараона - хотя и в период слабости Египта - и таким образом входит в круг высших феодалов. Его международные контакты также проявляются в общении с

царица Савская. Еврейский феодализм не стремится отделить иудаизм, но ищет и находит вход в королевскую касту, чтобы отгородиться от других королей, стоящих ниже. Ахав отдает Банададу, царю Арама, свою жизнь на том основании, что "он мой брат".

Феодализм был не единственной формой отклонения от теократическо-пророческого идеала. Ибо основная тема "Ты был рабом в земле Египетской" противопоставляется как тенденциям к порабощению внутри иудаизма - феодализм здесь лишь частичная проблема - так и вторичным феодальным национальным и расовым нарративам. Как мы уже показали, задача, миссия и выбор, вытекающие из опыта египетского рабства, - это идентификация по нисходящей. **Не выделение с целью господства или сакрального превосходства, а глубокое отождествление с намерениями Бога свободы, любящего рабов, - такова избранная природа еврейского народа.**

Однако, напротив, часть еврейского народа понимала это избрание как выделение из массы отвратительных, глупых, аморальных и низменных гоев. Национальное высокомерие, изоляция еврейства от других народов - опасная тенденция.

Феодализация и кастрация иудаизма

Как бы ни казался поначалу оправданным прорыв из Египта, революционная, эдипово-садистская реакция на комплекс сына, эту антиавторитарную агрессию не следует фиксировать. Массовая изоляция как оборона, защита и сохранение изначально понятна. Но так же, как в каждой революции наряду с агрессией важную роль играет идентификация с атакуемой властью, идентификация с фараонской властью также оказалась ключевым определяющим фактором. Создание институционального барьера отвращения - кошерной пищи, национальная эндогамия и обесценивание всего языческого стали важнейшими компонентами **еврейского невроза навязчивых состояний**, который, вероятно, в значительной степени способствовал осуждению Христа. Мы должны признать, что эти явления как **вторичный фараонизм**, с соответствующими преувеличениями всех вторичных типов. Иудаизм феодализируется, не видит своего избрания в особом служении низшим классам, но рассматривает себя как нечто лучшее, чем другие, особо отмеченное Богом. Он больше не свидетельствовал о божественной свободе, но о своем собственном величии.

Иудаизм полностью осознал христианскую моногамию только в современную эпоху, поэтому до этого момента он не нашел подходящей позиции по вопросу пола (91). Если посмотреть на внешние формы демаркации в иудаизме, то можно четко проследить **формирование каст во всех возможных аспектах**. Неевреи считаются грязными по сравнению с "чистым" еврейским народом. Общение с неевреями влекло за собой левитское осквернение. Любое застольное общение невозможно. Запрещено есть то, что приготовил гой. В крайнем случае, можно принести свою еду (это очень смело). Гои оскверняют себя, "прикасаясь, нося и надевая" (проводя время вместе в закрытом помещении). Поэтому евреи не должны обращаться за лечением к врачам-нееврейцам (92)! Еврейская женщина может попросить нееврейку помочь ей родить (но будьте осторожны, она может раздавить ребенку голову!), но не на оброт, потому что человек не заинтересован в рождении "идолопоклонника"! Если нееврейка хочет кормить грудью еврейского ребенка, будьте очень осторожны! Она может намазать грудь ядом! Поскольку язычники склонны к блуду, еврейская женщина не должна оставаться наедине с мужчиной-язычником, и даже еврейский ребенок не должен оставаться с учителем или хозяином-язычником (93).

Если **еврейская женщина** и так находилась в низком положении, то нееврейская - тем более. Еврейские женщины считались нечистыми во время менструации, в то время как язычницы были нечисты постоянно. Слово "менструирующая" стало еврейским юридическим термином для всех нееврейских женщин и тех, кто должен был считаться нееврейкой (94). Общение с ними делало их левитски "нечистыми", их дети считались (с точки зрения израильтян) "зачатыми в бесчестии". Неполноценность женщин, их юридическая дискредитация не имела последствий ни в семье Ирода - их жены очень активно участвовали в политике (хотя и через зротику), - ни в неортодоксальных сельских районах (Галилея, например, родина Иисуса!) (95). Сайт

"Сыны Авраама" должны оставаться "среди своих", жениться среди своих, есть и пить среди своих. Конечно, мы находим и соответствующие обоснования этому. Например, еврейские и нееврейские дети не должны были играть вместе, чтобы еврейские дети "не приучались к педерастии" (96). Кроме того, в языческом трактате нельзя держать скот, потому что язычник "предпочитает скот израильтян своим собственным женщинам" (97)! Поэтому не доверяйте скот языческому пастуху!

Анальный аспект еврейского невроза чистоты и нечистоты можно также увидеть в следующих взглядах: Мир делится на два царства: "царство стана Израиля" и "мир врагов". К первому принадлежит Бог, левитски чистый человек, чистота; ко второму - злые духи, демоны, враги (все язычники), левитски нечистые израильяне - которым, однако, разрешается "вернуться домой" после очистительной ванны и т. д. - фекалии (98).

Тот, кто находится снаружи, следовательно, нечист. Экскременты складывались вне стана, поэтому возможность переключения экскрементов - мир врагов или выявления отвратительного - левитская нечистота - чужого уже угадывается в постановлении Дт 23:10 о стане:

"Когда вы расположитесь лагерем против своих врагов, будьте осторожны и не делайте ничего неподобающего. Если кто из вас стал левитски нечист в результате ночной встречи, удалите его из стана... За пределами стана у вас должно быть место, куда вы можете выходить... ибо Господь, Бог твой, ходит в стане твоём". (99)

Подобное отношение также создало или усилило внутреннюю напряженность в Израиле. Это объясняется тем, что кастовые тенденции внутри народа усиливаются внешними разграничениями. Сейчас мы увидим, почему.

Ам-ха-арец (простой народ, который так же мало заботился о законах чистоты, как и гои!)(100) был равен гоим по нечистоте. Ам-ха-арец (нечистые "плебеи", изгои) не имели склонности и были слишком бедны, чтобы быть в состоянии соблюдать все фарисейские заповеди. Даже сегодня только относительно богатый еврей может позволить себе строгую ортодоксальность (два комплекта посуды, слуги-язычники для работы, которую нужно делать в субботу, например, топить печь, зажигать свет и т. д.). Поскольку этот плебс осквернял себя внешне, он становился еще более оскверненным внутренне. Поэтому они находились в самом низу социальной иерархии, но не были лишены власти. Например, галилейские пилигримы неоднократно препятствовали аресту Иисуса в Иерусалиме до самого конца! В Израиле существовали изгнанные, нечистые профессии. Существуют их списки, мы знаем о семи (101). Презираемыми были следующие: **Собиратели собачьего помета, медники, кожевники, мясники, купальщики, пастухи, извозчики и паромщики и т. д.** (например, также ювелиры и писатели Библии, но мнения по этому поводу разделились). Пастухи были особенно низкокастовыми (нечестными и вороватыми)! Запрещалось покупать у пастухов молоко и т. д. Вспомните притчи Иисуса о пастухах, которые, конечно, очень понравились народу и очень не понравились фарисеям, особенно притча о "добром пастыре" (102) Или: именно пастухи первыми пришли к новорожденному Сыну Божьему! Мытари и сборщики налогов также считались низшим сословием. И те и другие были отлучены от церкви. Они были высокими предателями, печально известными, и им не разрешалось давать клятву. Ведь они способствовали тому, чтобы доходы "святого народа" оказывались в чужих руках. Налоги и таможенные пошлины перетекали в руки римлян и иродиапов, которые были не настоящими евреями, а "языческими" полуарабами.

Самые "черные овцы" Израиля, конечно же, жили - как мы знаем - в Самарии, которая была отлучена от церкви и запрещена.

(103). Такое отношение вполне объяснимо с социальной дистанции. Таким образом, кастовая замкнутость была доведена иудаизмом до крайности. Однако - и это очень важно отметить - против этих кастовых тенденций всегда находились мощные силы, и в лагере свободных пророков этот еврейский вторичный феодализм подвергался интенсивным нападкам. Характерно высказывание **Арно**:

"Неужели вы для Меня важнее кушитов, сыны Израилевы? - Говорит Яхве: "Я в вые л Израиля из Египта, но Я также вывел филистимлян из Кафтора (Крита) и арамеюв из Кира". Ам 9, 71"4

И, наконец, **Иоанн Креститель** агрессивно борется с еврейской оценкой происхождения, которая порой приводила к требованию своеобразного "доказательства еврейства", печальному предтече арийского сертификата первой половины XX века:

"Вы, отродья ехиднины, не думайте, что вам позволено говорить: Авраам наш отец. Ибо говорю вам: Бог силен из камней сих воздвигнуть Аврааму детей!" (Мф. 3, 7-9).

Поэтому мы признаем развитие иудаизма от корней восставшего, порабощенного кочевого народа под предводительством Моисея. Стремление к освобождению и отождествлению с несчастными мира сего в корне определяется этим опытом и продолжается до Христа.

Но как бы ни хотелось достичь бескастового общества, по крайней мере, в пределах Израиля - вероятно, в этом заключалась цель теократического идеала, - от этого идеала также происходило отпадение; в иудаизме это всегда отпадение от Бога. Изоляция народа - вторичный фараонизм - и феодализм внутри страны - это различные типичные способы отпадения, и оба они были совершены. Однако изначальный императив иудаизма, заложенный в побеге из Египта по праву рождения, действует и сегодня.

Христос

"Он разрушает сердца, полные гордости, низвергает сильных с их престолов и возвышает смиренных. Голодных Он насыщает, а богатых отсылает пустыми". Мария, согласно Евангелию от Луки 1, 51-53

Почти в самом начале Евангелия от Луки есть мощные, пророческие фразы, пронизанные победным чувством. Их произносит женщина. Если вникнуть в эту аффектацию, то можно почувствовать ликование несокрушимой женской природы. Даже если некоторые предложения являются цитатами, идентификация Марии с содержанием очевидна. В отличие от милых изображений Мадонны, которые часто переполнены мягкостью, нежностью и дружелюбием, в этих предложениях присутствует невероятно революционный аффект, уверенность в победе, против которой нет возражений, в которой уже сияет триумф победы. Этот революционный момент не следует преуменьшать. Мария ожидает, что Бог, так сказать, перевернет все обстоятельства с ног на голову. И прорыв в этот новый мир происходит через зачатие очень конкретного - ее - ребенка:

"Величит душа моя Господа и возрадовался дух мой о Боге, Спасителе моем; Он призрел в милости на смиренную рабу Свою. Вот, отныне все роды будут называть меня блаженной" (Лк. 1, 46-55).

В каком-то смысле здесь свершилась еврейская революция, потому что Мария впоследствии отождествляет себя с "Израилем, рабом Божьим". И инкубационный период этого нового, готовящегося во чреве Израиля, подошел к концу. Сайт

Благословение "всех поколений" уже предвещает мировую религию вместо все еще ограниченной народной религии.

*"Могучий совершил для меня великие дела, и имя Его свято.
Милость Его к боящимся Его из рода в род".*

И теперь она с триумфальной силой провозглашает деяния Бога, освободившего Израиль из египетского рабства:

"Мощная у него рука".

Он совершает самую мощную революцию в мировой истории.

"Он разрушает сердца, полные гордости, Он низвергает сильных с их престолов, Он возвышает смиренных".

Весьма примечательно, что это не поэт Французской революции, а Мария. Она продолжает:

"Он насыщает голодных благами, а богатых отпускает с пустыми руками".

Здесь тоже есть значительные революционные подходы. И теперь она отождествляет себя с народом Израиля, "служанкой", о которой он заботился как о своей "смирненной служанке":

"Он принял Израиля, раба Своего, в память о милости Своей к Аврааму и потомкам его навеки, как Он обещал отцам нашим".

Эта релятивизация всего, что выше и ниже в обществе, как завершение иудейских обетований, от Авраама до Моисея и Иоанна Крестителя, свобода от всякого властного гнета должна быть принесена Христом. Основание христианства через иудаизм неоспоримо, и сразу видно, что Христос стоит в традиции свободных пророков.

Сказанное не противоречит сказанному, если мы уточним, что Христос не занимался в первую очередь вопросами социальной справедливости. Его волновали прежде всего правильные отношения человека с Богом, а также принципы сосуществования между людьми, не детали наследственного или уголовного права, а дух подлинной человечности, который должен реализовываться в разные времена, в зависимости от соответствующих обстоятельств, приспосабливаясь к ним. основополагающие отношения между людьми включают в себя все институциональное. Они включают в себя все остальное, как целое включает в себя часть, и это необходимо всегда подчеркивать заново.

Братство, о котором говорил Христос, под единым Отцом - Богом - всегда ведет к распаду каст.

Для него главное - изменить отношение людей друг к другу; социальные реформы носят вторичный характер, но автоматически вытекают из принципов. Если, например, у хозяина-христианина есть рабы, то, если он серьезно относится к своему христианству, они не должны быть рабами в полном смысле этого слова - как не должен он иметь права их убивать!

В задачу этой работы не входит описание всех отношений Христа к кастовому вопросу. Но на нескольких примерах мы можем показать, что **Христос антикастовый, даже антикастовый, но без какого-либо революционного напряжения. С естественной легкостью Он преодолевает барьеры, в о з д в и г н у т ы е жестким законом иудаизма.** Часто можно заметить мягкое, ни в коем случае не снисходительное поведение Христа по отношению к морально неполноценным людям. Христос не подчеркивает никаких существенных различий между собой и преступниками. Но гораздо меньше внимания уделяется тому, что он не делает никаких других различий в характере. Для него различия все же существуют. С образованными л ю д ь м и он разговаривает иначе, чем с необразованными, но с представителями каждого образовательного класса он общается **без образовательного высокомерия.** Он не обижается на хозяев, хотя и нападает на них; он не играет в хозяина, хотя прекрасно осознает свое превосходство

КАСТЫ И ДРУГИЕ МИРОВЫЕ РЕЛИГИИ

Содержание этой главы

- [КАСТЫ И ДРУГИЕ МИРОВЫЕ РЕЛИГИИ](#)
- [КАСТЫ И БУДДИЗМ](#)
- [КАСТЫ И ИСЛАМ](#)
- [КАСТЕ И СЕКТА](#)

КАСТЫ И БУДДИЗМ

Как христианство столкнулось с германским феодализмом, так и буддизм столкнулся с индийской кастовой системой. В Индии сама каста называется **джати**, что примерно означает "пол". Человек рождается в своей касте и не может перейти в более высокую касту даже через самые высокие достижения. Человек всегда остается привязанным к своей изначальной касте. Браки должны заключаться только между людьми одной касты. Таким образом, каста - это застывшая форма; она навсегда заключает в себе своих членов. Высшая из каст - **брамины**. Уже в "Сатапатхабрах-мана" - так говорит брамин:

"Есть два вида богов: боги - это боги, а ученые и сведущие в писаниях брамины - человекобоги.

Жертвоприношения поручаются им дважды: Жертвоприношения принадлежат богам, жертвенное вознаграждение - ученым и знатокам писаний браминам. Через жертвоприношения человек удовлетворяет богов; через жертвенное жалование - человеческих богов, ученых и браминов, знающих Писание." (128)

Таким образом, жрец, главной ценностью которого, очевидно, является его сакральная ссылка, занимает особое положение не только в священном пространстве, но и во всех других сферах жизни. В **Ману 1/93** говорится о брамине:

"Поскольку из уст Брахмы прозвучало, что он первенец, и поскольку он изучает Ведны, его по праву считают владыкой всего мира". (129)

Жречество преуспело в абсолютизации своей касты самым чистым и вопиющим образом, со всеми вытекающими отсюда нелепыми последствиями. Нельзя стать брамином даже путем самых высоких достижений, если не являешься им от рождения. Абсолютно верно, что ребенок родителей-браминов также является брамином. Мы встречаем убеждение, что между браминами и всеми остальными группами существует непреодолимая пропасть, которая, как и в случае с европейскими феодалами, обосновывается мифологически: брамин божественен уже тем, что родился в семье брамина, он превосходит всех остальных жителей земли по духу, нравственности и характеру. Если же жизнь брамина, казалось бы, опровергала это утверждение, возражения парировались следующим выводом:

"Брамин ведет себя добродетельно при любых обстоятельствах. К сожалению, господин X, сын брамина Y, так не поступает. Поэтому он не сын брамина Y, а происходит от преступной любовной связи своей матери". (130)

С другой стороны, если речь идет о человеке сомнительного или низкого происхождения, его добродетельное поведение доказывает, что он был рожден брамином, хотя, возможно, и незаконно. Последний факт гораздо менее важен, но первый имеет решающее значение. Это наивное представление о наследстве, конечно, очень благоприятно для касты браминов, но, должно быть, имело очень неприятные последствия для матери, о которой идет речь. Нам неизвестно, чтобы евреи с такой же дерзостью заявили, что по отношению к неевреям можно вести себя так же, как брамины ведут себя по отношению к небраминам. Есть ученые, которые считают, что индийская кастовая религия развилась из индуистского "мирового закона" (131). Конечно, верно и обратное: рационализирующая мифология была создана на основе кастовых тенденций. Брамин может быть и преступником, без лишних слов!

"И даже если брамин совершил какой-либо проступок, он остается достойным всех почестей, будь он ученым или неученым, он всегда остается великим богом". (132)

Таким образом, либо мать виновата в проступках браминов, либо проступки не являются проступками, поэтому существуют двойные стандарты. Чтобы сохранить **мифологию наследственности** перед лицом плохих или глупых браминов, были придуманы эти две возможности: либо мать родила ребенка от человека из низшей касты, либо то, что делает брамин, не является плохим, глупым и т. д., хотя это было бы так, если бы человек из низшей касты делал то же самое. Мы также знаем первое решение в иудаизме. О Христе, которого считали еретиком, говорили, что он "мамзер", ребенок еврейки и нееврея. Ибо истинный еврей не может быть еретиком (133). Следует ожидать, что подобные теории не нашли поддержки ни у индийских пророков, ни у **Будды**.

"В более длинной поэме Саттанипаты (111.9, Вазеттхо) вопрос о том, кто является истинным брамином, поднимается Буддой и дается на него подробный ответ. Однажды два молодых брамина, Бхарадваджо и Вазеттхо, вступают в спор по вопросу о том, как и с помощью чего человек становится брамином. Бхарадваджо объясняет: "Родившись в чистой семье". Вазеттхо: "Через чистый образ жизни". Будда принимает решение в пользу мнения Вазеттхо: "То, во что долгое время верили, нам до сих пор говорят, эта глупая болтовня: брамином становятся по рождению. Рождение не делает человека брамином, не ставит на него клеймо не-брамина: поступок определяет, кто брамин, а кто не-брамин!" (134)

Аналогом этого является цитируемое изречение пророка **Арно** и **Иоанна Крестителя** "*Вы отродье ехидны!* Следует признать, что нападки Иоанна Крестителя на еврейский вторичный феодализм гораздо более радикальны, чем нападки Будды на брахмаизм, хотя и они не оставляют места для сомнений.

В конечном счете, **кастовая сила христианства** оказалась соответственно сильнее, чем сила буддизма. Не желая подробно разяснять здесь все вопросы, следует сказать, что буддизм с его интенсивным обращением к трансцендентности и претензией на мировую религию, с его обесцениванием реальности как бессущностной видимости, очевидно, обладает касторазрушающим эффектом. Здесь мы также находим всеохватывающий аффект маточности. Как мы смогли показать на примере процитированной выше поэзии, сам Будда, вероятно, не обладал кастовым духом. Однако для того, чтобы прояснить этот вопрос подобно христианству, необходимо специальное исследование. В современной **Индии** кастовая система находится под неустанным натиском европейских христианских технологий, а также индийского национализма. **Ганди** и **Амботкар** боролись с кастовыми предрассудками против **изгоев**, "неприкасаемых", а нынешнее индийское правительство стремится улучшить их положение. Даже сегодня брамины или работники других высших каст на фабриках отказываются поднимать упавшие предметы, потому что нагибаться ниже их достоинства, и для этого им приходится привлекать своих рабочих из низших каст; но вряд ли у такого отношения есть будущее (135). В свете всего этого, вероятно, не случайно, что именно Индия является страной происхождения **игры в шахматы**, о символическом значении которой мы уже говорили.

КАСТЫ И ИСЛАМ

Несомненно, ислам не является таким же противником разделения, как христианство. Чтобы показать это, достаточно сослаться на официальную поддержку многоженства, которое ставит женщин в невыгодное положение, а также благоприятствует богатым мужчинам, которые единственные в исламских странах могут позволить себе несколько жен. Феодализм был преодолен в исламских странах очень поздно и под сильным европейским влиянием.

Полигамия здесь существует не только де-факто, как во многих случаях - феодальных и капиталистических экономиках любовниц - в Европе, но и институционально. Отношение к рабству также, по-видимому, глубоко укоренилось в природе ислама. С точки зрения глобальной политики, тщательное изучение этого вопроса было бы очень важным.

КАСТЕ И СЕКТА

Отдельные секты часто имеют очень разные социальные доктрины. Они отделяются от религиозной общины в виде более или менее крупных групп и демонстрируют в своем поведении особенности, имеющие много аналогий с кастовым поведением.

Однако в **больших церквях** мы также видим подобные кастовые черты. Например, среди церковных властей существует тенденция поощрять членов своей церкви к формированию касты с как можно меньшим количеством пробелов. Члены церкви должны общаться только друг с другом, вступать в брак и позволять своим детям играть и учиться. Такие выражения, как "лютеранский сдивейн" или "католическая свиноматка", вновь появились в Баварии после Второй мировой войны. По крайней мере, существовала идея "не садиться за один стол" с представителями другой конфессии. Если бы подобные кастовые тенденции возобладали, возникла бы церковная каста.

Общее у **секты** с кастой - ее партикулярный характер, ее выход из более всеобъемлющего и высокого целого. Поскольку это бегство часто происходит без необходимости, нельзя упрекать сектантов за их бегство, но не следует забывать, что часто субъективно бывает невероятно трудно оставаться с целым и при этом испытывать искреннее беспокойство.

Святые Франциск Ассизский, Игнатий Лойола и Ньюман - примеры огромных трудностей, с которыми люди с искренними проблемами могут столкнуться в основной церкви. Часто только в противостоянии с сектантами основная церковь приходит к лучшему пониманию.

КАСТЫ И ИДЕОЛОГИЯ

Идеология - это более или менее полная концепция мира и соответствующего ему порядка. От религии в подлинном смысле слова ее отличает мироопределяющая цель. **Идеология имеет определенный образ социальной реальности - верха и низа, прошлого и будущего. Как мы увидим, основатель идеологии идентифицирует себя с определенной группой, из этого вытекает образ общества и обязательно образ контргруппы (групп).** С образами идентификационной группы и контргруппы (групп), с символическим позиционированием "выше" и "ниже" уже даны отправные точки для соответствующих аффективных инвестиций. Говоря проще, аффективные ориентации с детства находят социальные конstellации, которые затем приводят к соответствующей интерпретации процессов в обществе для создателей идеологии. Идеология дает своим последователям возможность рационализировать свои аффекты; каждый способен соответствующим образом организовать себя, чтобы оправдать свои аффекты.

Мы хотим показать эту аффективную составляющую в формировании идеологии на отдельных ключевых примерах. Мы видим, как идеология служит оружием в кастовой борьбе и в то же время служит домом для различных конstellаций инфантильных аффектов. В первых четырех главах мы рассмотрим те идеологии, которые, по крайней мере поверхностно, осуществляют восходящую идентификацию, то есть те, которые имеют "консервативный" или, говоря негативно, "реакционный" или "контрреволюционный" характер. В следующей, последней главе речь идет о "революционных", "акционистских" идеологиях. Они опять же проистекают из, по крайней мере, поверхностной идентификации по нисходящей.

КАСТА И РАСИЗМ

"...Они должны вести расовую борьбу, расовую борьбу вплоть до кастрационного ножа". (Доктор Георг Адольф Йозеф Ланц (фон Либенфельс) (136))

Мы намеренно игнорируем здесь национализм, который мы рассмотрим отдельно, поскольку, несмотря на существенное сходство, он также демонстрирует существенные различия. Если нам удалось показать, что победители предпочитают переклассифицировать покоренное население, а затем феодализировать его, значит, мы уже прояснили реальные отношения между кастой и расой.

Отсюда мы также можем понять родство между светлым цветом кожи и высшей кастой в Индии. Однако нечто отличное от реальных отношений между расой и кастой - это расовая идеология, которая стремится дать общую интерпретацию мира, основанную на проблеме расы.

Основная черта расовой идеологии - **представление определенной расы (она может быть совершенно разной) как *summit bonum*, идея, что вся культура происходит от нее, что только она является культурно творческой и конституирует позитивный элемент в обществе.**

Поэтому их чистое размножение и кастовое отделение от остального общества, а также доминирование этой расы в обществе - главный императив, если мы хотим всеобщего блага. Другие расы, с другой стороны, конституционно и навсегда культурно импотентны и поэтому предназначены для *unteikastigei* деятельности - их этика состоит в "добровольном служении" (137).

Мы признаем **тесную связь между расовой идеологией и феодализмом**. Для феодализма также главной ценностью человека является его происхождение. Феодализм и расизм объединяет первичная ценность происхождения. Более того, конституционная инфантильность низших каст, которые в принципе неспособны управлять, - это феодальное утверждение, которое повторяется в расизме. Поэтому имеет смысл рассматривать расизм как последовательный вторичный феодализм, как способ для отдельных членов общества почувствовать себя феодалами, не имея "семьи" и не обладая благородной родословной.

Однако расизм также представляет собой идеологию оправдания для дворянина, чья самооценка была психологически разрушена, если данный феодал может причислить себя к расе, которая только что была объявлена господской. Для абиссинской или японской знати мечта нордическо-арийская расовая идеология, естественно, не является идеологией оправдания.

В этом смысле расовая идеология является позднефеодальной, то есть поздним феодализмом. Он имеет много общего со вторичным феодализмом, так что они имеют тенденцию к слиянию, как в национал-социализме. Поздний феодал в этом смысле готов принять низшие касты в качестве высших, если они также принадлежат к определенной расе или признают принцип происхождения. В то же время, однако, он дистанцируется от феодалов других рас.

Расовые доктрины **Гобино (138)** и **Эволя (139)** мы должны рассматривать как поздний феодализм, а доктрины **Гитлера и Ланца (фон Либенфельса)**, от которого, как мы смогли показать, Гитлер получил решающее вдохновение, - как вторичный феодализм. Последний, в частности, очень подходит для демонстрации вторичной феодальной психической структуры. Ланц происходил из среднего класса и был очарован рыцарством с ранних лет - в век машин! Он отождествляет себя с рыцарством "темплейзеров", но сам не является дворянином. Чтобы стать дворянином и по-настоящему осознать свое положение в высшей касте, он идет двумя путями: во-первых, приобретает дворянский титул. В то время как в

Правда, его зовут просто **Ланц**, а себя он называет **Ланц фон Либенфельс**. Во-вторых, он разрабатывает расовую идеологию, призывающую всех светло-голубых объединиться в чистое племя, образовать замкнутую касту хозяев и поработить низшие расы, потому что их единственный этический принцип - добровольно служить светло-голубым. Естественно, Ланц испытывает неприязнь к аристократам, одновременно восхищаясь ими. Поэтому он обличает аристократов, которые скандалили с дворянством, вступая в связь с мужчинами низшей расы. Теперь настоящие дворяне - это чистокровные светловолосые люди. Это сочетание восхищения и негодования особенно хорошо иллюстрирует стихотворение **Отто фон Мельцера**, которое Ланц напечатал в своем журнале "Остара":

*С сомнением слуги смотрят на хозяина,
Лохматые волосы, черты лица - все
слуги. Такая кровь процветает в рабских
загонах, а не в роскошном зале знати.
Но перед оградой со стадом Все еще
бродит белокурый п а с т у ш о к ,
В облике принца и в жесте
Графиня задумчиво смотрит из замка. (140)*

Графиня, по-видимому, вступила в связь с "рабом" и теперь родила "лохматого хозяина". В отличие от нее, белокурая пастушка, по-видимому, завела единственного отпрыска с белокурым пастухом (а может быть, и с графом?), который стал "по форме князем и по поведению". Гобино, как и Эвола, является поздним феодалом по сравнению с Ланцем. Во Франции аристократия имела германо-франконский характер в результате завоеваний и наложений, но она переняла большую часть своего языка и культуры от культурно более высокого галло-римского низшего класса. Французскую революцию также следует рассматривать как восстание этого низшего класса против германского элемента. Расовая доктрина графа Гобино - это идеология, оправдывающая его феодализм.

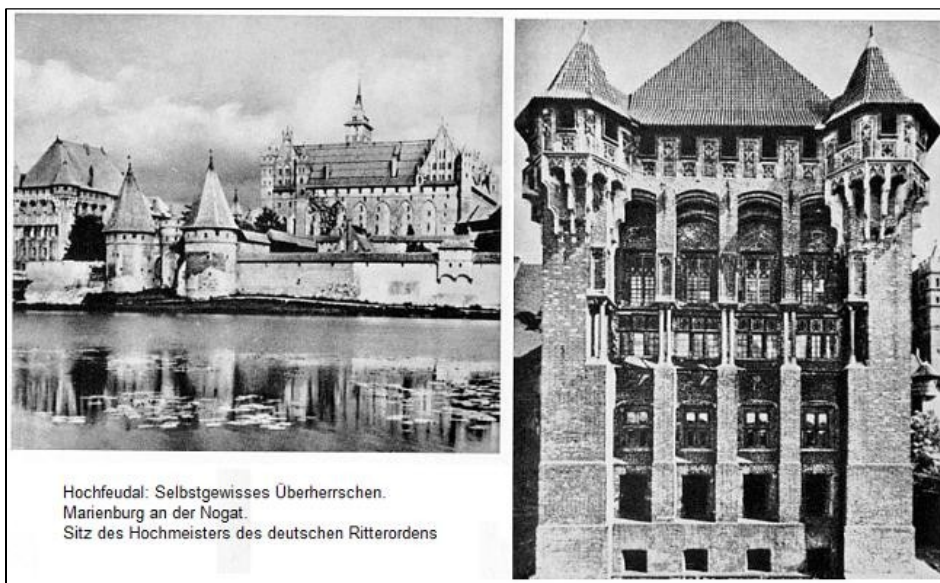

Пример Эволы аналогичен. Если мы посмотрим на типичное высокофеодалное здание, как показано на панели выше, то выражение господства имеет определенную фактичность, можно сказать, наглость. Наивность выражения господства характерна для высокого феодализма. В отличие от него, выражение позднего и среднего феодализма гораздо менее наивно.



Если сравнить левую и правую картинку выше, то можно увидеть параллели и различия между поздним и вторичным феодализмом. На фотографии слева изображен лидер австрийского хеймвера **принц Эрнст Рюдигер фон Штархемберг**. Хейматшутц или Хеймвер был радикальной правой организацией, хотя и отнюдь не такой фанатичной, но имевшей явные точки соприкосновения с национал-социализмом. Эти два движения различаются поздним или вторичным феодальным характером. На фотографии Стархемберга он изображен в сапогах - символе офицерства и феодализма. Хотя эти сапоги уже не соответствуют его должности, его осанка и элегантность ясно показывают, что он, безусловно, имел соответствующие аристократические традиции (один из его предков защищал Вену от турок). Вероятно, это также делало его противником преимущественно плебейского **Гитлера**. Петушиный хвост, символ охоты, имеет множество ассоциативных связей и также связан с "благородной охотой". Однако поздний феодализм проявляется в том, что сапоги больше не функциональны.

В отличие от него, **Ланц** выглядит гораздо более плебейски. Он старше Стархемберга, его одежда более старинная и шита у менее хорошего портного. Он носит не сапоги, а гетры и охотничью шляпу, как многие аристократы и сегодня, но его осанка гораздо менее дисциплинированная и военная. Точно так же его письмо менее напряженное и более мягко извилистое. И все же параллели между поздним и средним феодализмом неоспоримы.

Взаимосвязь между балконом и общим стилем позднефеодалного Хофбурга в Вене (лист 2) и балконом и общим стилем вторичного феодального буржуазного дома (лист 3) аналогична. Цель балкона венского Хофбурга - дать императору возможность показаться народу; балкон перед квартирой домовладельца в буржуазном доме имел аналогичное назначение только в более или менее осознанном воображении. Балкон давал хозяину квартиры на первом этаже скрытую иллюзию того, что он может возвышаться над "своим народом", жильцами.

Вернемся к идеологии Ланца. В нем мы видим **полностью развитый сыновний или эдипов комплекс инвестиций**. Во-первых, Ланц и его голубые блондинки - потомки скандинавских богов Эсир, поэтому он также называл их асингами. Таким образом, Ланц возродил и феодальные мифологемы. Как отец в о с п р и н и м а л с я как абсолютно божественный, так и голубые блондинки считались богами.

Ланц делит женщин на **голубовато-блондинистых маток** и **гетеры низшего ранга**. Голубоволосая мать-кормилица назначается для каждого голубоволосого мужчины, а женщины низшего ранга назначаются гетерами для голубоволосых мужчин и дополнительно для мужчин низшего ранга. К сожалению, Ланцу приходится столкнуться с совершенно иной реальностью. Он считает, что грязные, вонючие представители низших рас, поскольку они более утонченные соблазнительницы и к тому же обладают более крупными гениталиями, оказали особенно сильное влияние на светловолосых женщин и тем самым отбили их у светло-голубых мужчин.



Lanz von Liebenfels' Lieblingsbild
Minderrassiger ("Affling") raubt Edelfrau
(Ödipalinvestment)

В то время как блондины - настоящие люди или боги, представители низших рас на самом деле считаются животными, он называет их "обезьянами". Его любимая картина (слева) - скульптура "Ограбленный" Э. Фреми. Обезьяна крадет дворянку.

Тот факт, что Ланц утверждает, что женщины интересуются представителями низших рас, возмущает его безмерно: "Полиция спокойно позволяет неграм, монголам и прочему цветному сброду безнаказанно разгуливать по "этнологической выставке" более чем полуголыми на глазах у женщин, девушек и детей, позволяя этим бедным созданиям женского пола, которым никогда в жизни не доводилось видеть обнаженного мужчину своей расы, воцелеть этих полуобезьян до эротического экстаза. Есть ли в этом что-то дьявольское? Я говорю, именно дьявольщина!" (141)

Этот факт пробуждает в нем желание кастрировать низшие породы. "... У них должна быть расовая борьба, расовая борьба вплоть до кастрационных ножей". (142) Наконец, он также хочет смерти низших рас, их истребления. Таким образом, Ланц предлагает нам полную картину эдиповых инвестиций:

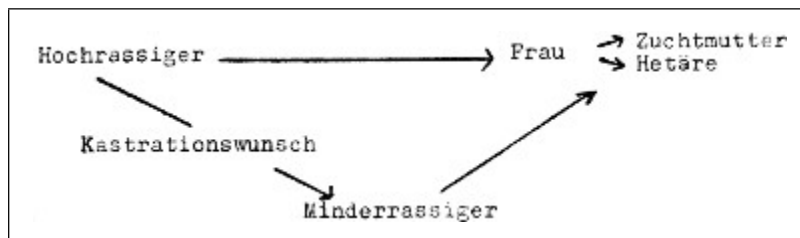

В его основе лежит чувство превосходства над низшими расами:

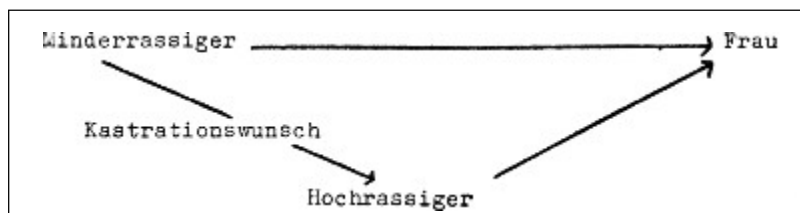

Линчевание негров на Юге США, имевших интимные отношения с белыми женщинами, и убийство цветного мужчины в Лондоне, когда он переспал с белой женщиной, демонстрируют аналогичные эдиповы садистские импульсы, которые мы находим идеологизированными у Ланца.

По причинам, объясненным ранее, вторичные феодалы оказываются гораздо более радикальными, чем первичные феодалы. Они также обладают гораздо большей пробивной силой и, как мы видели на примере Гитлера, накладывают заклятие на первичных феодалов, доказывая свое явное превосходство над ними.

НАЦИОНАЛИЗМ - АНТИСЕМИТИЗМ - НАЦИОНАЛ-СОЦИАЛИЗМ

—

Содержание этой главы

- [НАЦИОНАЛИЗМ - АНТИСЕМИТИЗМ - НАЦИОНАЛ-СОЦИАЛИЗМ](#)
- [КАСТЫ И АНТИСЕМИТИЗМ](#)
- [КАСТЫ И НАЦИОНАЛ-СОЦИАЛИЗМ](#)

"Германия, Германия превыше всего, превыше всего на свете..."

Хоффманн против Фаллерслебена

Если расизм основан на биологическом факте, то национализм - на культурном. Язык часто является главным отличительным признаком, и включение человека в нацию основывается на том, что он перенимает язык. Борьба с "загрязнением" языка иностранными словами носит типично националистический характер. Сайт

"Родной язык" должен "храниться в чистоте" (в немецком языке, например, "welschem Tand" **Р. Вагнера**). Более того, несмотря на языковые различия, народы могут иметь много общего, например, общую историю. Тот, кто ценит эти сходства выше, чем язык, будет по-другому определять понятие нации или народа. Тогда они смогут отойти от "Швейцарский народ" и включает в себя так называемых "французских" швейцарцев, но дистанцируется от Германии.

Согласно националистической схеме, не раса, а "великая нация" должна быть "выше всего на свете", населять "собственную страну Бога" и тем самым стоять выше всех остальных. Де-факто, каждый национализм представляет собой эффект общности, который охватывает соответствующий народ и объединяет в нем богатых и бедных, умных и глупых и т. д.

Каждый националист гордится поэтами, изобретателями, художниками и т. д. своего народа, как будто он сам причастен к достижениям этих людей. Национал-социалисты гордились Гете и Шиллером (которые не могли защититься от этого). Как на каждого монархиста через идентификацию падает что-то из великолепия монарха, так и на националиста падает что-то из великолепия тех, кто добился чего-то в своей нации. Когда соответствующая нация становится священной ценностью, она возвышается до summum bonum, до абсолюта, и тогда нужно искать способ извлечь все положительное из собственного народа. Собственный народ считается избранным и как бы отделяется от других народов мирами. Интересно, что все националисты - еврейские, русские, немецкие, итальянские, японские и т. д., хотя и считают свой народ необычайно уникальным, самобытным, всегда приходят к одному и тому же. Один чешский националист, потрясенный отсутствием настоящего чешского национального эпоса, даже сочинил свой собственный эпос и выдал его за национальный, чтобы доказать, как велик был его собственный народ (хотя раскрыл эту мистификацию другой чех - Масарик). Таким образом, **собственный народ приобретает сакральное значение, а в качестве связующего звена обычно используется язык**, хотя даже это не совсем надежно. Например, на английском языке говорят в США, Канаде и Англии, на французском - во Франции, Бельгии и франкоязычной Швейцарии, на немецком - в Германии, Австрии и немецкоязычной Швейцарии.

Вряд ли есть какая-то разумная причина, по которой члены языковой группы должны быть особенными. Это не означает, что язык является психологически формирующим элементом. В конце концов, чистый национализм не является кастообразующим в той же степени, что и расизм. Были так называемые германизации, румынизации, маджаризации, которые проводились через включение людей с "другими языками". Национализм, лишенный расистских элементов, не является кастообразующим в той же степени, хотя и содержит кастовые элементы в своем стремлении к языковой "чистоте". Разумеется, предпринимаются и попытки объявить другие нации инфантильными. Если, например, в английских колониях существуют отдельные туалеты для колониальных хозяев и так называемых, хотя иногда и очень знатных, туземцев, то это, вероятно, не только вопрос национализма, но и расизма. **Переходы от национализма к Расизм** в любом случае изменчив. Часто очень трудно определить, какой фактор преобладает в каждом конкретном случае, и оба обычно встречаются в сочетании. Однако национальная или расовая каста, по крайней мере, может быть объектом психологического воздействия.

Национализм также имеет интересные связи с антисемитизмом.

КАСТА И АНТИСЕМИТИЗМ

"Куница Иуда пробралась в самое сердце жизни... Два тысячелетия он убивает горячее, пульсирующее, пенящееся, мечтающее материнское сердце... Лучше убить отца, чем съесть свое дитя, свою душу..."

Альфред Шюлер

У антисемитизма есть разные стороны: религиозная, националистическая и расистская. Однако все они действуют в одном направлении.

Прежде всего, мы хотим разобраться с самой важной стороной - религиозной. Здесь напряжение возникает между евреями и христианами. Она совершенно не похожа на ту, что существует, например, между христианами и буддистами, потому что если христианство возникло из иудаизма, то буддизм и христианство - это две оригинальные религии, которые гораздо менее эмоциональны по отношению друг к другу.

Возникновение христианства из иудаизма создает между ними **отношения отца и сына** и соответствующие эмоциональные констелляции. В иудаизме существует комплекс сына по отношению к христианству, в христианстве - комплекс отца по отношению к иудаизму. Говоря **несколько эвфемистично, можно сказать, что евреи ведут себя по отношению к христианству как отец, который не признает своего лучшего ребенка законным. хочет.** В этом отношении в иудаизме существует глубокая антихристианская агрессия. **Зигмунд Фрейд**, например, испытывал эту глубокую агрессию против Рима и католицизма. Это проявилось, например, в том, что он не мог придумать, что сказать о своем собственном сне "о мертвом папе", который он проанализировал в своем толковании сновидений - ярко выраженный симптом сопротивления.

Для евреев "Рим" также имеет агрессивную историческую и националистическую коннотацию как результат разрушения Иерусалимского храма и проигранной борьбы за свободу (143). Непроработанная смерть Христа и непроработанный "Рим" приводят к агрессии, от которой застойное христианство, в частности, не могло защититься и поэтому воспринимало иудаизм как "едкий" и садистски агрессивный. "Ненависть к евреям съела Бога евреев" (**Ницше**)(144).

И наоборот, христианство проявляет антииудейскую агрессию по отношению к иудаизму, потому что иудаизм отказывается ее признавать. Еврейское происхождение христианства было максимально тривиализировано, и многие евреи присоединились к этой тривиализации. Наконец, смерть Христа в о з л а г а е т с я на евреев таким образом, как будто христиане в аналогичной ситуации, вероятно, не поступили бы так же, и более того, как будто вина других не касается их в первую очередь. Временами разделение между иудаизмом и христианством носило кастовый характер.

В центре садизма - **женщина**. Когда Альфред Шулер (145) в стихотворении, процитированном в качестве девиза, изображает евреев как "куницу", которая подкрадывается к "горячему, пульсирующему, пенящемуся материнскому сердцу", и когда он связывает это с требованием убить "отца", он вкладывает свой эдипов эффект в отношения еврея и христианина. В христианском мире еврей является поверхностно неполноценным в силу своего положения меньшинства. Эдиповы отношения выстраиваются следующим образом:

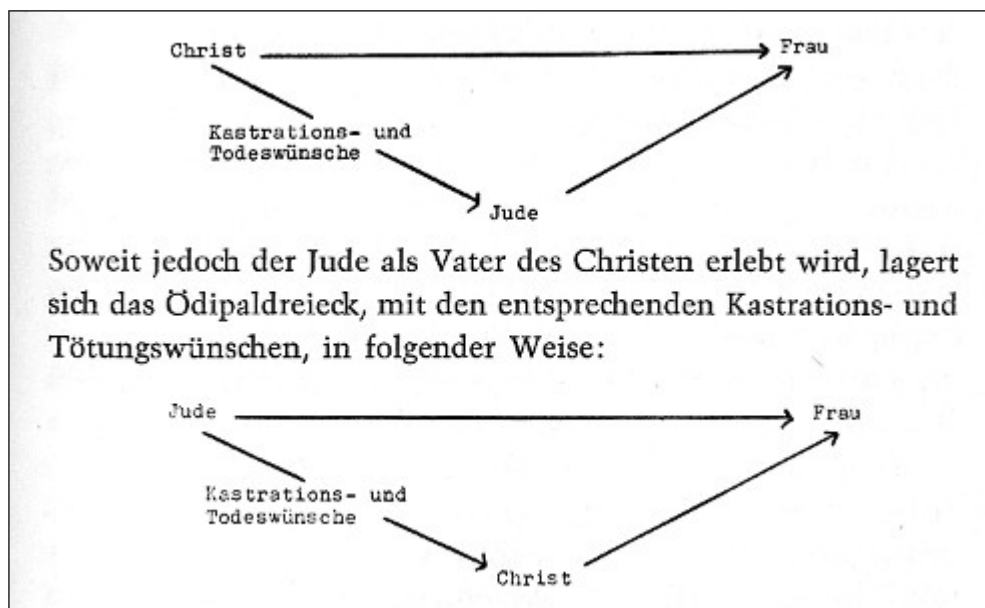

Это, естественно, относительно поверхностное рассмотрение вопроса будет дополнено в будущей работе. В рамках расовой идеологии неевреи, а затем и евреи были причислены к неполноценной расе. Аффективность организована в соответствии с расовой схемой.

Для националиста еврей, в свою очередь, являются "чужими". Элементы, которые имеют определенный наднациональный характер, потому что живут в рассеянии. Если еврей не готов полностью ассимилироваться, он впадает в националистический аффект.

Наконец, благодаря своему архетипу освобожденного из Египта раба, еврей имеет тенденцию к идентификации вниз и, соответственно, гораздо более антиконсервативен и, если не брать в расчет христиан, сыновне-идентификационный.

Однако христианство было консервативным со времен Константина, что стало еще одной причиной, по которой оно должно было вступить в конфликт с иудаизмом. Таким образом, иудаизм в своих интересах оказывал разъедающее воздействие на различные консервативные "святыне" институты и пробуждал все сыновние комплексы. В конце концов, в феодальном обществе интеллектуальность была единственным возможным средством продвижения по службе, помимо деловой хватки, и поэтому вполне понятно, что иудаизм интеллектуализировался почти невероятно и бросил вызов всем конкурентным эффектам и здесь (146). Это указывает на различные стороны проблемы, и можно понять, почему все позднефеодальные и вторично-феодальные элементы тяготеют к антисемитизму. Вложение всех садистских моментов в антисемитскую проблему в конечном счете объясняет эксцессы. В случае с национал-социализмом, однако, имеет место и особая историческая ситуация.

КАСТЫ И НАЦИОНАЛ-СОЦИАЛИЗМ

"Если бы физическая красота не была сегодня полностью отодвинута на задний план нашей отстойной системой моды, соблазнение сотен тысяч девушек кривоногими, отвратительными еврейскими банкирами было бы просто невозможно".

"Черноволосый еврейский юноша часами таится, с сатанинской радостью на лице, за ничего не подозревающей девушкой, которую он оскверняет своей кровью и таким образом грабит свой, девушки, народ". ("Адольф Гитлер", 147, 148)

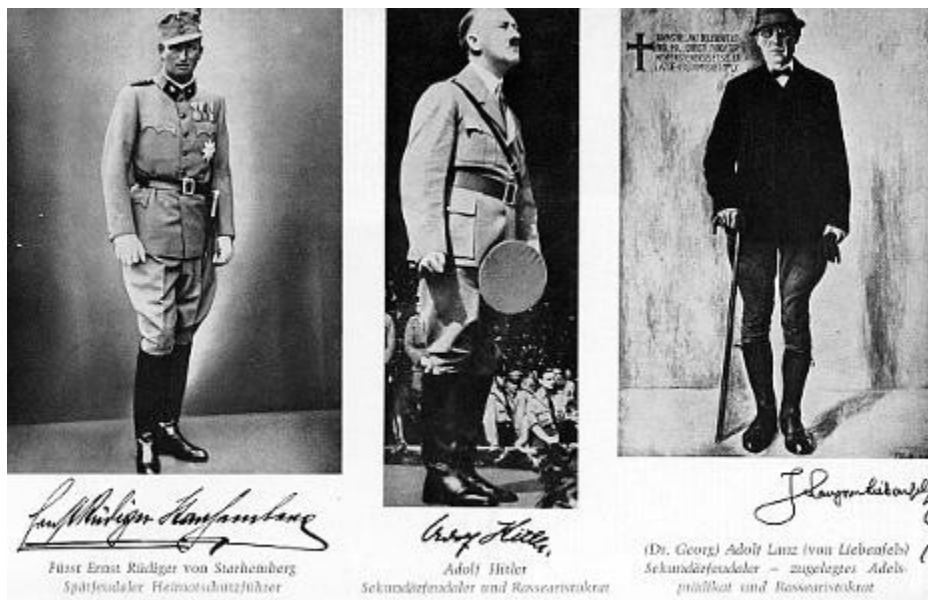

Национал-социализм демонстрирует то, что характерно для всех кастовых образований: внутри касты культивируется общность, но против тех, кто не принадлежит к касте, возводится стена разделения.

Давайте еще раз посмотрим на рисунок слева и включим в него изображение Гитлера. Если мы рассмотрим и другие его высказывания, то сможем четко распознать вторичный феодал: он не только аристократ, потому что он нордической крови, потому что он немец, он даже основатель "нового дворянства крови и земли".

По сравнению со **Стархембергом Гитлер** более провинциален, более обычен. Хотя его форменные сапоги и властная манера поведения свидетельствуют о его феодальности, Гитлер казался и был более безусловным и раскованным, чем позднефеодальный Стархемберг. Он околдовывал поздних феодалов - вспомните многочисленных аристократов-национал-социалистов, - но отстаивал идеи, которые были бы слишком серьезными для поздних феодалов. Если **Ланц фон Либенфельс** без лишних слов отстаивал право первой ночи, это свидетельствовало о гораздо большей несдержанности второстепенных феодалов по сравнению с поздними. Такое отношение понятно именно в силу их вторичности, ибо незащищенность роли, наложение феодального на нефеодальное, усиливает подавление подчиненного и тем самым агрессию против всего нефеодального во внешнем мире. Вот почему Гитлер превосходил феодалов и демонстрировал более пробивную силу, чем они.

Помимо важнейшей характеристики **вторичного феодализма**, первичной оценки людей по их происхождению, не следует упускать из виду и другие сходства с феодализмом. Сапог функционально находится на месте всадников. После технического переворота рыцарства феодалы стали офицерами, которым нравилось ездить верхом, и сапог был очень полезной обувью. Во время Первой мировой войны пехотные офицеры также все еще были конными. Однако это было в то время, когда в офицерство уже шли буржуа и интеллигенция. Однако офицеры в значительной степени сохранили свой феодальный характер. Они стали второстепенными феодалами с доведенной до крайности властью командовать. Руководящие кадры национал-социализма в немалой степени были набраны из **действующих офицеров**, которые не знали, что с собой делать после Первой мировой войны (**Рём, Геринг** и другие). В Германии феодальная тенденция вообще довольно сильна. Так называемые "кнобельбехеры" были сапогами простого солдата - чахлым потомком сапог для верховой езды. Но даже этого было достаточно для укрепления уверенности в себе. Ведь если австрийских солдат немцы во время Первой мировой войны называли "Kamerad Schnürschuh", то сапог, очевидно, считался почетным знаком. Поэтому предпочтение национал-социализма к нефункциональным и ненужным сапогам также можно объяснить их вторичным феодальным характером. Защита голени от ударов во время зальных сражений не была достаточной мотивацией для СА и СС носить эти сапоги.

Более того, **милитаризация общества в целом** носит вторичный феодальный характер. Каждый был солдатом. Рабочие и служащие не работали, а "сражались в тылу". Даже матери становились "солдатами родильного ложа" (149). Кроме того, существовал **идеал юнкера**, и немецкий народ должен был, как хотел Ланц фон Либенфельс, "ухать в деревню".

Рыцари Креста и эссовцы должны были получить рыцарские поместья на Востоке; идеи Немецкого рыцарского ордена, безусловно, сыграли в этом решающую роль.

Представьте, что было бы, если бы Германия выиграла войну. Чтобы удержать "Неполноценное" восточное население, весь немецкий народ должен был сохранить свои мундиры, чтобы наложить их на неполноценный народ в виде нового дворянства меча.

Вторичные феодальные наклонности Гитлера неоспоримы. Мы даже не хотим говорить о том, что Геринг предпочитал благородный "вайдверк". Помимо **расизма** Гитлера, который служил ему якорем для его отцовских желаний, был **Немецкий национализм**, с определенного момента противоречащий расизму (если бы раса была решающим фактором, то англосаксы, а не немцы, имели бы право возглавить "нордически детерминированные" народы), стал моментом, загнавшим Гитлера в эдипову инфантильную позицию по отношению к евреям. Ибо еврейский национализм-расизм с его ложно понятым мифом избранности, барьером отвращения к внешнему миру, еврейской кастрацией, безусловно, заслуживает приоритета перед всеми другими аналогичными идеологиями. Однообразные утверждения всех националистов, которые в то же время кажутся необычайно оригинальными, а именно: что их народ создал основную часть культуры и был избран для всего, что только можно себе представить, что между своим и другими народами существует существенное различие и т. д., - имели своим великим образцом иудаизм.

Особенно там, где аффект имеет глубоко антисемитский компонент, как в национал-социализме, под дистанцирующей агрессией, безусловно, кроется идентификация с объектом агрессии. Но это означает, прямо говоря, что национал-социализм - это вторичный иудаизм, или национал-социалисты - вторичные евреи. Эдипова агрессия позиционируется соответствующим образом - изречения Гитлера, цитируемые в качестве девиза, демонстрируют страх и возмущение тем, что евреи отбирают девушек у превосходящих арийцев:

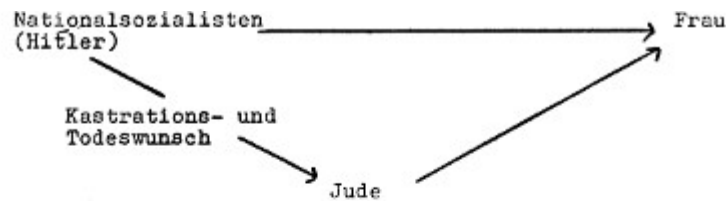

Dieses »konservative« sekundärfeudale Sohnkomplexdreieck ist jedoch durch das uneingestandene revolutionäre, umgekehrte Vaterkomplexdreieck unterlagert:

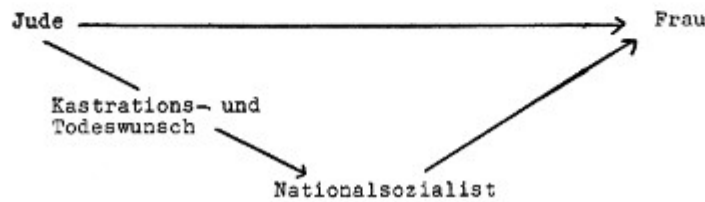

Еврей занимает отцовскую позицию. Он более могущественен и более искусен. Эта "арийская" ревность проявляется во многих национал-социалистических изданиях и в девизе Гитлера. На титульном листе "Штюрмера" национал-социалистическое стремление к кастрации выражено без удержу. Вторая строка лозунга, напечатанного под фотографией изнасилования, интересна тем, что "еврейские когти" названы "отвратительными". Еврей находится за барьером отвращения.





На правой первой странице "Штурмера" отвергаются "смягчающие обстоятельства в случаях расового бесчестия"; на заднем плане снова видна девушка, на которой еврей удовлетворяет "свою жажду крови". Два изображения справа также демонстрируют зависть национал-социалистов к евреям. **Конечно, национал-социалисты восхищаются евреями, так же как коммунисты восхищаются капиталистами.** Ведь коммунисты имеют такое же отношение к капиталистам, как национал-социалисты к евреям.

Теперь следует упомянуть третий аспект национал-социализма, который тесно связан с его австрийским происхождением: его вторичный германский характер. Во-первых, германизм, особенно в Австрии, тесно связан с европейским феодализмом, поэтому **вторичный феодализм - это и вторичный германизм.** Но национал-социализм является вторичным германским продуктом и в другом отношении. Австрия, в частности, является лишь частично германской страной - по крайней мере, в меньшей степени, чем большая часть Германии (вопрос о том, является ли таковой Пруссия, остается под вопросом) - и трудно определить размер этой доли. Язык - немецкий, но этот аспект не стоит переоценивать. В Австрии также сильно славянское, а также мадьярское, итальянское, кельтское, римское, еврейское и т. д. влияние. Возможно, здесь даже присутствует негроидный элемент, оставшийся после римской оккупации.

Как мы уже поняли из **психологии промежуточного положения**, положение между различными нациями имеет патологическую возможность радикальной идентификации с одной из сторон. Тем более радикальной она становится из-за незащищенности этой идентификации. Примечательно, что наиболее выдающийся историк немецкой нации назывался **фон Србик** (позднефеодалный и вторично германский); идеологические потомки в наше время носят схожие по звучанию имена. Если человек, имеющий хотя бы сильные славянские корни, интенсивно идентифицирует себя с германством, у нас есть все основания характеризовать его как **вторичного германца** (психоаналитически мы вправе диагностировать здесь сублимированное отцеубийство. Ибо абсолютно-радикальная идентификация с одним из родителей неизбежно ведет к ненависти к другому).

Не случайно мы также можем обнаружить еврейское родство среди видных национал-социалистов. *Нормальная реакция в промежуточном положении - это, естественно, посредничество и синтез (150).*

Каждое кастовое образование приводит к формированию общины внутри касты. Национал-социалисты пропагандировали **"народную общину"**, и многие представители этого "мировоззрения" восприняли ее всерьез. Было обнаружено, что каждая отдельная функция важна для блага целого: крестьяне, рабочие, интеллигенция - все были важны; представления, которые ни в коем случае не являются ложными.

Было обнаружено, что грязный труд не позорит и не унижает. Это один из положительных аспектов так называемой "трудовой повинности", в которой каждый должен был выполнять грязную физическую работу. Сегодня западногерманские рабочие все еще в значительной степени считают, что при национал-социализме рабочим было лучше - ведь им платили меньше! - потому что их больше "уважали". Идея национальной общности оказалась намного лучше марксистской классовой борьбы и высвободила огромную энергию (131).

Если коммунизм-социализм делит общество по горизонтали, то национализм - по вертикали. Интенсивный момент создания сообщества внутри соответствовал кастовой границе снаружи - представители других народов и рас были чем-то другим по своей природе.

Кастовый центр национал-социализма был **священной ценностью**, был "святым" ("*Германия, святое слово, ты полна бесконечности...*" 152).

Но если сакрализуется собственный народ, то все, что в нем оказывается плохим, неполноценным и злым, должно, следовательно, исходить откуда-то извне. В противном случае пришлось бы отрицать его божественность. Сакральный, объединяющий, способствующий общине аспект национал-социализма имеет своей противоположностью проекцию собственных недостатков на других. С одной стороны, исчезают или р а з р у ш а ю т с я - внутренние национальные барьеры, а с другой - используются **козлы отпущения**, которые должны быть виноваты во всем зле. Евреи, например, считались грязными, отвратительными, детоубийцами, обидчиками женщин, грабителями арийских девушек и т. д. Как мы видим, все негативные черты касты проецировались на евреев. Еврей был неполноценным козлом отпущения, который с удовольствием хватал арийских девушек и в то же время был тайно восхищаемым примером для подражания.

Однако конкретная реальность национал-социализма включает в себя и особую историческую ситуацию: революция 1918 года в Германии, произошедшая под внешним давлением, привела **значительную часть консервативных сил в состояние глубокого неблагополучия**. Мы уже упоминали о ранее активных офицерах - таких, как Геринг, Рём и другие, - которые были вынуждены покинуть свои деклассированные позиции. Национал-социалистическая идеология теперь удобно подходила для укрепления уверенности в себе этой группы - кто принадлежит к расе, тот уже хозяин, - и в то же время еврейский козел отпущения предлагал себя в качестве иллюзорного объекта вины. Наконец, отсутствие функций у невероятно большого числа людей

- безработных - к агрессивным тенденциям, которые национал-социализм направил против евреев. Национал-социалистическая революция была, как, вероятно, правильно называет ее **Хёгнер**, контрреволюцией, потому что она была вторичной феодальной

(153). Итак, мы разобрались с наиболее важными консервативными идеологиями и переходим к революционным.

Марксизм - Коммунизм - Социализм

Содержание этой главы

- [Марксизм - Коммунизм - Социализм](#)
- [КАСТА И МАРКСИЗМ](#)
- [КАСТА И КОММУНИЗМ](#)
- [КАСТА И СОЦИАЛИЗМ](#)

КАСТА И МАРКСИЗМ

"...С другой стороны, развитие производительных сил ... является также совершенно необходимой практической предпосылкой, так как без него нехватка только обострится, так что при нехватке придется снова начинать борьбу за необходимое и производить все старое дерьмо ... (154) "...и что поэтому революция необходима не только потому, что правящий класс не может быть свергнут никаким другим способом, но и потому, что свергающий класс может избавиться от всего старого дерьма только в революции... ." (Карл Маркс, 155)

Маркс очень жаждет революции. Сами процитированные в начале статьи отрывки показывают, что он считает революцию единственным способом избавиться от "всего старого дерьма". Однако для этого необходимо соответствующее развитие производительных сил, поскольку в противном случае "все старое дерьмо" будет восстановлено.

Мы не хотим морально обижаться на выбор терминологии, а лишь принимаем его за отправную точку для наших размышлений: только **сильное эмоциональное давление может сделать понятным подобный терминологический промах у такого великого ума, как Карл Маркс**. Эти высказывания, сделанные под сильным эмоциональным давлением, столь же показательны, как и фразы Гитлера о "еврейских банкирах", совращающих арийских девушек. Маркс отождествляет старый мировой порядок, который будет сметен революцией, - прежде всего, конечно, капиталистов - со "старым дерьмом" или "старой грязью".

Мы уже видели: Евреи отождествляли мир врагов с фекалиями, а национал-социализм объявляет евреев грязными. А теперь мы видим, что Карл Маркс - и, как мы увидим позже, Мао-Цзедун тоже - объявляет капиталистов грязными. Восставший пролетариат, напротив, "чист" и "непорочен".

Проблема чистого и нечистого чрезвычайно обостряется в напряженных отношениях между пролетариатом и буржуазией. Это происходит еще и потому, что фекалии и деньги отождествляются в соответствии с анальной символикой.

Сейчас пролетариат с его комплексом характеристик в определенной степени является **концентратом инфантильных признаков**. Однако то, что характеризовало его во времена Карла Маркса, - это растущая численность. Однако, как мы увидим, самая серьезная тенденция развития современной эпохи заключается в том, что число рабочих сокращается и будет продолжать сокращаться. Карл Маркс - мы, конечно, не можем развивать здесь глубокую психологию его личности - идентифицировал себя с низами. Он, интеллектуальный еврей, следует архетипической еврейской структуре, не осознавая этого, когда осуществляет такую идентификацию вниз. Он ведет себя во многом аналогично Моисею. У Карла Маркса, однако, пролетариат, как и буржуа, приобретает мифологический характер. **Помимо конкретной рабочей силы, пролетариат также представляет собой мирового искупителя.** Он приобретает искупительные качества:

*"В формировании класса с радикальными цепями, класса буржуазного общества, который не является классом буржуазного общества, класса, который является растворением всех классов, сферы, которая обладает универсальным характером благодаря своим универсальным страданиям и не требует никаких особых прав, потому что по отношению к ней не совершается никакой особой несправедливости, кроме несправедливости *par excellence*, которая не может больше провоцировать на историческом, а только на человеческом титуле,*

которая противостоит не односторонне последствиям, а всесторонне предпосылкам немецкого государства, сфера, наконец, которая не может эмансипироваться, не эмансипировав себя от всех других сфер общества и тем самым от всех других сфер общества, которая, одним словом, является полной потерей человека, а потому может обрести себя только через полное восстановление человека. Этим растворением общества как особого класса является пролетариат"(156).

Признается абсолютизация касты пролетариев, которая объявляется спасителем мира. В противовес этому следует признать, что конкретные пролетарии по своей сути, конечно, не хуже других каст, но и не лучше. Идентификация Карла Маркса с пролетариатом - сложный психологический процесс, отнюдь не такой простой, как принято представлять у марксистов. Ведь его жалость и возмущение, как бы понятны они ни были, настолько сплавлены, **что возмущение и революционная агрессия явно превышают жалость**. По его мнению, пролетариат должен фактически продолжать обнищать, чтобы не искать примирения и уравнивания с высшими кастами. Пролетариат должен продолжать революционизировать, поэтому коммунисты явно являются более ортодоксальными марксистами.

Понятно, что в отношении капиталист - пролетарий, как мы уже показали в другом месте, существует возможность инвестирования не только чисто-грязного напряжения, но и эдиповой структуры. Ранее мы уже представили соответствующий эдипов треугольник.

Подземное отождествление пролетариата с отцом-капиталистом уже предвосхищено Марксом. Решение, к которому Маркс хотя бы заигрывает, - это, среди прочего, общее право на женщин. Он говорит о "еще довольно грубом и бездумном коммунизме", который "противопоставляет браку (который, однако, является формой исключительной частной собственности) сообщество женщин, где женщина становится общей и совместной собственностью". Таким образом, "женщина вне брака - во всеобщем запрете" (157). Можно не сомневаться, что этот "сырой коммунизм" во многом определил ход мыслей марксистского поколения, даже если Карл Маркс не отождествлял себя с ним.

На самом деле такое - совершенно неосуществимое - "женское сообщество" означало бы распад эдипова треугольника, прежде всего инфантильный тип перешел бы во владение матери.

То, что революционный аффект содержит изначальную идентификацию с объектом агрессии, особенно наглядно демонстрирует развитие событий в коммунистических государствах, к которым мы вернемся позже.

Как известно, марксистское движение раскололось на коммунизм и демократический социализм. Фундаментальный раскол заключался в том, что одна группа стремилась к революции любой ценой, а другая предпочитала временное улучшение положения рабочих революционной агрессии и откладывала ее на будущее. **Видно, что первая разновидность в большей степени определялась агрессией против высших каст (коммунизм), в то время как другая выступала за благосостояние низших каст (демократический социализм).**

В демократическом социализме позитивное отношение к собственной группе перевешивало обиду и агрессию, а в коммунизме антисупремацистская агрессия - более верная "священным писаниям" Карла Маркса - заслоняла благожелательное отношение к пролетариату. **Франц Боркенау** прав, когда видит политическую необходимость в бесконечной дискуссии между **Лениным** и Каутским о теории переходного периода Маркса, но называет ее бесплодной, поскольку оба они исходили из непримиримых фактов в теории Маркса (158). В своей теории переходного периода Маркс утверждает, что "государственная форма пролетарской революции будет в то же время самой широкой демократией". Он считал само собой разумеющимся, что пролетарская диктатура не будет нуждаться в терроре, если это будет диктатура подавляющего большинства над небольшим меньшинством. Но это совершенно неверно и становится еще более неверным. Если сделать акцент на диктатуре в теории Маркса, то получится коммунизм; если сделать акцент на подавляющем большинстве, то получится демократический социализм. Сам Маркс даже считал, что постепенное улучшение положения низших каст вредно, потому что это откладывает революцию.

Если говорить конкретно, то демократический социализм вскоре отказался от первоначальной доктрины, хотя теоретически оставался верен Марксу, и добился подлинных улучшений, одновременно дерадикализовав рабочий класс. Давайте подробнее рассмотрим эти две принципиально разные разновидности.

КАСТА И КОММУНИЗМ

"Самые чистые люди в мире - это рабочие и крестьяне: даже если у них грязные руки и ноги покрыты коровьим навозом, они чище буржуазии". "" (Мао Цзэдун)

"В какой-то степени нашу жизнь и наше сосуществование можно сравнить с известной библейской легендой о Ноевом ковчеге... Согласно этой библейской легенде, Ной построил ковчег и взял на него семь пар чистых и семь пар нечистых". (Никита Сергеевич Хрущев)

Коммунизм глубоко характеризуется агрессией "грязного пролетариата", вынужденного встать в позу инфантилизма, против высшей касты, которая не готова воспринимать касту изгоев в социальном плане всерьез и по-настоящему интегрировать их в общество. Осознание с е б я в пространстве отвращения, изгоем общества, порождает - как и у Карла Маркса - яростную агрессию и понятное желание быть приравненным к высшей касте. В конце концов, неудивительно, что те, кто горько нуждается в обществе, ненавидят его, но в то же время обесцениваются и маргинализируются.

Если есть агрессия против высокомерных граждан, это понятно, но если агрессия сопровождается идентификацией, то есть стремлением "поступать как гражданин", это не означает, что атакуемые действительно преодолены, так же как граждане не преодолели аристократию, если бессознательно идентифицировались с ней. **Отношение капитализм-коммунизм бросает вызов инвестициям анально-садистских и эдипально-садистских аффектов.**

Если в нашем исследовании неоднократно отмечалось, что высшие касты сексуально эксплуатируют свое положение, что вызывает ревность и зависть, то здесь задействовано существенное ядро садистских импульсов в кастовой борьбе: капиталист-пролетарий (коммунист). Коммунистическая пропаганда работает с этой эдиповой агрессией. Естественно, она направляет ее против группы, которую считает самой ненавистной и в то же время самой восхитительной: "капиталистов". Гениально пародируя стиль **Ильи Эренбурга**, **Роберт Нойманн** обобщил проблемы пропаганды коммунистической партии в терминах

Эдипов момент. Он описывает встречу между крупным промышленником из Рейнской области и делегатом коммунистической партии с пародийным преувеличением (159):

"Но на этот раз мысли и помыслы господина Хиссена принадлежат исключительно платиновой ручной тележке и товарищу Михаилу Константиновичу Аборцеву, который сидит по другую сторону стола в простом деревянном кресле, отклонив приглашение хозяина занять место в одном из кресел так же решительно, как и принятие одного из толстых импортных, каждое из которых стоит вдвое больше, чем месячное жалованье арендатора колесных ступиц Шульце на верфи XVI.

Спасибо, - вежливо отвечает Михаил Константинович, - у меня есть свой запас. После этого он достает свою жестянку, которая, хотя и сделана из жести, была вручена ему Политбюро в Москве за выдающиеся заслуги; из жестянки он достает сигарету домашней скрутки с начинкой из измельченных буковых листьев и равнодушно закуривает. Табак - может быть, лет через тридцать у нас в России будет на это время, думает он. Не зря товарищи из треста ручных тележек выбрали его делегатом на эти переговоры с рейнским тяжелым промышленником. Тридцать лет - у России есть время, спокойно думает он. И вот теперь, когда господин Хиссен наконец назвал цифру, которую он хочет предложить Москве, если Москва согласится прекратить поставки марганцевой руды в Китай, чтобы Китай продолжал заключать договор с Англией о получении южноафриканской марганцевой руды, которую Англия будет поставлять только в том случае, если господин Чан Кай-ши не тронет японских торговцев, которые являются основными клиентами экспортного филиала "Ручных тележек" господина Хиссена в Калькутте, Михаил Константинович Аборцев даже не ответил. Он не ответил бы даже, если бы господин Хиссен удвоил свою цифру! Россия, думает он, - у нас есть время! А пока мы пыхтим едим дымом буковых листьев в лицо нашему коллеге! Пусть кашляет!

Мистер Хиссен продолжает работать над этим непоколебимым медведем, от которого отскакивают все соблазны. Тройная! Но Михаил Константинович курит.

Входит слуга и что-то шепчет на ухо господину Хиссену. Он быстро поднимается. Этот русский! Этот бизнесмен! Он забыл, что у него была эта маленькая пролетарская девочка - как ее зовут? Ида Шульце - была одурманена двумя частными детективами из его телохранителей и доставлена в соседнюю спальню. Опасность? Ха-ха - пролетарская девочка! А он - тайный советник коммерции Хиссен! Извините, я на три минуты, - сказал он своей разгоряченной посетительнице, улыбнувшись с безупречным поклоном светского человека, и вышел в соседнюю комнату. Михаил Константинович слышит, как изнутри задвигают дверь, слышит болезненный крик пролетарского девичьего голоса, и если цифры господина Хиссена не привели его в движение - теперь он слегка трясет тяжелую дубовую дверь, до с т а т о ч н о , ч т о б ы она треснула, прыгает перед бледным человеком и..."

Многое из арсенала коммунистической пропаганды, активирующей садистские аффекты, очень ловко собрано здесь воедино. Обратите внимание, что Нойманн прикрепляет к русскому имя Аборцев, тем самым навешивая на него анальный ярлык. Аборцев - представитель "грязных", "нечистых пролов". С одной стороны, Нойманн таким образом задевает советский комплекс изгоя, а с другой - западную оценку Советов. Коммунисты воспринимаются значительной частью западного мира как, так сказать, очистители каналов человечества, и в какой-то степени они сами так считают. Мы уже рассматривали технику защитной реакции и переоценки **Мао Цзэдуна**. Однако слова **Хрущева**, которые мы привели в качестве девиза после слов Мао - они взяты из речи перед Австро-советским обществом в Вене, - также очень показательны. Как чистые и нечистые животные живут вместе в Ноевом ковчеге, так и Восток и Запад должны жить вместе. Хрущев не уточнил, кого он имеет в виду под чистыми, а кого под нечистыми. Но хотя, как он сказал в той же речи, в школе у него тоже была религия - "и священник всегда ставил мне неплохие оценки за успехи", - он допустил здесь интересную ошибку. **В библейском отрывке (Быт. 7:2) говорится не о семи парах чистых и семи парах нечистых животных, а скорее о семи парах чистых животных, но только о двух нечистых.** Механизм перестановки памяти с двух на семь, при котором в ковчеге будет одинаковое количество чистых и нечистых животных, говорит о том, что Хрущев отождествлял коммунистов с нечистыми, но сделал их равноправными партнерами, увеличив число. Если бы он считал капиталистов грязными в этом слое души, в котором он проводил перестройку памяти, он бы не стал увеличивать их число.

Вернемся к пародии Нойманна. Как бы ни была важна анальная проблема, в конечном итоге он доводит конфликт до эдиповой точки. Именно изнасилование пролетарской девушки, имя которой капиталист только что вспомнил, оживляет русского: "И если цифры господина Хиссена не привели его в движение, то теперь... ."

Таким образом, агрессивная динамика здесь вызвана эдиповым, а не анальным фактором. Мы осознаем более глубокие мотивы этого революционного порыва. Более подлинным марксизмом, вероятно, является коммунизм. Ведь, как снова верно говорит **Боркенау**, Маркс был революционером **"не потому, что этого требовала данная реальность, а в полном пренебрежении к этой реальности, если она противоречила его революционным желаниям"**.

Революция была для него важнее, чем улучшение положения пролетариата. В России произошла революционная смена каст. Как ни гротескно, идентификация с обидой привела к тому, что надолго закрепились ранне- и монополюсно-капиталистические условия старой Европы. Но еще большее значение имела и имеет напряженная связь идентификации и агрессии между Советами как коммунистами и американцами, которые воспринимаются как капиталисты. Реальность СССР можно понять очень неточно, если просто хотеть видеть в ней реализацию коммунистической доктрины. Поскольку мы говорим здесь о Советском Союзе, мы пытаемся рассмотреть только коммунистическую доктрину. Тайное, неосознанное восхищение США, которое в то же время сочетается с яростной агрессией, вероятно, восходит к нему. Хотя подражание американским автомобилям со стороны Советов достаточно хорошо известно, яркое сравнение капиталистически-буржуазного американского Cadillac с советским SiI очень интересно.

Что делает Cadillac явно капиталистическим, так это выражаемая им **денежная чванливость**. Бесфункциональная и невзрачная хромированная окантовка спереди неприятно навязчива. "Долларовый оскал" - так называют это американцы. Показная демонстрация денег уже достаточно неприятна и ни в коем случае не заслуживает подражания. В конце концов, обладание деньгами отнюдь не является адекватным мерилом ценности их владельца. Но все становится еще хуже, когда вы подражаете этому стилю, как это делают советские люди. Именно в этом проявляется неосознанная зависимость от

восхищенного и одновременно ненавистного капиталиста, когда человек не может придумать ничего лучшего, чем подражать ему". -



Primärkapitalistisch - US Cadillac



Sekundärkapitalistisch - UdSSR SiI III

Если сравнить европейские автомобильные бренды, то можно понять, что они прекрасно сохранили свою независимость, за исключением тех, которые принадлежат американским компаниям. Но ни одна из хороших французских, британских, итальянских или немецких компаний не поддалась искушению после Второй мировой войны просто подражать американцам. **Это отражает их гораздо более сильную культурную самодостаточность.** Даже страны, поглощенные Советским Союзом, не позволили соблазнить себя капитуляцией перед вторичным американско-русским стилем (вспомните чешские и польские автомобили). Не будем считать формы типов автомобилей неинтересными! Они дают хорошее представление о менталитете нации.

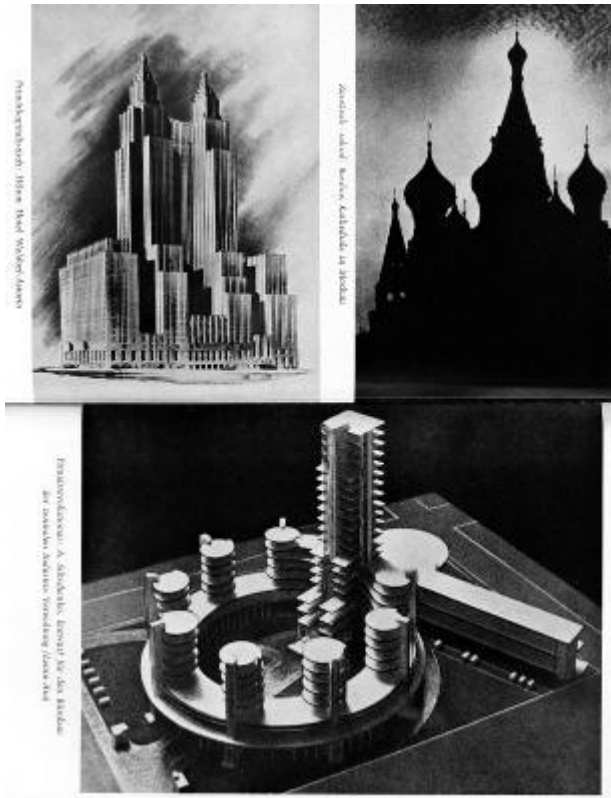



Но архитектурный стиль также свидетельствует о вторичном капиталистическом характере коммунистов. Возьмем, к примеру, "Уолдорф Асторию" - явно капиталистическое здание США, хотя и без каких-либо признаков чистого делания денег. Американское слово "небоскреб" имеет хороший, функционально правильный смысл.

Если стиль первоначальной советской революции, как показывает проект слева внизу, был революционным, подлинно прогрессивным, то есть ультрасовременным, и здесь, казалось, предвещал небывалый прогресс, то последующий сталинский стиль застрял прямо во вторичности. Как видно на примере сталинского Московского университета (вверху справа), нет сомнений, что американская схема небоскреба сыграла решающую роль в качестве образца при разработке плана, даже если другие компоненты также повлияли на это здание.

Диалектику можно продолжить и дальше. За Сталиным последовала **десталинизация**, а вместе с ней возник тип, который, с одной стороны, объединял сталинские элементы, а с другой - стремился вернуться к Ленину. Эта вторичная революционная волна принесла с собой стиль, который соответствовал западному модерну 1930-х годов, но в отдельных изделиях ощущалось движение вперед, к 1950-м годам.

О вторичных феодальных моментах Советов мы поговорим позже; они относятся к специфически русской проблематике. У советских людей, как и у людей с эдиповой фиксацией, есть инфантильный образ отца капитализма. Фиксируясь на старом образе капитализма (даже невротик фиксируется не на нынешнем отце, а на образе отца своего детства), который был актуален 100-50 лет назад, коммунизм отчасти возит ся с ветряными мельницами или, во всяком случае, бьется в открытые двери.

В рамках российского коммунизма лидеры КП **представляют вторичные высшие касты**. Они, как и все вторичные типы, особенно хотят, чтобы их статус высшей касты был признан, а также представляют вторичную высшую касту, которая полна чувства неполноценности по отношению к Западу. Очевидно, что революционная смена каст в России породила не кастовое отчуждение, а очень сложную психологическую ситуацию. Даже сформулированная в крайних выражениях цель - бессловность как преодоление эксплуатации и имущественного барьера, центральная задача марксизма, - потерпела неудачу. Мы должны рассматривать коммунизм как попытку реализовать внутреннюю свободу собственности через формальное отсутствие собственности. **Отмена частной собственности** ни в коем случае не делает невозможным злоупотребление человеческими благами. На самом деле она усыл яет совесть в отношении распоряжения благами, обезличивая отношение к собственности. Если кто-то формально не является владельцем чего-либо, но на практике имеет право распоряжаться этим, а также возможность его использовать, то общество от этого мало что выигрывает. Это происходит потому, что фиксация на собственности и ее закрепление в непродуктивности ни в коем случае не предотвращается. Напротив, именно потому, что собственность принадлежит всем, с ней обращаются так, как е сли бы она не принадлежала никому.

Этот парадокс проистекает из обидной основы коммунистической системы. Поскольку коммунизм начинался с идеалов несобственности, никому не разрешается владеть чем-либо. Но поскольку профессиональные революционеры, возможно, неосознанно, то есть бессознательно, или сознательно, хотели взять на себя роль старых хозяев, то через революцию они стали собственниками. Они - бессознательные собственники и сознательные несобственники, неосознанные капиталисты. Этот факт создает невротическую констелляцию с постоянными амбивалентными реакциями.

Милован Джилас представил ее хорошо, но не имея в своем распоряжении психологических категорий интерпретации:

"Собственность - это не что иное, как право на прибыль и контроль. Если классовое преимущество определяется

как это право, то коммунистические государства в конечном итоге являются новой формой собственности и возникновением новой классовой системы.

новый правящий и эксплуататорский класс. (160) "Новый класс инстинктивно чувствует, что национальные блага действительно являются его собственностью и что даже такие выражения, как "социалистическая", "общественная" и "государственная собственность", означают не более чем общую юридическую фикцию." (161)! "На практике имущественные привилегии нового класса проявляются как исключительное право, как партийная монополия, принадлежащая политической бюрократии, распределять национальный доход, устанавливать заработную плату, контролировать экономическое развитие и распоряжаться национализированной и другой собственностью. Так кажется обывателю, который считает коммунистического функционера очень богатым и человеком, которому не нужно работать". (162) "Даже коммунистические лидеры относятся к народной собственности так, как будто она принадлежит им, но в то же время они растрачивают ее так, как будто она принадлежит кому-то другому. Такова истинная природа коммунистической собственности, коммунистической власти и коммунистической системы." (163)

Поскольку собственность принадлежит коммунистическим лидерам, они ее эксплуатируют. Но поскольку она им не принадлежит, они ее растрачивают. **Коммунистическая каста функционеров раскрывает проблему всех вторичных собственников - нуворишей. В то же время у них есть суперэго, которое требует свободы от собственности.** Понимание сложной психологии коммунистических функционеров может иметь большое значение для западной дипломатии. Советские лидеры, в частности, отождествляют себя с пролетариатом, который они представляют в соответствии со своей собственной теорией. Они делают это против западного мира, особенно против США. Было бы слишком долго описывать все сложности, возникающие из-за чрезмерной и недостаточной стратификации идентификаций внутри коммунизма. Мы хотим лишь намекнуть, насколько это важные вещи.

Сложные ментальные конstellляции часто способствуют процессам изменений в неожиданных направлениях, поскольку они могут быть вызваны относительно незначительными импульсами.

КАСТА И СОЦИАЛИЗМ

"... а нам, социалистам, всегда приходится вытаскивать грязь из телеги". (Провал социалистического лидера)

Психологическая ситуация при социализме сложнее, чем при коммунизме, поскольку демократический социализм - гораздо более нормальная структура, и неадекватные аффекты выражаются более тонко.

Несомненно, пролетариат по праву имеет право на продвижение, и не только отдельные люди, но и вся каста. Так называемые "предприниматели", конечно, видят и признают это в определенной степени. Лучшие из капиталистов по собственной воле старались поднять уровень образования и владения рабочей силой. Bata или ZeiB осознали свой долг и ответственность за свой народ и успешно пытались поднять уровень своих работников. Но и здесь закон последовал за милосердием. Как не бывает революции против короля или императора, который явно стремится к улучшению положения своих "подданных", так и не бывает противодействия со стороны рабочей силы предпринимателям, которые упорно и настойчиво стремились к всестороннему развитию своей рабочей силы.

В лучшем случае процесс взросления детей происходит таким образом, что жертвенные родители утверждают их внутренний и внешний рост и радуются, когда их отпрыски достигают своего уровня. В противоположном случае, напротив, родители борются с прогрессом и пытаются удержать детей на дне. Но именно так они провоцируют революционную агрессию и революционный садизм. Однако ни один, ни другой случай не является правилом.

Родители, выступающие за продвижение по службе, - это элита, а те, кто против, обычно составляют меньшинство. Большинство находится где-то посередине. Это означает, что отношение к продвижению детей амбивалентно, то есть одновременно и желательное, и нежелательное.

Точно так же лидеры низших каст продвигаются вперед и требуют многого; только часть этого дается сверху, потому что некоторые из требований считаются справедливыми. По мере взросления ребенок борется за свободу и в то же время учится превращать внешний корректирующий авторитет во внутренний, то есть брать на себя ответственность за целое.

Требования автономии обычно заходят слишком далеко для отцовских властей и выдвигаются слишком рано, в то время как процесс кажется недостаточно быстрым для детских властей, которые толкаются позади. Пролетарский толчок имеет иной акцент, чем буржуазный.

Ошибка социалистического лидера, использованная в качестве девиза, дает нам прекрасную модель для глубокого понимания основных социалистических эффектов орала-анала. Ее совершил человек, чье видное положение не позволяет называть его по имени (164). На одной из лекций он сказал, что политика других партий ведет государственный троллейбус. Социалистам всегда придется спасать ситуацию. Он хотел пояснить это фразой, которая должна звучать так: "...а мы, социалисты, должны продолжать вытаскивать телегу из грязи". Однако, пообещав себе, он сказал: "...а мы, социалисты, должны продолжать вытаскивать тележку из грязи".

Эта ошибка представляет большой интерес, поскольку раскрывает орально-анальные основы аффективности говорящего. Мы не должны упускать из виду, что первоначально задуманное предложение должно быть включено в рассмотрение. Иначе наш вывод был бы равносильным девальвации сознания. Ошибка, однако, является выражением конфликта между инстанцией, более близкой к сознанию, и инстанцией, более далекой от сознания. Сознательная интенция звучит так: "А мы, социалисты, должны продолжать вытаскивать телегу из грязи". Говорящий считает, что чужая политика "грязная" и что со стороны социалистов всегда необходима коррекция. Мы не хотим исследовать истинность этого утверждения. Из бессознательного смысл предложения был нарушен и наклонен в совершенно другую сторону. Вместо того чтобы вернуть запутавшую телегу на путь истинный, из нее нужно вытащить "грязь". Вытаскивание грязи, т. е. облегчение телеги, - это, следовательно, более глубокое намерение говорящего. Нам напоминают об устной травле пролетариата: цель состоит в том, чтобы не дать слишком многому накопиться наверху. Поэтому извлечение необходимо. Тот факт, что вытаскивать нужно именно грязь, имеет большое значение.

Среди прочего, речь идет и о карикатуре на австрийского министра финансов с "ослом-стрелой" - ассоциативной

общностью грязи, золота и денег. Социалистическая тенденция, таким образом, заключается в том, чтобы вытягивать как можно больше денег из государственной тележки или так называемой экономики. То, что эта тенденция часто, без

Тот факт, что она действует без достаточного учета имеющегося потенциала и без достаточного внимания к более долгосрочным возможностям экономического развития, делает ее весьма проблематичной. В любом случае, социалистические тенденции вполне можно свести к общему знаменателю с этим провалом. Однако тот факт, что эта тенденция выражает себя, прорываясь через надстройку, говорит о том, что она должна учитывать эту надстройку, то есть подвергаться коррекции с точки зрения государственной политики. Я не знаю, кто из психоаналитиков мог бы предложить иную интерпретацию нынешнего провала.

Если существенное различие между коммунизмом и социализмом заключается именно в том, что для коммунистов важнее недовольство, т.е. экспроприация капиталистов для них важнее, чем благосостояние пролетариата, тогда как для социалистов благосостояние рабочих важнее экспроприации капиталистов, то это ни в коем случае не означает, что они свободны от недовольства. Вышеприведенная ошибка показывает недовольство как существующую тенденцию выгрести все "из телеги". Однако тот факт, что это ошибка, означает, что эта тенденция

Она не признается, с ней неохотно соглашаются, ее приходится рационализировать и она воюет с подлинным общественным сознанием. В соответствии с этим главным является не изъятие, а общее производственное развитие.

Тот факт, что за последние несколько десятилетий социализм прошел колоссальный путь адаптации, могут отрицать только люди с судорожно-консервативной позицией. Для многих социалистов сегодня подъем низших каст, безусловно, важнее ликвидации высших, даже если это стоит им немалой внутренней борьбы за преодоление их неповиновения. Если посмотреть на различные социалистические программы, то вместо особой тенденции к конструктивному сотрудничеству все еще можно заметить восходящую боевую позицию - прорыв к подлинному отчуждению каст еще не произошел, - но в ближайшем будущем можно ожидать значительных прорывов.

В этом контексте интересен еще один **промах социалистов**. Представляя лекцию о "Христианство и социализм", - говорил один социалистический лидер о задаче совместить христианство и социализм, то есть хотел сформулировать ее именно так. Однако он оговорился и вместо сочетания сказал "запретить". И здесь мы видим, что сознательное и бессознательное находятся в состоянии войны. Ведь согласно своему бессознательному побуждению он хотел бы запретить соединение.

Развитие процесса социалистической адаптации обусловлено несколькими факторами. Одним из важных факторов является тот факт, что лидеры социализма заняли **важные посты в государстве и экономике**, тем самым заняв позиции высшей касты. Таким образом, техника защиты высших каст становится эффективной среди них, и внутренняя тоска по капитализму часто прорывается наружу. Стиль работы этих вторичных капиталистов часто не лучше, а зачастую и хуже, чем у первичных капиталистов. Им также приходится отдавать приказы, и часто они делают это очень демонстративно, потому что не привыкли к этому. А социалистические подчиненные часто не замечают никаких изменений, вернее, изменений в худшую сторону.

Подчиненные привыкли к антидоминантному неповиновению и, следовательно, к вялому, часто прямо саботирующему отношению, которое внезапно должно быть изменено. Антиаффект также приносит негативные плоды (плохая трудовая этика) по отношению к вторичным капиталистам. Следующий пример показывает, какой проблемой для подчиненного становится социалистическое руководство на командном посту, хотя свою роль играет и тот факт, что на важные экономические посты в Австрии по политическим причинам иногда попадают неадекватно подготовленные люди.

Мелкий фермер 2/316, который также работает рабочим в столярной мастерской и голосует за социализм, имеет довольно интересное мнение о "Генеральном директоре":

"Есть генеральные директора, у которых действительно есть что-то в голове... и есть второй тип генерального директора, который практически поставлен туда непосредственно партией, но это не обязательно, что он может ничего не делать... наоборот (!), но другие большие находятся в положении генерального директора, имеют очень мало или вообще не имеют представления обо всем этом. Я не могу сказать, что он мне не нравится, но если он действительно генеральный менеджер, у него должно быть что-то в голове, и он должен что-то делать".

Аффект разрушает логику структуры предложения, а рационализация превращает первоначально задуманное в свою противоположность. Негативный аффект естественным образом приписывается политическому генеральному директору, но в тот момент, когда он произносит это слово, он пытается отменить его, внезапно обесценив другую категорию генеральных директоров. Он предпочел бы вообще отказаться от негатива, но это не удается, поскольку он вводит двухкатегориальную систему. Выделение двух категорий внутри групп не связано с подлинным отсутствием кастовости, а является, подобно определению в тесте на ассоциацию, средством избежать аффективных высказываний и комментариев. Таким образом он хочет симулировать аффективную непричастность. Аффект против политического генерального директора вступает в конфликт с его собственными политическими убеждениями. Поскольку его гендиректор - социалист, он должен защищать его, поскольку сам он придерживается этой доктрины. Но есть и другой аспект - и мы о нем расскажем чуть дальше, - который толкает социалистов к продуктивной адаптации: изначально социалисты рекрутировались из рабочих и тех, кто отождествлял себя с ними. В их круг входили те, кто подпадал под табу отвращения. Как уже говорилось, высшие касты для

"грязные". Попытка переоценить термин "пролетарий" в том же смысле и описать высшую касту как настоящих пролетариев, как это в р е м я от времени пытались сделать, не удалась. В конце концов, существуют термины: "изученные пролетарии" и "пролетарии с воротником-стойкой". Первый термин относится к людям, которые сохраняют различные модели поведения низшего класса, несмотря на наличие ученой степени. Пролетарий с воротничком" - это интеллеktуал, который идентифицирует себя с пролетариями, но этот термин уже довольно старомоден.

Еще одна попытка переосмыслить табу отвращения содержится в уже упоминавшемся в основном невысказанном утверждении, что только грязные рабочие "действительно", "на самом деле" работают, а остальные, если и работают, то "только" головой. Даже бессмысленное понятие "рабочий" содержит отождествление труда с подчиненной грязной работой.

Теперь число "рабочих", пролетариев, стало и продолжает становиться все меньше и меньше. В то же время образование рабочих выросло, и оно должно продолжать расти в связи с требованиями промышленности. Будущее не за рабочим, а за инженером - очень привлекательная перспектива. Рабочий будущего - это контролер станков с квалифицированным

образованием.

Уменьшение числа рабочих и перерастание ими отвратительного табу вынуждает социалистов к продуктивной адаптации. Чтобы расширить базу социалистических партий, понятие "рабочий" было з а м е н е н о понятием "трудящийся человек", чтобы расширить слишком узкое понятие "рабочий". Цель не в том, чтобы стереть разделительную линию между партиями.

Идея состоит в том, чтобы позволить "барьеру отвращения" стать барьером господства и включить в него, по крайней мере, всех подчиненных работников и мелких фермеров:

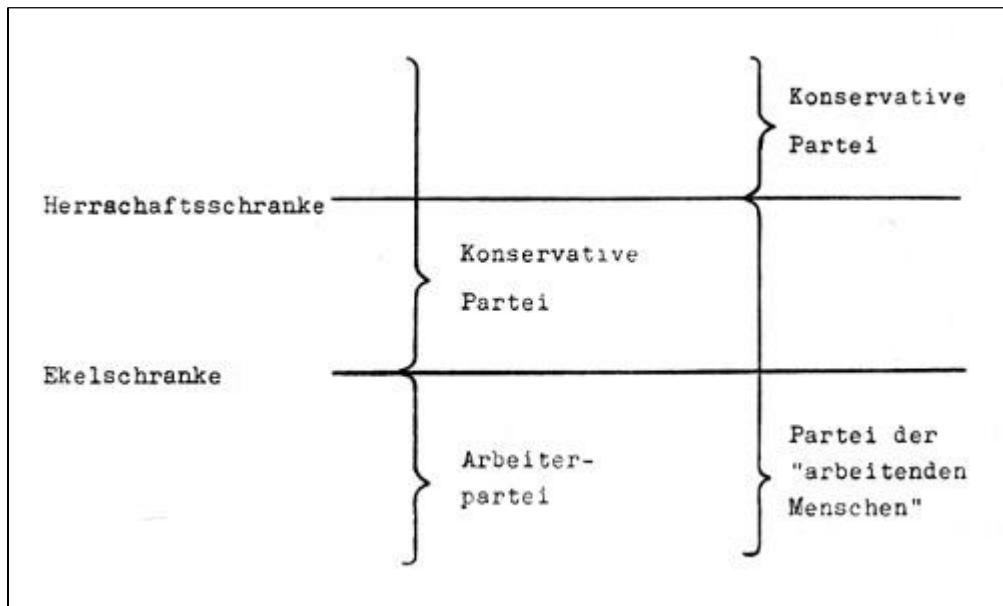

Тезис о том, что "все негрязные работники ничего не работают", заменяется другим: "все высшие работники ничего не работают". В случае с крестьянами речь идет о мелких фермерах, у которых мало имущества. Здесь те, кто владеет малым, являются "т р у д я щ и м с я", а крупные фермеры, у которых больше имущества и слуг и которые являются большими хозяевами, уже не являются "трудящимися".

При этом допускается несоответствие, что лидеры социализма платят и нерабочим. Используя термин "рабочие", коммунизм косвенно утверждает, что существуют "нерабочие", которых представляют его оппоненты. На самом деле даже социалисту очень трудно признать, что промышленник выполняет какую-либо работу. Но даже коммунизм уже не осмеливается афишировать слово "пролетарии", вместо него он ввел слово "рабочие", которое является аналогом "народной демократии". Вы видите, что содержание терминов меняется и находится в постоянном движении.

Последние социалистические разработки, очевидно, сами направлены на ликвидацию антипредпринимательского недовольства. Если дойдет до того, что некастовый и доброжелательный предприниматель будет признан способным к общине, садистский момент в марксизме можно будет считать преодоленным в пользу идеи всеобъемлющей общины.

ПОЛИТИЧЕСКИЕ СИСТЕМЫ 1

-

Содержание этой главы

- [ПОЛИТИЧЕСКИЕ СИСТЕМЫ 1](#)
 - [КАСТЫ И ФОРМА ПРАВЛЕНИЯ](#)
 - [МОНАРХИЯ](#)
 - [РЕСПУБЛИКА](#)
 - [ДЕМОКРАТИЯ](#)
 - [ДИРЕКТОРИЯ](#)
 - [КАСТЫ И ГЛОБАЛЬНАЯ ПОЛИТИЧЕСКАЯ СИТУАЦИЯ](#)
 - [ЕВРОПЕЙСКИЕ СТРАНЫ](#)
 - [Свободная Европа](#)
 - [Так называемые государства-сателлиты](#)
 - [СОЕДИНЕННЫЕ ШТАТЫ СЕВЕРНОЙ АМЕРИКИ](#)
 - [СССР](#)
 - [РАКЕТНАЯ ГОНКА В КОНФЛИКТЕ МЕЖДУ ВОСТОКОМ И ЗАПАДОМ](#)

КАСТЫ И ФОРМА ПРАВЛЕНИЯ

Форма правления связана с кастой в той мере, в какой она может способствовать развитию кастовых установок и даже закреплению касты как института. С другой стороны, форма правления может затруднить формирование касты. Однако она не может сделать формирование касты невозможным, если только государство не предписывает практически все и тем самым глубоко нарушает свободу каждого человека. **Однако образование и законодательство могут быть намеренно антикастовыми во всех областях.** Форма правления, конечно, во многом определяется идеологиями и находится с ними в определенных отношениях. Мы можем анализировать проблемы здесь только в соответствии с определенными типами государства. Существуют и смешанные формы, но соответствующие мнения во многом очевидны.

МОНАРХИЯ

Монархия характеризуется наличием правителя, который "носит корону" пожизненно. Если этот правитель приходит к власти через наследственную преемственность, мы говорим о наследственной монархии; если он приходит к власти через выборы, мы говорим о выборной монархии. Такое избрание правителя может быть представлено всем народом, а не только выборщиками. Тогда монархия соотносится с республикой, в которой также может быть пожизненный президент - монарх, в отличие от президента, будет просто носить корону. Хотя такие символы имеют большое значение, разница не очень серьезная.

Если монарх обладает очень большой или даже неограниченной властью, то **монархия и диктатура** пересекаются. Наконец, монархия, конечно, может иметь и демократические акценты в результате народного представительства с сильными правами. Это лишь подтверждает то, о чем мы говорили в самом начале, - что существует множество смешанных форм и что мы вынуждены характеризовать типичные черты сами по себе, которые затем могут сочетаться друг с другом.

Однако под монархией принято понимать наследственную монархию. Частью ее сущности является преемственность наследования, определяемая рождением. Мы признаем, что значение происхождения имеет решающее значение. Как минимум один человек в государстве получает право на правление по праву рождения. Этот человек становится монархом при негласных предпосылках ("милостью Божьей", мифологическим происхождением или якобы особо выдающимися качествами правителя в семье). Однако в крайних случаях, когда речь идет об остром слабоумии, тяжелых нравственных недостатках или психических заболеваниях, короноваться может человек того же или другого пола. Возможность того, что предполагаемый правитель может обладать и другими интеллектуальными, например художественными или научными, талантами при незначительных политических способностях, не учитывается воспитанием, которое практически всегда направлено в определенную сторону.

И наоборот, возможность того, что кто-то из других кругов может стать блестящим государственным деятелем, способным за очень короткое время научиться тому, чему других кропотливо учат, практически отрицается.

Законы эндогамии, применимые к правителю, - это, конечно, чисто кастовые законы. Конечно, правитель должен стремиться жениться на женщине, способной поддержать его в его деле, но для этого не нужны никакие кастовые законы. Законы об эндогамии для европейских правящих домов - одни из последних официальных кастовых институтов в Европе. Мы уже упоминали о кровосмесительных отношениях между фараонами и мифологическом онанистическом деторождении в другом контексте.

Преемственность наследования в правящей династии соответствует преемственности **аристократической иерархии** в обществе, которая также основана на оценке происхождения. Интересно, что среди монархистов почти никто не задумывается о том, чтобы в случае реставрации связать определенные наследственные функции с определенными аристократическими фамилиями, например, оставить должность генерального директора определенного банка за баронами Вопрос о том, в какой степени законы об эндогамии должны распространяться и на дворянство, остается открытым. Таким образом, принцип происхождения ограничивается правящей семьей. Новый правитель наследует свою землю, как другой наследует свою собственность.

Как можно оправдать этот факт, если не желать строить право на основе "Божьей милости"? Наследственная монархия, вероятно, может быть оправдана только следующим образом: Хотя индивидуального права стать правителем не существует, для обеспечения определенной преемственности в государстве соответствующему наследнику нынешнего правителя предлагается отказаться от особого индивидуального развития своей личности и стать политиком. Более того, ради этой преемственности каждый отдельный гражданин отказывается от своего права стать верховным правителем страны. На практике это право граждан существует лишь гипотетически, но потому имеет реальный психологический вес. Монархия, основанная таким образом, будет опираться не на ценность происхождения, а на рациональное соображение, что преемственность стоит того, чтобы ею пожертвовать. Однако это очень скромное (но реалистичное) обоснование монархии. Однако стабилизирующий, непрерывный момент был бы достигнут почти таким же образом при длительном президентстве.

Важность вопроса о преемственности наследования замалчивается или преуменьшается монархистами, хотя это самый сложный пункт всей проблемы. Несомненно, наследование имущества не создает таких же проблем. Если бы мы внесли серьезные изменения в закон о наследовании имущества, как того хотят некоторые марксисты, мы бы в итоге ограничили свободу, например, свободу дарить что-то кому-то. Большинство людей хотят завещать своим детям то, что приобрели сами, и будут меньше работать, если наследование будет ограничено. Но вы не можете передать управление страной, если не считаете людей и землю своей собственностью (это, конечно, типично феодальной страной).

Из всего этого видно, что безусловно несостоятельный принцип происхождения не должен служить оправданием монархии. Сильный акцент на наследственной преемственности в монархии скорее способствует формированию каст, а значит, также приобретает печать изжившего себя.

РЕСПУБЛИКА

В республике делается попытка отобрать **наиболее талантливых политиков путем выборов** - народ голосует. Фактор неопределенности, связанный с этим, должен быть уменьшен за счет частых выборов. Несомненно, что именно буржуазный принцип индивидуальных достижений определяет республиканскую форму правления. Столь же несомненно, что на деле этот принцип реализуется лишь в недостаточной степени. Однако абсолютно правильной формы правления не существует, а республика, по крайней мере, стремится к равенству. То, что речь идет о сущности, а не функциональном равенстве, уже подробно объяснялось ранее.

Форма правления ничего не гарантирует, поскольку соответствующее содержание определяет форму, но республика склонна ставить людей на руководящие посты исключительно на основе их деятельности, независимо от кастовых суждений. И именно в этом заключается превосходство республики над монархией. Сама по себе республиканская форма правления предполагает свободное от каст отношение. Чтобы придать ей большее влияние, ее можно усовершенствовать во многих отношениях, но ее основное содержание изменится незначительно.

ДЕМОКРАТИЯ

Здесь все то же самое, что и в случае с республикой, поэтому нет необходимости в более подробном объяснении. Демократия также стремится по возможности устранить различия между кастами и предоставить каждому равные возможности для участия в формировании общества. В монархиях с законодательным представительством народа демократический принцип реализуется не полностью; исключение делается для правящего дома. Уже говорилось, что это может иметь хорошую цель.

ДИРЕКТОРИЯ

Диктатура характеризуется большой дистанцией между диктатором и народом. Последних поощряют отождествлять себя с диктатором, то есть интроецировать диктатора и воображать себя диктатором. Диктатура не обязательно должна способствовать формированию каст, хотя в ней, безусловно, присутствует аспект поощрения каст. **Диктатору нужна "элита", то есть группа, которая его поддерживает и которая "чувствует себя лучше", потому что "принадлежит" к ней.** Чтобы заручиться поддержкой, он должен возвысить эту элиту, подчеркнуть ее. И именно это возвышение способствует формированию каст.

Если Гитлер, как мы уже описывали в другом контексте, стремился к созданию "нового дворянства крови и земли" - СС и других, - то его поведение не является нетипичным для диктатуры. Для эсэсовцев существовали брачные законы, согласно которым эсэсовцы могли брать в жены только особенно хорошо сложенных женщин. В долгосрочной перспективе должна была появиться новая аристократия с новыми законами об эндогамии.

Однако во времена Гитлера старые касты находились в процессе демонтажа, а новые еще не закрепились в сознании. Таким образом, в течение некоторого времени в национал-социалистическом государстве существовало относительное отсутствие каст, которое в перспективе должно было исчезнуть. Новой высшей кастой должна была стать "элита" диктатора.

КАСТЫ И ГЛОБАЛЬНАЯ ПОЛИТИЧЕСКАЯ СИТУАЦИЯ

Сегодняшняя ситуация в мире (pd: 1960!), с точки зрения каст, чрезвычайно дифференцирована. В этом контексте, однако, следует отметить, что кастовая проблема действительно охватывает существенный компонент ситуации, но только один. Однако полезно хотя бы намекнуть на нее.

Древние цивилизованные народы, долгое время пребывавшие в культурном застое, теперь входят в историю с новыми устремлениями (Китай, Индия, Египет и др.). Их положение можно охарактеризовать **схемой возрождения**. Их можно сравнить с древними аристократическими родами, которые впоследствии пришли в упадок, а затем снова поднялись или начали подниматься. Однако они не достигли таких высот, как другие. В этой группе, пожалуй, дальше всех продвинулись японцы. Существуют также традиционные типы. Наиболее близки к ним европейские народы. На фоне США и России их подъем был относительно медленным и, возможно, лишь поддерживает прежний уровень. С одной стороны, в Европе происходит экономическая экспансия, с другой - ликвидация колоний и заморских баз.

Кроме того, существуют такие типы продвижения, как США, а также страны с более низкими кастовыми традициями и совсем недавним подъемом, например, Советский Союз.

Кроме того, межкастовые государства, которые хотят подняться, начинают творить историю. К ним относятся, например, африканские страны.

Этот список, конечно, является грубой схематизацией, но он в определенной степени раскрывает природу национального аффекта у разных народов.

ЕВРОПЕЙСКИЕ СТРАНЫ

Европейские государства все еще обладают наиболее относительно устойчивой уверенностью в себе (но не без чувства вины), поскольку, с одной стороны, имеют более древнюю историческую основу, а с другой - более или менее идут в ногу со временем. Европа, которая должна быть относительно наименее внутренне неуравновешенной, может и, вероятно, должна быть источником антикастового отношения.

Европа имеет более глубокие корни, чем США и СССР, обладает "старшим благородством", но не должна ставить это себе в заслугу. Ей не подобает высокомерно относиться к "парвеню" - США и СССР - и тем, кто хочет ими стать. Ведь это означало бы, что им движет обида, проистекающая из комплекса сына. Люди, сделавшие себя сами в различных зонах Земли, часто бывают очень чувствительны, если их внутренняя основа слишком слаба. Второстепенное положение, которого они достигли или, по крайней мере, к которому стремились, часто делает их неуверенными в себе и поэтому особенно желающими, чтобы их воспринимали всерьез. **Европейские интеллектуалы, как правило, не воспринимают**

всерьез ни США, ни СССР.

но смотреть на них с негодованием свергнутого. Европа долгое время была авторитетным центром мира. Она должна измениться, чтобы стать одним из некастовых центров.

Свободная Европа

В так называемой свободной Европе живут в основном народы с давними традициями и органически выросшей уверенностью в себе, которая, однако, нередко сочетается с высокомерием. К ним относятся страны, у которых были или есть колонии. Хорошо известно, что колониальные народы обычно рассматриваются как граждане второго сорта. Сегодня эти народы должны быть признаны равными. Во многих случаях это означает отказ от колоний или лишь очень слабую связь с материнской страной. Здесь происходит нечто аналогичное тому, что происходило в свое время с отдельными семьями, но с целыми народами. **Подобно тому как освобожденные крестьяне не сразу поняли, как использовать свою свободу в полной мере, освобожденные колониальные страны также испытывают трудности переходного периода.** Бывшие колониальные правители напоминают феодалов после освобождения крестьян. У них древнее происхождение, и они все еще сохраняют определенную собственность. Однако разница в уважении стала гораздо меньше. Это также показывает, что владение колониями происходит от феодального, или, лучше сказать, вторичного феодального отношения. Тесная связь между этим отношением и расизмом очевидна. Тем не менее, европейские нации по-прежнему обладают огромным престижем. Переход от позиции превосходства к признанию необходимого равенства, естественно, труден, особенно когда человек мучается чувством вины и боится мести со стороны ранее презираемых и угнетенных.

Так называемые государства-сателлиты

Государства-сателлиты - это государства, которые были принуждены меньшинством к роли демонстративно отсталых. Коммунистические лидеры этих государств - за исключением югославов - добились своего положения не с помощью революции, а с помощью войск Красной армии. Это поставило их в инфантильное положение по отношению к Советскому Союзу. **Они стали революционерами по милости России - странная ситуация.** Вальтер Ульбрихт, вероятно, является типичным представителем связанной с этим психологической установки - хотя и крайним случаем. Одна только его фотография показывает, насколько этот человек подражает Ленину, первому революционеру. Для него характерна преданность - в данном случае России - без момента неповиновения, ведущего к самостоятельному успеху. **Польша**, чье руководство добилось признания собственного пути путем революционного акта, вероятно, является исключением. Конечно, это означает, что в основе лежит подлинная уверенность в себе и связь с польской революционной традицией. Аффективные отношения между этими государствами и их ведущими группами очень сложны. Мы не будем расматривать его дальше.

СОЕДИНЕННЫЕ ШТАТЫ СЕВЕРНОЙ АМЕРИКИ

Соединенные Штаты Северной Америки представляют собой своего рода парвеню без традиций, с неустойчивой уверенностью в себе, свойственной многим вторичным властям. Вторичные авторитеты, какими являются США, обладают всеми сильными и слабыми сторонами этого типа. Опираясь на личные достижения - практического и технического характера, - они часто опережают и превосходят старые европейские, африканские и азиатские родины.

В то же время они не обладают зрелостью европейцев и сильно зависят от внешнего восхищения. Сами они восхищаются традициями - в том числе, конечно, старым дворянством, - но иногда демонстрируют свое превосходство с показной наглостью нуворишей. В Европе это не воспринимается всерьез и вызывает зависть и агрессию в технически неразвитых регионах.

Поэтому отношения между "старой Европой" и США часто определяются **обидой и встречной обидой**, что необходимо признать. США достигли своего нынешнего состояния на основе буржуазной революции, которая в то же время была революцией колонии против "материнской страны", периферии против центра. Чрезвычайно построенная на буржуазно-экономической оценке эффективности, в особо благоприятных условиях смягчения границы (на запад) (105) и основанная на аффективно-пуританской основе (166), предпринимательская экспансия смогла развернуться. Именно так США достигли своего огромного экономического подъема и стали самой важной великой державой.

По сравнению с европейским обществом США - это как капиталист среди старой знати, нувориш среди относительно бедных патрициев. Можно также признать, что ценность происхождения - старая родословная - играет важную роль в антиамериканской неприязни европейцев, как и, конечно, зависть к более высокому уровню жизни. С другой стороны, существует американское недовольство старой Европой, которое не следует недооценивать. Таким образом, происхождение и богатство являются конкурирующими мериллами.

Ведь благодаря своей либеральной экономической системе и огромному богатству США являются капиталистической страной par excellence для коммунистических государств. Поэтому антикапиталистический аффект, естественно, в наибольшей степени сосредоточен на США; даже американский мальчик на побегушках все еще имеет капиталистический акцент, так же как советские миллионеры - пролетарский.

СССР

Можно подумать, что психологию Советов и их руководства можно понять исключительно или главным образом с точки зрения их коммунистической доктрины. Но ситуация психологически гораздо сложнее и запутаннее; нельзя объяснить реакции советских лидеров только их идентификацией с коммунистической идеологией. Конечно, понимание коммунистической психики все же имеет решающее значение для понимания Советов, но есть и специфические российские компоненты.

На примере развития стиля в Советском Союзе - автомобильного и архитектурного - мы показали, что в Советской России заметна **вторичная капиталистическая черта**. США как разновидность концентрированного капитализма - самый ненавистный и в то же время самый восхитительный конкурент. Вскоре после революции появился современный стиль, как это было заметно в 1960 году в

Запад отнюдь не утвердился повсеместно. За ленинской эпохой последовала сталинская, которая принесла прорыв вторичного капитализма в подражании западным небоскрегам.

Советы отождествляют себя с грязным ребенком - пролетариями - против одновременно восхищенного и ненавистного отца - капиталистов - США. Стремление сравняться с США, даже превзойти их, демонстрирует огромное желание советских лидеров быть капиталистами. Чрезмерная гордость за созданные экономические ценности свидетельствует о неспособности вырваться из буржуазных категорий. Грязный пролетарий" стремится к социальному признанию, не осознавая этого.

Ошибка: файл изображения 'Baustil.png' не существует! **В Советах, однако, есть не только вторичные капиталистические, но и вторичные феодальные, вторичные царские моменты.** Сравнение собора Василия Блаженного в Кремле и Московского университета показывает, что и здесь существует проблема идентификации, хотя и с Америкой. Здесь происходит отождествление с церковным стилем дореволюционной России. Если помнить о тесной связи церкви и государства, царившей в России и делавшей церковь во многом зависимой от государства, то этот стиль также следует назвать вторичным; сакральный момент царя здесь значительно акцентирован.

Но **отождествление правящего класса с дореволюционным феодальным классом** проявлялось в советском государстве и другими способами. Это особенно заметно в искусстве сталинской эпохи, в котором имитировалось пустое великолепие периода до Второй мировой войны, а также в подражании стилю развлечений российской верхушки дореволюционной эпохи. В Крыму, например, была построена имитация Ниццы, но не современной, а совершенно определенной эпохи. После перехода от газового освещения к электрическому электрический свет, разумеется, тоже сначала подавался в газовые канделябры в Ницце. Россия (167) также скопировала именно эти канделябры. Когда австрийский федеральный канцлер **Юлиус Рааб** находился в Москве перед переговорами о заключении австрийского государственного договора, **Николай Александрович Булганин** пригласил его и **Леопольда Фигля** провести лето в Крыму, потому что там было бы "Такой же красивый, как в Ницце" (168).

Это замечание предполагает, что джентльмены заинтересованы в Ницце. Но кто хочет поехать в Ниццу? Вероятно, ни Рааб, ни Фигль. С другой стороны, замечание Булганина можно объяснить, если учесть, что Ницца была развлекательной Меккой дореволюционной российской верхушки и именно поэтому, видимо, казалась советским VIP-персонам воплощением стильного времяпрепровождения. Это говорит о том, что дореволюционное отношение к жизни, крепостное право, показное удовольствие, охиана (царская тайная полиция использовала глаз Бога в качестве отличительного знака) отнюдь не были преодолены коммунизмом. Напротив, именно новый правящий класс вернулся к этому стилю правления. Именно этот вторичный феодализм и вторичный капитализм нашли свое особое выражение в сталинскую эпоху.

Если взглянуть на коммунизм сбоку, то можно заметить, что нигде ему не удалось преодолеть барьер господства в его глубинном смысле. Напротив, рабство и крепостное право (трудовые лагеря!) были замаскировано введены вновь - хотя это тоже следует отметить. Впервые Россия начала создавать огромные армии подневольных рабочих в рамках первой пятилетки. Во всех последующих пятилетних планах рабский труд стал неотъемлемой частью российской экономики (169).

Разумеется, стиль господства также является шагом назад по сравнению с современной Европой или даже США. В романе с красноречивым названием, которое явно является объявлением войны: "Не хлебом единым жив человек", **Владимир Дмитриевич Дудинцев** (170) изображает советского директора комбината:

"Разрешите, Леонид Иванович... длинный Ганичев подошел к директору. Я немного выше вас, так сказать... "Ганичев - ты не выше, ты просто длиннее", - сказал бы Наполеон в такой ситуации", - пошутил Самсонов, откинувшись в кресле и громко рассмеявшись, но Ганичев сделал вид, что ничего не услышал".

Аллюзия на Наполеона, конечно, нетипична. Он был второстепенным феодальным буржуа. В другом месте директор въезжает во двор своей фабрики:

"Он остановил машину во дворе и наблюдал, как люди, которые хотели пройти в офис, вынуждены были идти почти по колену в луже грязи. Дроздов пустил машину в лужу, затем открыл дверь и добрыми словами попросил начальника лагеря Башашкина подойти к машине. Поскольку Башкин был весьма непопулярен в Мусге, эта часть истории была воспринята с особым удовлетворением. Так что Башкину пришлось выполнить просьбу Дроздова - другого выхода у него не было. Более получаса он стоял в грязевой луже в своих желтых мокасынах и слушал указания Дроздова".

Вероятно, это тоже садизм - обратите внимание на моральное давление, заставляющее подчиненного пачкать себя, - который западный генеральный менеджер не может себе позволить и, как правило, не хочет. Рассекречивание подчиненного как грязного, безусловно, значимо. Разумеется, у советского главного мужчины тоже есть две жены:

"Они часто смотрели вслед Дроздову и его жене. Дроздов прекрасно знал, почему, он догадывался, что люди скажут за его спиной, когда они снова выйдут из сугробов на тропинку. Он бросил свою первую жену - она была слишком стара для него. Теперь он взял молодую - он уже не нормальный". Он оглянулся на жену, а она улыбалась ему из-под своей маленькой шапочки! И наконец, - продолжал он, - наша шура тоже сказала, что судьба выбрала для Леонида Ивановича двух жен. У него две короны! Дроздов рассмеялся, в спомнив эту поговорку".

Так что даже провидец в детстве - Шура была его нянькой - не пропал.

Вторичный феодальный и вторичный капиталистический функциональный класс, по крайней мере в эпоху вторичного царя Сталина, имел тенденцию к массовой кастовости. В нынешнем Советском Союзе это можно было наблюдать на основе следующих моментов, которые **Борис Мейсснер** отмечает, что хорошо учится:

"Можно было бы ожидать, что высокие оклады, премии и надбавки, получаемые передовиками народного хозяйства, высшими функционерами партии, государства и вооруженных сил, видными писателями и артистами, а также высококвалифицированными рабочими, позволят им только хорошо жить в условиях господствующей в СССР социалистической системы, но не позволят им вложить капитал в крупных размерах и обеспечить его использование для своих потомков. Даже в довоенный период это было применимо лишь в ограниченной степени. Полностью изменить ситуацию удалось благодаря закону о наследовании 1945 года и закону от 26 августа 1948 года, который предоставил каждому советскому гражданину право приобрести дом в личную собственность путем покупки или строительства в городе или за его пределами. Сегодня наследователь может завещать свое имущество любому другому гражданину, не будучи связанным с ним родственными узами. Государственная казна практически ликвидирована, за исключением исключительных случаев. Как известно, в 1918 году он все еще оставался единственным наследником. В связи с реформой наследственного права возможность приобретения домовладения приобретает особое значение". (171)

Следующие факты (опять же по Майсснеру) свидетельствуют о проникновении новой интеллигенции в управленческие кадры и ее склонности к дискриминации:

"С точки зрения социального происхождения, из 533 000 студентов всех университетов в 1938 году 225 000 (42,2%) были представителями и детьми новой интеллигенции по сравнению с 181 000 (33,9%) рабочими и детьми рабочих, 115 000 (21,6%) фермерами и детьми фермеров и 12 000 (2,3%) другими. Особенно впечатляет развитие технических университетов.

В университетах доля рабочих и детей рабочих выросла с 25,4% в 1928 году до 50,3%, а к 1938 году упала до 33,9%. Та же тенденция наблюдалась среди технических специалистов. Рост с 25,8% в 1928 году до 41,5% в 1933 году с последующим падением до 27,1% в 1938 году.

О тенденции такого развития говорит и тот факт, что большинство функционеров во всех сферах жизни, контролируемых государством, уже состоят из ученых. Военный сектор не является исключением, поскольку высшие командиры обязаны заканчивать соответствующие военные академии. В Советском Союзе каждый выпускник средней школы автоматически становился кандидатом в офицеры. Академики пользуются особым предпочтением при продвижении в офицеры наряду с детьми офицеров. Для последних были созданы отдельные академии, так называемые Суворовские академии".

(172) "Резкое разграничение между генералитетом и другими офицерами было проведено законом от 24 июля 1942 года. Особое материальное предпочтение генералитета выразилось в постановлении Совета Народных Комиссаров Советского Союза от 21 июля 1945 года, которым всем генералам и особо заслуженным старшим офицерам предоставлялись земельные участки для строительства домов в форме, живо напоминавшей "поместья" старой феодальной России". (173)

Здесь мы ясно видим, как тенденция к увековечиванию кастовых позитивов в Советском Союзе утверждается в противовес коммунистическим идеалам среди руководящих кадров. Однако постсталинская Россия десталинирует иную тенденцию. Конечно, не один Хрущев выступал за перемены. Так называемый процесс десталинизации, которому помешала венгерская революция, следует рассматривать как новую революцию, но такую, которая извлекла уроки из прошлого. **Это не антифеодальная и антикапиталистическая революция, а антиисторичная феодальная и антиисторичная капиталистическая революция.** Высокий уровень осознания сложности явления и опыт того, что антифеодальная революция в конечном итоге привела к вторичной феодальной революции, привели к гуманизации методов. После ликвидации Берии противники Хрущева уже не были "физически ликвидированы", а были отправлены на политический путь - процесс, который можно изучать и на Западе. Если обратить внимание и на стиль художественных и прикладных изделий хрущевской эпохи, то на иллюстрации мотеля становится заметна явная перемена по сравнению со сталинской эпохой.

Пропала революционная энергичность ленинского времени, революция стала более взвешенной и осмотрительной. Вместо ультрасовременности ленинской эпохи начинается стилистически вторичный революционный стиль хрущевской эпохи, который - как мы уже отмечали - примерно соответствует западному модерну 1930-х годов. Некоторые советские архитекторы даже почувствовали себя частью западного стиля 1950-х годов. К сожалению, советские люди так и не смогли создать ничего по-настоящему своего, независимого от вождельных подражательных моделей - что прискорбно с точки зрения мировой культуры.

Однако в одной конкретной области Советам удалось не только догнать, но и перегнать. Так бы ло в некоторых отраслях **медицины и техники**, но наиболее впечатляюще это проявилось в **ракетной технике**.

Однако прежде чем перейти к этой теме, мы хотели бы обратить внимание на откровенно **кастовые тенденции Хрущева**. Во-первых, его прямой, пикантный, взрывной юмористический стиль явно антикастовый, что обеспечивает ему популярность. Кроме того, его школьная реформа, уже упоминавшаяся в другом контексте, также была направлена на разрушение кастовых барьеров в Советском Союзе.

В революционной последовательности Уранос (царизм - капитализм) - Хронос (первая фаза Ленина - революционная фаза - вторая фаза Сталина - вторичная царская фаза) - Зевс, Хрущев действительно кажется "Зевсом", он правит без убийств и тем самым открывает новую эру Советского Союза. Возражают, что Хрущев не отказался от претензий на тотальность, то есть на **всеобщий мировой коммунизм как конечную цель**. Но это возражение несостоятельно. Ведь каждая мировая религия - христианство, буддизм, ислам - также претендует на тотальность, которую ислам и в значительной степени христианство также пытались обеспечить огнем и мечом. Эта претензия на тотальность со стороны Советов не уменьшилась, но они перешли от насильственной экспансии к мирной, прозелитической; это устранило садистско-агрессивную сторону вопроса.

Так что если коммунисты действительно должны сосредоточиться только на мирной экспансии, а также - они больше не могут поступать иначе - позволить еретикам жить дальше, то они также потеряют свою садистско-агрессивную грань. Необходимость признания разновидностей коммунизма - то есть еретиков - неизбежно ведет к ослаблению агрессии по отношению к внешнему миру. Конечно, мы все еще должны считаться с сублимированной агрессией - экономической,

идеологической, психологической, - но, возможно, перемены приведут к предварительной стадии расслабления.

В этом контексте мы не хотим обсуждать, как может быть оказана политическая и психологическая помощь извне. Однако у нас до сих пор нет абсолютной уверенности в том, что войны не будет. А это значит, что судьба планеты действительно под вопросом. Об этом я уже говорил в своей работе "Тотальный крах?".

Достижение подлинно обоснованной уверенности в себе, в которой Советы до сих пор были лишены, имеет огромное значение. Ведь только осознание подлинных достижений, подлинной силы делает человека терпимым. Страх перед силой убеждений других делает нас агрессивными. Это возвращает нас к ракетной гонке между Востоком и Западом.

РАКЕТНАЯ ГОНКА В КОНФЛИКТЕ МЕЖДУ ВОСТОКОМ И ЗАПАДОМ

Поскольку ракетная гонка (174) является одним из важнейших пропагандистских споров и, наряду с экономической борьбой за слабо развитые территории, должна рассматриваться как центральный пункт борьбы между Востоком и Западом, этот вопрос достаточно важен, чтобы ему было отведено соответствующее место.

Объективный разум не оставляет сомнений в том, что все мыслимые космические проекты, вместе взятые, не могут принести практических и идеалистических выгод, которые оправдали бы беспрецедентные усилия, затраченные на их реализацию, независимо от того, кто их осуществляет - США или СССР.

Все возможные военные соображения, которые постоянно звучат, имеют под собой веские основания, но активизированные эмоции обеих сторон значительно перевешивают. Пропагандистский эффект от сенсационных достижений в технически слабо развитых странах несоизмерим с успехами, которых можно было бы добиться, вложив деньги напрямую, а результаты исследований имеют несоизмеримо меньшую ценность по сравнению с затраченными усилиями. Причины стремительного развития космических ракет не становятся более убедительными от того, что их выдвигают в основном политики; напротив, они производят впечатление рационализаторства, далекого от рациональных мотивов. Тот факт, что неспециалисты, в частности, находят успехи ракет захватывающими и впечатляющими, подтверждает тезис об их пропагандистском эффекте, но также подчеркивает подосознательную приверженность, выходящую за рамки чисто технико-рациональной оценки. Чтобы проникнуть в глубинную мотивацию ракетной гонки, мы должны вспомнить об аффективных инвестициях населения СССР и США, но особенно политиков обоих государств, и прежде всего рассмотреть аффективную стартовую позицию Советов по отношению к американцам, поскольку именно Советы были инициаторами гонки.

Из того, что было сказано до сих пор, легко понять, что Советы находятся в очень конкурентной борьбе с американцами в целом. Цель - догнать или перегнать США в самых разных областях - эти усилия рекламируются с большой уверенностью: в производстве мяса, алюминия, пластмасс.

Однако если в мясном производстве перестройка еще займет некоторое время, то в ракетном производстве Советы вырвались вперед с первоначально скрытым, массовым размахом; ракета стала идолом, основным принципом обгона, и советскому народу пришлось многим пожертвовать ради нее. Ракета должна была доказать, *expressis verbis*, "превосходство" социалистической системы.

Хотя соревновательный подход, выраженный в ракетной гонке, широко распространен в человеческом обществе, его нельзя назвать нормальным. Напротив, совершенно абсурдно покупать холодильник не по потребностям и склонностям, а потому что у соседа он тоже есть или потому что он не может себе его позволить.

Можно представить себе инфантильность менталитета догоняющего, вообразив, как отреагировало бы население Австрии во время предвыборной кампании, если бы какая-нибудь партия выступила с лозунгом догнать КСО или Швейцарию по производству обуви, масла или чулок. Население просто рассмеялось бы.

Судорожное стремление догнать и перегнать особенно часто встречается у второго ребенка в семье, чья стереотипная фраза "я тоже" хорошо известна, и, как мы уже неоднократно показывали, конкурентная борьба в эдиповой констелляции, стремление сына превзойти отца.

Прежде чем остановиться на этом подробнее, следует вспомнить, что конкуренция маленького по отношению к большому (брату или отцу) всегда включает в себя тайное восхищение. Подтверждением тому служит восхищение США со стороны ведущих классов России, которое отодвигает в тень всякое подражание Америке в других странах. Мы уже показывали это на примере типов автомобилей и стиля архитектуры.

Советы зациклены на отношениях сына и отца с США. Они борются за образ американского "капитализма", который давно перестал быть реальностью, а именно монополистический капитализм, существовавший, возможно, 50 лет назад, - точно так же, как невротик привязан к образу отца, который довольно стар и часто давно устарел в силу психологического развития отца. Контраст между "капиталистом" и "пролетарием", аналогичный контрасту между "евреями" и "арийцами" в национал-социализме, доминирует в советской аффективности. Как мы уже показали, капиталист, то есть промышленник, занимает отцовскую позицию по отношению к "пролетарию", то есть рабочему, поскольку он обладает рядом преимуществ, которые отец имеет и над ребенком: он командует, "чистый", высший, владеющий, свободный, в то время как рабочий - послушный, мало владеющий, низший, грязный. Промышленник - "великий", рабочий - "малый".

Еще раз напомним, что особенности экономической системы США, с одной стороны, и СССР, с другой, означают, что все США, а значит, и каждый отдельный американец, имеют "капиталистом", каждому советскому гражданину - "пролетарский" "шпон", хотя кажется странным, что американский мальчик на побегушках должен быть "капиталистом", а советский миллионер - "пролетарием". С попыткой Социалистическая система", чтобы превзойти "капиталистическую систему", теперь между Советским государством и США устанавливаются отношения, позволяющие инвестировать в индивидуальные комплексы "отец-сын". Особенно странно, что Советский Союз, как никто другой, вступает в буржуазно-капиталистическую конкурентную борьбу, которая на самом деле является правом так называемой "свободной" экономики.

Мы не знаем в деталях, чьи индивидуальные отцовские комплексы в Советском Союзе были изначально инвестированы в ракетную гонку, были ли это комплексы Хрущева или других советских политиков. В любом случае, почти все ответственные лица были заражены: это возможно только в том случае, если у каждого есть соответствующие инвестиционные возможности. **В советской системе делается попытка мобилизовать все инфантильные агрессивности власти против капиталистов. Не следует упускать из виду, что патологический характер ситуации проявляется не только с одной стороны. Американцы без колебаний подыграли первой советской попытке и с тех пор с жалким ожесточением культивируют ракетную гонку.**

Если "сыновний комплекс отцов" заключается в том, что отцы хотят держать сыновей "маленькими" и "приземленными", то американцы демонстрируют этот сыновний комплекс в отношении Советов почти виртуозно. На этот раз остановимся подробнее: Предварительной целью соревнования явно является Луна. Вопрос в том, какое символическое значение имеет Луна.

И здесь мы не хотим отрицать, что существуют и объективные астрономические причины для того, чтобы ориентироваться на Луну как на первый объект. Однако, когда речь идет о Луне, внешний вид и вся традиция активизируют существенные аффекты, привлекательность которых остается подсознательной. (То же самое относится и относилось бы к Солнцу, Венере, Марсу и т. д., но в гораздо меньшей степени к невидимой звезде, которая имеет только высокий номер).

В подавляющем большинстве мифов и поэтических произведений **Луна имеет женский характер**, что очевидно по разным причинам. Например, хорошо известен параллелизм между фазами луны и женскими месячными, то есть 28-дневным ритмом, есть интимная связь между луной и морем, приливы и отливы которого она определяет, при этом море и вода опять же по другим причинам имеют глубоко женский характер. Смена фаз снова соответствует женским перепадам настроения, и, наконец, луна - повелительница ночи, окутывающей тьмы и как таковая - предмет лирической поэзии.

Луна также стала женским символом в христианстве. Даже в Ветхом Завете **братья Иосифа** интерпретируют луну как символ их матери: Иосифу снится, что солнце, луна и одиннадцать звезд склоняются перед ним. Этот сон возмутил его братьев, так как они поняли, что Иосиф ожидает, что его отец (солнце), мать (луна) и одиннадцать братьев (звезды) будут почитать его (Быт. 37, 5:12). Мария также ассоциируется с Луной и Венерой (литания: "Ты утренняя звезда!").

Пока на поверхность Луны не ступала нога человека, она в этом смысле также остается "Девственная" почва. Однако удар советской ракеты 13 сентября 1959 года уже ознаменовал изменение этой ситуации.

Недаром по случаю запуска советской ракеты 2 января 1959 года, которая совсем не попала на Луну, на улицах Пекина и в садах императорского дворца шумные репродукторы возвещали, что ракета скоро встретится с Лунной Девой. Ведь согласно старой китайской сказке, на Луне живет прекрасная девушка.



"Лунные наркоманы" - Neuer Kurier

Интересная карикатура "Лунные наркоманы" связывает стремление побывать на Луне, которое движет Советами и американцами, с ночными прогулками. Теперь вы можете подумать, что эта карикатура совершенно неуместна, тем более что она австрийского происхождения. На самом деле, как убедительно показал Фрейд¹⁷⁵, шутки часто в мгновение ока высвечивают неосознанные инстинктивные тенденции. Если здесь показано квази-неконтролируемое и бессознательное стремление к луне, "слепое" с интеллектуальной точки зрения, то это отнюдь не нонсенс. Бессознательная часть стремления к луне, если рассматривать ее как сверхдетерминированную, вполне может быть объяснена. Поэтому совсем не бессмысленно воспользоваться предложением данного шуточного розыгрыша и разобраться с тем, что в народе называют "тягой к луне". Суть истины, заключенной в выражении "лунная зависимость", заключается в бессознательном отождествлении матери и луны. Что мы теперь знаем о "лунной зависимости" с точки зрения глубинной психологии? О

В "Nachtwandel" мы находим две глубинно-психологические работы, одну Садгера: "Über Schlafwandel und Mond-sucht. (176) и Г. Х. Грабера "Психоанализ и исцеление мальчика, ходящего по ночам" (177). Оба автора приходят в основном к одному и тому же выводу:

Бессознательным мотивом ночных прогулок является желание добраться до матери. Двигательные механизмы, которые обычно исчерпываются во сне, трансформируются в целенаправленное движение.

Даже если читатель, знакомый с проблемами глубинной психологии, не найдет в следующих замечаниях прямого отношения к предмету, он, тем не менее, поймет, что они не являются неважными для рассматриваемой темы.

В случае, наиболее показательно описанном Грабером (1931!), привязанность к матери охватывает всю личность. Сны пациента - это в основном летучие сны, которые напоминают ему о ночных блужданиях к постели матери. В одном из таких снов он падает в большой воздушный шар, проскальзывает в дыру вместе с женщиной, но их обоих хватает крупный мужчина. Шар ассоциируется у мальчика с матерью, а мужчина, вероятно, с отцом. В изображении Грабера этот случай явно подчеркивает эдипову констелляцию. Целью моторики полетов и ночных прогулок является инцестуозно желаемая мать, а также типичный страх кастрации одновременно с желанием кастрировать отца.

У мальчика есть четкая связь с луной, а также с матерью, в снах которой появляется "круглый, шарообразный призрак". Мальчик боится "толстых женщин" и говорит, что некоторое время назад на пеленальном столике лежало что-то "круглое и белое", которое он принял за чудовище. "Толстые призраки" или "толстые ведьмы", с которыми он также ассоциирует свою беременную мать, появляются снова и снова. Его эдипова констелляция окончательно раскрывается, когда он анализирует сон, в котором падает летающая машина. Он г о в о р и т : "Аэроплан - это папа, и сон означает большое несчастье, папа врезается в маму". Однажды мальчик сравнил "рост луны" с ростом материнской утробы перед тем, как она родила его брата.

Этого наброска достаточно, чтобы показать, что проблема укладывается в следующий треугольник:

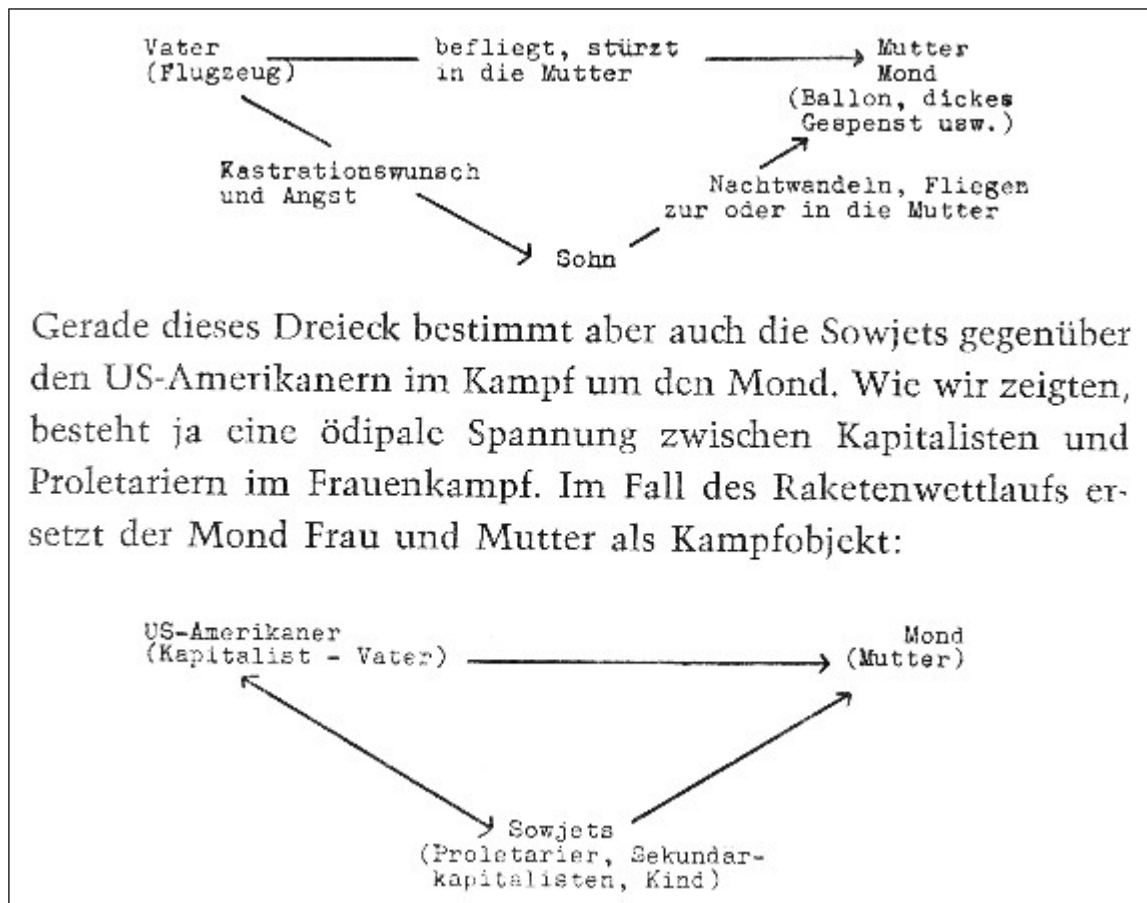

Нажмите на изображение, чтобы увеличить его!

Что касается символической природы ракет, то соответствующие анализы можно найти уже в старых работах, например, в 1930 году у Г. Х. Грабера (178), который в лекции для психоаналитиков даже не описал приснившийся космический корабль.

expressis verbis как символ мужских гениталий, потому что он считал связь в данном случае совершенно очевидной. В контексте Луны как цели полета сексуально-мужской акцент становится еще более очевидным, и американские ракеты носят свои **супермужские мифологические имена**, такие как **Юпитер, Тор, Атлас, Титан**, с наибольшим основанием (179).



"Советский Союз сегодня" от 25 января 1959 года

На этом этапе развития на первый план выходит стремление произвести впечатление с помощью мощи ракет. Советские люди оказались мастерами в вопросах роста и веса, продемонстрировав тем самым свою первобытную могучую силу, а также замечательную параллель с выводами отчета Кинси (180). В нем сексуальное поведение низкорослых мужчин характеризуется сильной властью и первобытной энергией, с незначительной дифференциацией в игре влечения, в то время как сексуальное поведение высокорослых мужчин характеризуется изысканной игрой влечения и более тонкой изощренностью в ухаживании.

В своей ракетной программе Советы сделали особый упор на мощную силовую установку, а американцы - на сложный механизм управления: в ракетных конструкциях Советов и американцев прослеживаются тенденции к занижению или завышению сексуального поведения. Тем не менее, Советы, похоже, обогнали американцев в совершенстве механизма управления, но США прилагают большие усилия, чтобы догнать Советы в обеих областях. В настоящее время, однако, Советы имеют превосходство в обеих областях (181 - pd: программа НАСА будет приостановлена в 2010 году!).

Советская карикатура на собственную ракету может рассматриваться как резюме нашего анализа. Здесь на луне изображено прелестное лицо советской **панжинки** в настоящем пролетарском платке. Она приветливо улыбается летящей навстречу советской ракете и предлагает ей соль и хлеб в качестве приветствия. **Миссис Мун принимает советскую ракету с нескрываемым ожиданием.** Мы видим, что ракетное соревнование во всех деталях соответствует описанной выше эдиповой борьбе между ребенком (пролетарские Советы) и отцом (капиталистические американцы) за мать (Луну), причем мир облегчается от этого "мирного соревнования" тем, что борьба за "Мать-Землю" больше не должна вестись с прежней энергией, поскольку Луна может быть использована в качестве объекта-заменителя. Как мы все знаем, следующим объектом в программе является Венера.

Миллиардные проекты США и СССР по завоеванию космоса доказывают, что в их основе лежат инфантильные инстинктивные реакции с соответствующими рационализациями, и признание этого факта должно быть одинаково полезным для Востока и Запада (182).

ПОЛИТИЧЕСКИЕ СИСТЕМЫ 2

Содержание этой главы

[ПОЛИТИЧЕСКИЕ СИСТЕМЫ 2](#)
[КРАСНЫЙ КИТАЙ](#)
[ТАК НАЗЫВАЕМЫЕ СЛАБОРАЗВИТЫЕ СТРАНЫ](#)

РОТЧИНА

*"Посмотрите, как
прекрасна земля, Как
краснощечкая девушка,
одетая в белое.
Такова красота гор и
рек,*

*Он призывает бесчисленных героев,
Кто соревнуется в борьбе за них". (Мао Цзэдун 193)*

Красному Китаю следует уделить особое внимание из-за его необычайного потенциала будущего и огромного динамизма. Если мы смогли показать в России, что специфически национальный компонент сплавлен с коммунизмом, то национальный компонент в китайском коммунизме мы должны оценивать еще более жестко.

В Китае речь шла не только о революции пролетариата, бедных крестьян или тех интеллектуалов, которые отождествляли себя с ними, но и о революции полуколониального народа, с которым обращались крайне грубо и подло. По крайней мере, в течение долгого времени. Если красные китайцы не только продолжали позволять капиталистам жить, но и позволяли им занимать предпринимательские посты, то, вероятно, экономической мудростью, выраженной в этом, они в значительной степени обязаны своему национализму.

Ведь если коммунизм ведет себя очень умело в национальных вопросах и неуклюже в экономических, то с националистами все наоборот. Они ведут себя крайне глупо в национальных вопросах, но обычно очень умело в экономических. Люди обычно действуют наиболее объективно там, где они не подвержены эмоциям и идеологии.

Национализм и коммунизм образуют в Китае напряженное единство. Китайцы, которых представители различных белых наций считали грязными и неполноценными, в целом находились в пролетарски-инфантильной позиции по отношению к белым.

Ситуация в Китае снова характеризовалась невероятно **широкой прослойкой бедных крестьян**; рабочих было совсем немного. Если мы вспомним уже цитировавшееся высказывание Мао, типичное для коммунизма, в котором он объявляет рабочих и крестьян "самыми чистыми людьми" в мире, "даже если их руки грязны, а ноги покрыты коровьим навозом", то поймем, что аналогичные эффекты существуют в Азии и в Европе.

В целом, психология Мао Цзэдуна очень поучительна для решения проблемы каст (184).

В детстве Мао мы видим острый конфликт с отцом. Отец недолюбливал его, вероятно, потому, что поначалу он был очень слабым физически. Отец Мао был крепким фермером, который приобрел определенное состояние благодаря торговле рисом. Он воевал на стороне маньчжуров и относился к своим слугам и подсобным рабочим с презрением.

Непредсказуемые вспышки гнева были направлены на всех членов семьи. Таким образом, первоначальная власть над Мао выглядела очень агрессивной и иррациональной. Подобное обращение со слугами и детьми, вероятно, впервые заставило Мао отождествить себя с низшими кастами. После одной из истерик отца мальчик убежал и три дня прятался в лесу. В конце концов - и это снова важный момент - он вернулся, потому что понял, что без него его мать, которую он очень любил, была беззащитна перед отцом, поскольку никто не осмеливался защитить ее от отца, который почти всегда сеял вокруг себя ужас. Отчетливо вырисовывается конstellляция эдипова треугольника возникла. **С пяти-шести лет - типичное время эдиповой фазы - Мао вел ожесточенную борьбу с отцом. Мальчик сражался всем имеющимся в его распоряжении оружием, пока находился в деревне.**

С такой агрессивией в сердце он поступил в среднюю школу в Сянгане в 1907 году в возрасте 14 лет, вопреки первоначальному намерению своего отца. Отец оплатил ему обучение, но сам он ничего не получил. Однако большинство других учеников были, безусловно, состоятельными и могли позволить себе хорошую одежду, хорошую еду, а иногда даже официанта. Один из таких одноклассников со смехом предложил Мао такую должность. Мао предложили играть в слугу за несколько монет в месяц, но он с негодованием отказался. Другие студенты прозвали его "грязным крестьянином из Шао-Шаня". Он преуспевал в учебе на глазах у ненавистных остальных. Как сильно он отождествлял себя с этими "маленькими грязными крестьянами" на протяжении всей своей жизни! Да, **особая китайская разновидность коммунизма с ее сильным акцентом на крестьянстве, столь пренебрегаемом Марксом**, вероятно, имеет свои корни в идентификации Мао с "грязными крестьянами". Когда Мао, наконец, оказался в университете, к нему отнеслись с тем же безразличием, с каким в то время ученые относились к беднякам. Он сказал по этому поводу:

"Тогда я понял, что что-то не так. На протяжении многих сотен лет ученые отдалялись от народа, и тогда я начал мечтать о том времени, когда ученые будут учить холопов, ведь, несомненно, они имеют на это такое же право, как и все остальные." (185) Мао также отождествляется с одним из самых значительных китайских революционеров: **Лю Пань** был революционером уже тогда, когда он был еще пастухом, завоевал империю и совершил знаменитое жертвоприношение у гробницы Конфуция в Чуфу. Он стал первым императором династии Хань. Мао посетил гробницу Конфуция, а также поднялся на Тхайшань, Великую Восточную гору, самую священную во всем Китае, где ханьские императоры совершали жертвоприношения и получали тайные приказы Неба на самой высокой вершине. Эта идентификация является отличительным моментом для эдиповой агрессии Мао. Мы ясно ощущаем эту агрессию, когда Мао с восторгом пишет о крестьянском восстании, которое он спровоцировал в 1927 году, что "грязные ноги крестьян топчут кровати из слоновой кости дочерей помещиков" (186).

Обратите внимание на слова "грязные" и "помещичьи дочки". Контрреволюционные организации, которые боролись с крестьянским восстанием, назывались, например, "Ассоциация защиты города и деревни" ("Heimatschutz") или, что еще интереснее, "Ассоциация собачьих кнутов". Помимо прочего, восставших крестьян не только кастрировали, но и массово убивали. Так что если Мао радовался испачканным постелям дочерей помещиков, то помещики считали коммунистов "собаками", которых хотелось выпороть. Невозможно описать всю биографию Мао и аффекты, которые здесь разворачивались. Хотя было бы очень интересно проанализировать пролетарскую стратегию и отдельные этапы революции, мы ограничимся двумя примерами, чтобы показать **значение мотива борьбы женщин в психике Мао**. Существует знаменитое стихотворение Мао, которое он написал во время перелета в Чунцин в 1945 году и которое снискало ему уважение китайской интеллигенции:

Снег

Изображение северной страны:

*Тысяча миль льда, десять тысяч
миль снежных вихрей.*

*Смотрите: по эту и по другую сторону Великой стены
Ничего не осталось, кроме пустыря. Вверх и вниз по Желтой
реке поднимаются только еще запруженные волны.*

*Серебряные змеи танцуют на горах,
зимние слоны бегают по равнинам. Мы
соревнуемся с небом в высоте. О,
дождитесь чистого неба!*

*Посмотрите, как прекрасна земля,
Как краснощекая девушка, одетая в белое.
Красота гор и рек так велика, что созывает
бесчисленных героев,
которые боролись за них.
Императоры Ших Хуан и У Ту
были плохо образованы,*

Императоры Тхай Цун и Тхай Цу вряд ли отличались рыцарским характером.

*На протяжении целого поколения Чингишань был любимцем неба,
но из своего лука он умел стрелять только в орлов.*

Все ушли из жизни - сегодня живут одни люди великих чувств. (187)

Важно, что красный цвет в китайском языке вызывает множество ассоциаций, которые отнюдь не очевидны для нас. Пейн **пишет** об этом:

"В Китае красный - это пресловутый цвет радости и одновременно цвет высокого достоинства. В китайском театре лицо императора или другого высокопоставленного лица, как и лицо героини, окрашивается в красный цвет. Красный был императорским цветом во времена династии Чжоу. В то же время он ассоциируется со всем эротическим: знаменитый роман "Сон в красной палате" вызывает эротические сны у каждого китайца уже своим названием. Цвет смерти обычно белый, но смерть старика, у которого много потомков, празднуется в красном цвете. Как ни странно, этот цвет иногда также означает смерть. В китайском театре, например, смерть обозначается красным флагом или красной тканью, накинутой на лицо. Особое значение, которое имеет для китайцев название "Красная армия", следовало бы выяснить и уточнить.

Куминьтанские армии никогда не имели названия, способного конкурировать с ним, и хотя Чан Кайши отдал приказ называть коммунистические войска 8-й полевой армией, его собственные армии так и не приобрели того особого блеска, который коммунисты умели придать этому названию"(188).

Мы также воспринимаем красный цвет как агрессивный, а значит, мужской, эротический.

По мнению Пейна, когда Мао пишет **любовную поэму китайской земле**, в описании "краснощекой девушки, одетой в белое" есть явный эротический намек. Однако то же самое относится и к "серебряным змеям, танцующим на горах", потому что, как он говорит, змея имеет очень специфическое сексуальное значение в китайском языке (как и для нас бессознательно). Накопившиеся волны также можно интерпретировать соответствующим образом. Борьба за эту девушку

"многочисленные герои", которые "борются за них". Очевидно, что он и его группа - "люди великого чувства" - должны в конечном итоге одержать победу.

Мотив борьбы женщин еще более отчетливо проявляется в ставшей знаменитой в Китае **пьесе**, основная идея которой, как говорят, принадлежит Мао: "Беловолосая женщина" ("Пай Мао ну"). **Пейн** пишет:

"Существует несколько различных версий пьесы, и он, безусловно, ответственен за одну из них. Эта пьеса была, безусловно, самой популярной из всех, поставленных на территории коммунистической страны во время войны. Тот факт, что в названии пьесы фигурирует имя самого Мао, отнюдь не маловажен.

Пьеса необычайно проста по своей структуре, а сюжет ужасен на протяжении всего действия. Мо Тен-чи, управляющий помещика, подстергает Хси-эрх, дочь крестьянина, и заставляет ее работать служанкой в хозяйстве помещика, чтобы расплатиться с долгами отца. Мать помещика продолжает мучить ее. Когда ее не устраивает приготовление супа из семян лотоса, она приходит в ярость и протыкает язык девушки острым металлическим щипцом. Затем Хси-эрх насилует сын землевладельца, который вскоре решает убить ее из страха перед надвигающейся мстью жителей деревни. Он связывает ее и прячет в камере, откуда она освобождается с помощью другого слуги. Теперь она решает бежать, но в тот момент, когда она перелезает через стену, собака начинает лаять, и ее побег обнаруживается. Управляющий помещика отправляется в погоню. Ее сандалии находят на берегу реки, и теперь считается, что девушка утонула. Действие происходит в глубине зимы, падает снег, река вышла из берегов.

Однако Хси-эрх не утонула. Она беременна и прячется в пещере, где живет за счет диких фруктов, корней трав и подношений из близлежащего храма. После рождения ребенка ее волосы становятся совершенно белыми. Теперь ходят слухи, что к деревне приближается Восьмая полевая армия. Землевладельцу охватывает страх, и она отправляется в паломничество к храму, чтобы попросить совета у богов. Будет ли деревня спасена? Поклонившись богам, он вдруг видит вдалеке женщину с белыми волосами. Он думает, что это богиня милосердия, которая пришла сказать ему, что Восьмая полевая армия не задержится в деревне надолго. Затем на месте происшествия появляются солдаты Красной армии. Они заботятся о Хси-эрх и уверяют ее, что очень скоро освободят ее деревню. Тогда она поет удивительно живую песню надежды и радости, как до этого пела душераздирающие песни печали, которые делают пьесу незабываемой. Землевладелец, его сын и управляющий

арестованы Восьмой полевой армией и преданы суду на глазах у всей деревни. В разных версиях пьесы приговоры разнятся. В большинстве случаев сын помещика приговаривается к смерти, а управляющий - к десяти годам тюрьмы. Наконец, поместье перераспределяется, причем особое внимание уделяется тому, чтобы семья помещика получила причитающуюся ей долю."(189)

Изнасилованная женщина, которую спасает и мстит за нее молодой красноармеец, должна была вызывать сильные эмоции, поскольку этот поступок вызывал всю антиотцовскую агрессию. Здесь изнасилование (ср. "Женитьбу Фигаро") затевает не хозяин поместья, а его сын. Мы не будем подробно останавливаться на этом интересном варианте.

Мы снова цитируем Пейна:

"Беловолосая женщина" была опасной пьесой. Поскольку в ней сочетались крайне патетическая тема и мрачная мистика, она затрагивала очень сильные стороны человеческой души, и зрители испытывали потребность в насильственном физическом действии, которое позволило бы снять их собственное напряжение. Во время представлений землевладельцы, даже если они были в хороших отношениях с коммунистами, находились в постоянной опасности. Джек Бейден в книге "Китай сотрясает мир" описывает, как во время особенно острой сцены в драме зрители поднимались на ноги и хором произносили страшное слово "ша" ("убей"), как будто их могла удовлетворить только смерть актера на сцене. Сотни других драм были написаны в красных районах, но ни одна из них не имела такой силы и воздействия, как эта пьеса, которую Мао, как говорят, придумал, услышав историю девушки, искавшей убежища в горах после того, как вся ее семья была истреблена гоминьдановцами"(190).

Китайская земля, девушка в белом, за которую сражаются герои, и изнасилованная девушка, чьи волосы становятся белыми - китайский цвет смерти, - соотносятся друг с другом. Конstellация эдипова аффекта Мао, которая, несомненно, аналогична многим его последователям, имеет следующую структуру:

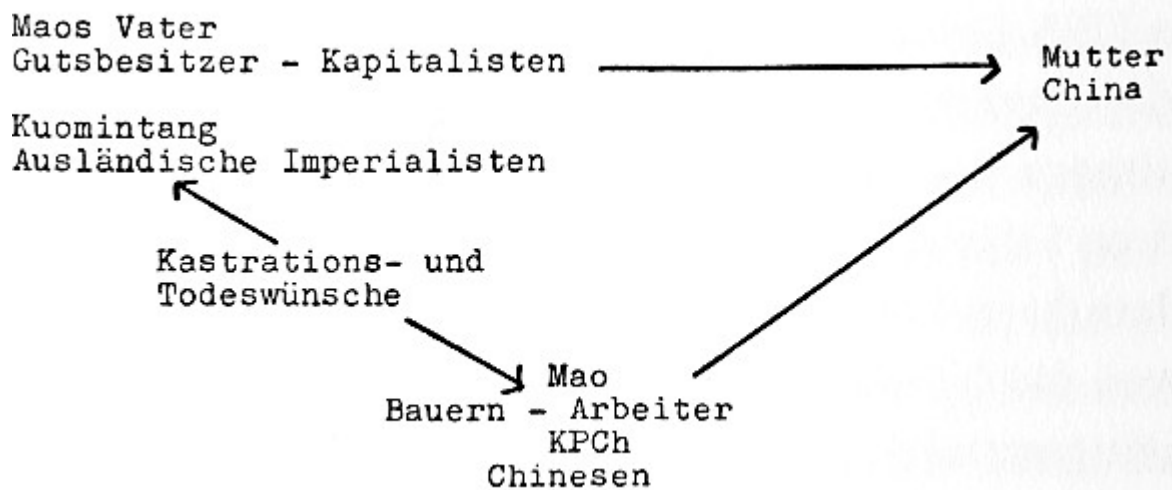

Маленький грязный крестьянин из Шао-Шаня" отомстил за свою мать вместе с другими грязными крестьянами. Пролетарии в Китае - хозяева страны. Но китайцы еще не забыли, что находились в полуколониальном, зависимом от иностранцев положении. Им до сих пор не предоставлены равные права и равный статус. Китай, несмотря на огромные усилия, все еще остается одним из технически слабо развитых регионов (pd: 1960!).

ТАК НАЗЫВАЕМЫЕ СЛАБОРАЗВИТЫЕ СТРАНЫ

То, что обобщается под термином "слаборазвитые страны", - совсем другое дело. Хотя практически все представители этих стран обладают чувствительной уверенностью в себе, в основе этого лежат совершенно разные причины. Ведь те государства, которые опираются на великие традиции, такие как исламские государства, Индия или Китай, имеют совсем другие предпосылки, чем, например, негритянские государства, чья традиционная основа менее весома.

Среди слаборазвитых стран есть такие, чья культурная основа древнее, чем у германских стран и даже европейских средиземноморских культур. Представьте себе негодование этих народов по отношению к Европе и США! Их культурное содержание в последние столетия часто уменьшалось и стагнировало, и они опередили Европу и США в технологиях и во многих отраслях интеллектуальной культуры. Обида старых традиционалистов на бессовестных self-made men, с одной стороны, и недовольство быстро растущих вторичных завоевателей - с другой, естественно, создают напряженность. Более того, во многих из этих государств наблюдается массовая агрессия против бывших колониальных правителей, которая, в свою очередь, обычно сочетается с неосознанным восхищением.

Мы видим, что аффективные отношения между этими молодыми или недавно молодыми людьми и Европой или США часто связаны с отношениями коммунистическо-пролетарских ведущих государств (Россия - Китай). Эта аналогичная конstellация формирует аффективную связь с коммунистами, которые подчеркивают соответствующее недовольство через пропагандистско-экстремистские обвинения в адрес западных стран.

Сайт

Общая низшая каста противопоставляется общей высшей касте. Хотя колониальные страны также пытались реализовать свой сыновний комплекс по отношению к доминирующим народам в своей экономической политике и стремились "держать их внизу" экономически и духовно, они породили соответствующую отцовскую агрессию, которую трудно уменьшить.

И наоборот, "верхние" народы должны помочь "нижним" подняться. Не подъем бывших колониальных народов породил нынешнюю агрессию против белых, а ее предотвращение в прошлом. Колониальные нации сыграли в азартные игры, потому что сд е л а л и "сдерживание" большей частью системы; не всегда и не во всем, но в значительной степени. Сыновний комплекс, связан н о е с ним высокомерие по отношению к маленьким, но очень способным к развитию людям, подпитываемое чрезмерным страхом, лежит в основе всех защитных механизмов наций высшей касты и является серьезным разрушительным фактором для сообщества.

Только ясное и искреннее признание своей вины может произвести здесь существенные перемены и в корне изменить психологическую атмосферу. Если к отсталым народам будут относиться высокомерно и заносчиво. Если людям "помогают" и указывают, что делать, в манере всезнайки, психологический эффект такой помощи весьма сомнителен и вызывает агрессию вместо дружбы.

СССР - это страна, которая только поднялась или находится в процессе подъема. Расстояние до слаборазвитых стран невелико. Советский народ может легко показать, что его сердце - с пролетариями всего мира и что он знает, как с ними идентифицироваться. Культурно застойные силы в так называемых слаборазвитых районах, которые сейчас снова начинают подниматься, требуют к с е б е уважения, и все же они отстают во многих отношениях. Однако силы, которые только что вышли на уровень высокой цивилизации, еще более чувствительны. Возможно, они чувствуют себя еще более отстраненными, презираемыми и не воспринимаемыми всерьез. Их кастовое положение находится на низшей ступени. Как только они отождествляют себя с "цветными людьми", которые когда-то занимали высокое культурное положение, но затем застопорились, они испытывают переоценку. Конечно, у негритянских штатов тоже большое будущее. Если США удастся по-настоящему интегрировать американских негров, они могут стать ценным мостом для молодых негритянских государств. (pd: Обама 2009 - полвека спустя после написания этого текста!)

Наш сегодняшний очерк призван лишь обозначить кастовый момент в его главной политической роли. Разумеется, он не может быть разработан в этих рамках.

ПРОЦЕСС ДЕФЕОДАЛИЗАЦИИ КАТОЛИЧЕСКОЙ ЦЕРКВИ

Содержание этой главы

- [ПРОЦЕСС ДЕФЕОДАЛИЗАЦИИ КАТОЛИЧЕСКОЙ ЦЕРКВИ](#)
 - [Дефеодализация](#)
 - [Петр I.](#)
 - [Иоанн XXIII.](#)
 - [Экуменизм и децентрализация](#)
 - [Признание вины](#)
 - [Взаимные визиты](#)
 - [Молитва за атеистов](#)

"Раввином же не называйтесь, ибо один у вас Равви, а все вы братья. И не называйте никого из вас отцом на земле, ибо один есть Отец ваш, Который на небесах. И никто пусть не называет вас учителем, ибо один есть учитель ваш". Мф. 23, 8-10

В нынешней ситуации в мире тот факт, что христианство - не как идея, а в ее конкретном воплощении последователями - оказалось неспособным привести к далеко идущим социальным изменениям, выглядит решительно трагичным. **Если у христианства и есть важная задача, которую оно должно выполнить в нынешней ситуации, то она заключается в т о м , чтобы разрушить барьеры между людьми, как это сделал Христос.**

Католическая церковь как - с психологической точки зрения - аффективное ядро христианства, вокруг которого группируются другие церкви и секты, имеет многовековую феодальную традицию, которая, конечно, всегда носила лишь формальный характер, но, с другой стороны, помогала определять реальное поведение высшего духовенства и в какой-то степени продолжает это делать и сегодня.

Если принять во внимание придворный церемониал, то, например, тот факт, что папы - за исключением **Пия X**, который, как известно, страдал от феодальной атмосферы папского двора, - до недавнего времени ели в одиночестве, поскольку придворный этикет не позволял им проводить застольные беседы с другими; Если принять во внимание странные особые права итальянской аристократии в Ватикане, формулу "мы" пап и многие формы папского придворного церемониала, то невозможно признать аналогичное поведение Христа в Евангелиях, даже с учетом и признанием совершенно разной исторической ситуации тогда и сейчас и исторического развития, произошедшего с тех пор. Со времен **Константина**, который сделал епископов преосвященными и превосходительными и таким образом феодализировал их, церковная иерархия всегда была в основном на стороне консерваторов. Раньше было невозможно жить в мире с государством, если сохранялась претензия государства на абсолютность и, в связи с этим, претензия императора на богослужение. Это изгнание Константином основополагающей христианской черты, как уже говорилось, до некоторой степени гуманизировало феодализм, но в Церковь оно проникло таким образом, что вряд ли может быть согласовано с жизнью и учением Христа, основателя этой Церкви. Было неизбежно, что возникшее несоответствие будет болезненно переживаться снова и снова в ходе церковной истории, особенно лучшими, как это можно видеть на примере **Франциско Ассизского** и многих других.

Дефеодализация

На наш взгляд, то, в чем Церковь как институт остро нуждалась и продолжает нуждаться, - это осознание необходимости дефеодализации, если силы, присутствующие в ней, хотят стать эффективными в *hic et nunc* соответствующего исторического момента. С этой точки зрения невозможно переоценить важность и необходимость процесса дефеодализации внутри Церкви, поскольку его задачей будет не что иное, как устранение формы жизни, которая была чужда намерениям ее основателя.

Усилия церкви по дефеодализации уходят далеко в прошлое, во времена компактного феодализма. Франциск Ассизский, несомненно, по-другому описал бы контексты и ссылки, о которых здесь идет речь; однако его жизнь и деятельность, несомненно, также знаменовали собой радикальное антифеодалное пробуждение, поскольку были непосредственно движимы духом Евангелия. В контексте обозначенной здесь проблемы не следует недооценивать внецерковные импульсы, очень глубокие импульсы из области светской истории. Например, вклад **Французской революции** в дефеодализацию Церкви имеет далеко идущее значение. Только с этого исторического момента и далее буржуазия ворвалась в церковную иерархию, а вместе с ней и возможность продвижения в ней. Однако не стоит переоценивать значение этих событий. Формы церкви в основном оставались не менее феодальными, и вскоре выяснилось, что буржуазия, связанная с этими формами, стала вторично феодальной в своих конкретных установках из-за наложения феодального менталитета превозношения-высшего достоинства на свое буржуазное происхождение и поэтому часто развивала тенденции, несравненно менее соответствующие их должности и миссии, чем это было раньше у старых феодалов.

Даже если церковные "сановники" неоднократно отказывались от "княжеского" аспекта церкви в общении с духовенством и народом и представляли себя не в приветливой и милостивой манере, а в подлинном, прямо человеческом и буржуазном виде, феодальные формы все равно оставались табуированными. Их существенное и очевидное противоречие духу Евангелия замалчивалось или сознательно отрицалось. Иначе как объяснить, что основополагающие элементы византийского или испанского придворного церемониала - в сущности, во многом исторические совпадения, если не особенности - могли быть включены в иерархический образ жизни! Жизнь и еда **Петра I** с вонючим кожевником и его простая кирпичная гробница контрастируют со всем этим, характер которого не могут разрешить даже, казалось бы, очевидные контраргументы.

Петр I.

Когда мы до сих пор неоднократно говорили о Петре I, это было не в том смысле, которого требует общепринятый перевод титула примаса "Princeps Apostolorum" как "князь апостолов". В конце концов, латинское слово "princeps" происходит от "primi-ceps" (primus и capio) и таким образом обозначает первого, самого уважаемого, главу общины. Нашей целью было указать на очевидную значимость поведения Петра для пап и других правителей Церкви. Мы **видим** в поведении **Петра I** приглашение к той **некастовой простоте**, которая побудила его привлечь к себе язычника, благоговейно распростершегося у его ног, словами: "Встань, я тоже простой человек". Таким образом, Петр I явно имеет в виду, что бросаться к ногам человека неуместно; поскольку он не бог, а всего лишь человек, благоговейный язычник должен встать.

Теперь, особенно в последнее время, появились обнадеживающие признаки того, что папы становятся ближе к конкретным сообществам людей (не только христиан). Эти подходы всегда были скрытыми - с точки зрения природы и миссии папства - даже если папы не могли есть и пить с кем попало. Однако с точки зрения человеческой психологии они жили не в общине, а в изоляции и одиночестве. Только самые сильные натуры смогут без ущерба перенести такую форму одиночества. **Пий XII** был, пожалуй, последним папой, при понтификате которого феодализм вновь дал о себе знать. Его **инициатива в пользу простой кирпичной гробницы Петра I**, чей образцовый характер для пап на протяжении веков, вероятно, не вызывает сомнений, должна была - осознанно или нет - послужить толчком к ликвидации феодализма в Церкви. Гробница Петра для бедных, освобожденная от обломков и надстроек веков как в реальном, так и в символическом смысле, могла стать мощным памятником де-феодализации Церкви. Пий XII возвел членов своей семьи в ранг князей. Подобный процесс не повторится в последующие понтификаты. Однако одной из его исторических заслуг, несомненно, является то, что он сделал первый шаг к **денационализации Церкви**. Отмена итальянского главенства в коллегии кардиналов, которую он инициировал, а также назначение "цветных" епископов и кардиналов с его времени, несомненно, являются решающими мерами в ослаблении и отмене ранее существовавших табу.

Иоанн XXIII.

С началом понтификата **Иоанна XXIII** процесс дефеодализации Церкви, казалось, вступил в решающую фазу. Застольное общение Папы с окружающими его людьми, а значит - символически говоря - и со всем человеческим сообществом, было восстановлено через него. Он ел вместе с родственниками, так называемыми "Простые" люди, пили вино с рабочими. Он не пил вино с рабочими, он просто пил. Когда его шофер заболел, он лично навел его у больничной койки.

Этикет, отделявший пап от народа, вопреки примеру Христа, Петра I и апостолов, похоже, был далеко идущим и решительно нарушен. Говорят, что Папа даже всерьез подумывал об отмене формулы "мы". Насколько ему мешали в принятии таких решений консервативные элементы в его окружении, нам неизвестно. Как бы то ни было, эти первые документальные свидетельства о человечестве, чуждом кастовости, произвели на мировую общественность, даже в Восточном блоке, крайне будоражащее впечатление. Те, кто все еще привязан к церковному феодализму, будут - как это уже случалось - рассматривать новый путь Иоанна XXIII как один из нескольких возможных христианских путей, соответствующих личному "лицу" отдельного папы. Однако *de facto* этот путь, без сомнения, является более подходящим для Евангелия, потому что он более схож с Христом и Петром. Речь идет лишь о том, чтобы навязать **христианство, чуждое кастовости**, даже в сфере высшего духовенства. Это, безусловно, необходимая, хотя и очень сложная задача, которая должна в решающих аспектах привести к истокам христианства, чтобы на их основе создать новые, исторические и новые способы мышления.

подготовиться к новым отступлениям любого рода. Такая форма возвращения к истокам, то есть историческая регрессия, окажется решающей возможностью перестроить и укрепить позиции христианства в мире с нуля.

После того как в результате известных исторических событий папы лишились папских государств, которые, помимо прочего, отняли у них право решать, оснащать ли в дальнейшем папскую армию ядерным оружием, они сделали себя узниками в Ватикане. Между тем за последние несколько десятилетий они преодолели множество - вполне объяснимых с человеческой точки зрения - обид. Иоанн XXIII даже взялся **отслужить мессу перед заключенными** в одной из римских тюрем. Он, безусловно, руководствовался требованием Христа посещать заключенных - требованием, выполнение которого будет использоваться судьей на Страшном суде в конце света как критерий принятия или отвержения! В обращении Иоанна XXIII к заключенным он, в частности, рассказал, что один из его родственников когда-то был посажен в тюрьму как браконьер. Такой способ идентификации с подобными преступниками просто означает прорыв через диктат морали и кастовый подход к мышлению Христа. В конце концов, открыто причислять своих родственников к преступникам - это, наверное, не феодаально.

Экуменизм и децентрализация

Одним из очень важных шагов, конечно, является **устранение границ с некатолическими христианами** и даже с магометанами. При всех различиях, которые отделяют друг от друга представителей отдельных религиозных и экономических систем, никогда невозможно достаточно сильно подчеркнуть - особенно в религиозной сфере - то, что является общим для всех. В любом случае, по самой своей природе раскольничий элемент достаточно настойчиво навязывает себя сознанию. **Когда, например, Иоанн XXIII благословил магометанина без формулы Троицы, это значит подчеркнуть общий объединяющий монотеизм и отбросить различия, то есть разрушить барьер между людьми с разными религиозными ориентациями.**

Кроме того, при Иоанне XXIII отчетливо проявляются сильные **тенденции к децентрализации** в сочетании с усилением власти епископов. Такое смещение вниз важных элементов власти чуждо касте, поскольку оно укрепляет отдельные персональные центры. Остается надеяться, что на запланированном **экуменическом соборе** (pd: 1964) Папе удастся помочь своему мышлению, преданному исключительно Евангелию и человечеству, совершить прорыв в тех областях и контекстах, которые иначе никогда не были бы затронуты.

Однако важно понимать, что необходимость укрепления авторитета и инициативы нижестоящих властей, безусловно, является важным стимулом для подлинной продуктивности в принятии решений и действиях. Однако, с другой стороны, существует опасность усиления власти тех епископов и административных иерархов, которые выступают против процесса дефеодализации. Такого рода епископов невозможно изменить "старыми феодальными" методами, но их необходимо внутренне поколебать терпеливым примером некастовых пап, чтобы таким образом шаг за шагом окончательно сломить сопротивление возрождению духа Петра I. Некастовому папе не позволят использовать против все еще феодально ориентированных членов иерархии те же средства, которые они использовали бы, оказавшись на его месте.

Поэтому в этом процессе дефеодализации мы должны вооружиться прежде всего терпением. Это не исключает решительных действий, но нам придется считаться с весьма неоднозначной реакцией влиятельных кругов в Церкви. Нельзя в одночасье избавиться от многовекового образа мышления. С другой стороны, спешка действительно необходима. Ведь чрезвычайные времена требуют чрезвычайных мер. Опасность того, что Церковь может поспешить, гораздо меньше, чем того, что она может что-то упустить.

Тем не менее, есть признаки того, что поведение Иоанна XXIII уже оказало заметное влияние на высшее духовенство. Например, отдельные епископы отслужили мессы в тюрьмах на Рождество 1959 года, которые годом ранее и не подумали бы о подобной филантропической документации.

Какой бы приятной и радостной ни была эта переориентация и переориентирование, она пока почти не нашла отражения в конкретных изменениях институтов всех видов. **Для того чтобы процесс дефеодализации достиг широкого прорыва, необходимо далеко идущие корректировки и изменения. _ Следует указать на три политико-психологически чрезвычайно эффективные меры, которые лежат в этом русле. Мы не удивимся, если эти предложения покажутся шокирующими, даже "непочтительными" и самонадеянными многим читателям этой работы. Придется преодолеть множество предрассудков и привязанностей, пока не останется хотя бы трезвое осознание того, что эти предложения, возможно, можно отвергнуть по внешним, но вряд ли по внутренним причинам.**

Признание вины

Мы говорили, что фиксированные барьеры, в той мере, в какой они оправданы неправильным поведением, уходящим корнями в историю, могут быть устранены только путем ясного и всеобъемлющего признания вины за это неправильное поведение. Однако такое признание вины перед виновными группами требует моральных качеств, которые редко присутствуют в мире, в котором мы живем. Если такие признания должны быть сделаны, то их справедливо ожидать прежде всего от тех авторитетов, которые несут основную ответственность за правильное нравственное поведение в учении и примере. Но таковыми являются религиозные власти. Теперь первый решительный шаг должны сделать те, кто морально сильнее и увереннее в своей нравственной сути. Все указывает на Католическую церковь и ее суверенного главу, Папу Римского, который обладает наивысшей легитимностью для того, чтобы делать обоснованные заявления от имени всех членов Церкви.

Признание вины Папы могло бы, например, распространяться на **первые гонения на язычников, на события во время крестовых походов, на преследования людей других вероисповеданий и так далее.** Она не может быть достаточно подробной и включала бы в себя не только нарушения "закона Христова" в истории Церкви, но и упущения. Пий XII сделал чрезвычайно важное начало в этом направлении в одном из эпизодических обращений с замечанием, вероятно, уже забытым сегодня, о том, что Церковь не может снять с себя вину за то, что потеряла для себя значительные слои рабочего класса.

Мы готовы к возражениям, что вину нельзя искать односторонне и только на одной стороне. Это, несомненно, так, и мы можем и должны попытаться добиться научной и фактической ясности в отношении обсуждаемых связей. Признание вины имеет особое значение, поскольку признать можно только свою собственную вину, но не вину других людей, признание вины которых является их собственным неотъемлемым делом. Признание вины на высшем церковном уровне непременно вызовет серию **встречных признаний вины со стороны** других групп. В конце концов, что еще может сделать полупорядочный человек, кроме как признать реальную вину, когда кто-то другой, особенно если он сильнее, признал вину перед ним? Основа взаимного признания вины - это всегда благодатная почва для диалога, взаимопонимания и обоюдного стремления к согласию.

Такое признание вины, сделанное от имени католической церкви, по интенсивности своей политико-психологической эффективности было бы, пожалуй, сравнимо лишь с другим документом, добиться которого, безусловно, было бы крайне сложно: честным и тщательным **возобновлением суда над Христом со стороны еврейского государства** и объявлением приговора судебным убийством, если бы суд вынес именно такой вердикт. В случае если адресаты признания вины не будут готовы в свою очередь признать свою вину, но воздержатся от одностороннего возложения вины на Римскую церковь, то они просто потеряют лицо перед миром и историей.

Взаимные визиты

Второе предложение, которое мы рассматриваем как возможную меру, имеющую далеко идущее значение, заключается в **безоговорочном взаимном посещении сторонников, по крайней мере, разделенных христиан**. И здесь многие, конечно, опасаются, что Папа тем самым признает равнозначность религиозных конфессий, а к такому мнению можно прийти только при поверхностном и неглубоком мышлении. Если посещаемый человек не готов нанести ответный визит в Рим, это даст ему весьма сомнительное свидетельство в глазах мира. Христос требует, чтобы пастырь шел за потерянной овцой. Это должно быть достаточной причиной для того, чтобы папы хотя бы искали не католических сановников, чтобы вступить с ними в диалог в духе и от имени общего Господа.

Дело христианства - безоговорочно показать, что ничто в мире не может оправдать отказ от взаимного человеческого диалога и общения за столом. Ни один рабочий не является слишком грязным, ни один коммунист не является слишком обычным, чтобы быть партнером христианина по столу и беседе. Не называйте такие идеи утопическими, революционными или опасными. Это всего лишь попытка определить, как кастовое отчуждение христианской доктрины может быть реализовано в конкретных условиях. Вопрос о том, как поступил бы Петр I в каждом конкретном случае, и ответ, который следует дать в каждом случае, оказался критерием, имеющим незаменимое значение. С нынешним Папой есть драгоценный шанс, что, если ему будет дано достаточно лет, чтобы работать еще 448 лет, и ему удастся сломить жесткое сопротивление, которое ни в коем случае нельзя недооценивать, он продвинет процесс дефеодализации в Церкви настолько, что станут возможными вещи, для которых понтификат его безусловно важного предшественника предлагал не более чем концептуальные отправные точки.

Молитва за атеистов

Наконец - и это подводит нас к третьему предложению - было бы абсолютно в духе Христа молиться не только за гонимых христиан, например, на Востоке, но и за гораздо более бедных гонителей-атеистов, для которых - по выражению **Достоевского** - часто кажется, что Бог их уже забыл.

Все эти предложения призваны показать, что значит безудержная человечность перед лицом кастовых групповых тенденций. Только решив преодолеть барьеры, которые в этом отношении считаются непреодолимыми, христианство может стать видимым и выполнить свою **главную социальную функцию - разрушение всех барьеров** по отношению ко всему миру. Кто еще должен наводить мосты, если не христианство? Какими бы благонамеренными ни были теоретические объяснения и наставления, они не помогут ни ему, ни безмятежному миру, пока оно не сметёт древние и застарелые табу всех видов и не предложит свою центральную субстанцию для исцеления мира в духе своего основателя. Прежде всего, обогащенная осознанием исторических отклонений, она должна быть озабочена устранением различных форм жизни, чуждых первоначальной идее, а именно путем обращения к ее истокам. Результатом, несомненно, стало бы освобождение неслыханных творческих сил, заключенных в христианстве, которые, освобожденные от всякого стеснения и зажатости, поощряемые братским пониманием и охотно приветствуемые лучшими представителями мира, смогли бы наконец раскрыться. Именно здесь проблема каст раскрывается в своем величайшем измерении.

Если бы христианство могло пробудиться от оцепенения в этом отношении, то оно, как ничто другое в мире, смогло бы выполнить свою функцию по декарбонизации человека в рамках, установленных для него миссией его основателя, которую невозможно понять неправильно

ОБЩЕСТВО БЕЗ КАСТ

Содержание этой главы

- [ОБЩЕСТВО БЕЗ КАСТ](#)
 - [ПРОЕКТ](#)
 - [НОРМАЛЬНОЕ ОБЩЕСТВО](#)
 - [ЦЕЛЬ СОЗДАНИЯ ОБЩЕСТВА БЕЗ КАСТ](#)
 - [ДВИЖЕНИЕ К ОБЩЕСТВУ БЕЗ КАСТ](#)
 - [ЭТИКА ОБЩЕСТВА БЕЗ КАСТ](#)
 - [ПОЛИТИЧЕСКАЯ ПРОГРАММА ПО СОЗДАНИЮ ОБЩЕСТВА БЕЗ КАСТ](#)
 - [ПРИНЦИПЫ НОВОЙ СИСТЕМЫ ОБРАЗОВАНИЯ](#)
 - [ПОЛИТИКА СОКРАЩЕНИЯ КАСТ](#)
 - [ОБЩЕСТВО БЕЗ КАСТ - ИЗНАЧАЛЬНАЯ ЗАДАЧА ХРИСТИАНСТВА](#)

ПРОЕКТ

Набросок бескастового общества будет относительно коротким по сравнению с масштабами предыдущих анализов. Возможно, некоторые читатели сочтут нужным упрекнуть позитивный проект в недостатке деталей и индивидуальных особенностей по сравнению с широким представлением негативных анализов. Такое обвинение может быть оправданным, но оно упустит суть. Ведь общество без каст, то есть позитивный проект, начинает формироваться не только на этом этапе нашего исследования. **С первых же страниц этой книги, в противовес представленным негативным фактам, на задний план выходит позитивный образ общества.** Первые упомянутые на предыдущих страницах внутренние конфликты между кастовым духом и образом общества, считающимся христианским, делают это очевидным, так что нам остается лишь последовательно резюмировать. Более того, гораздо проще проанализировать то, что уже существует, чем создать позитивный дизайн и разработать совершенно новый образ общества.

Кроме того, мы рассматривали позитивную, некастовую аффективность и интеллектуальность не только по контрасту, но и напрямую. В частности, раздел "За пределами касты" в контексте "Динамики каст" дает представление о бескастовом обществе. В главах о **Христе** объясняется его антикастовое поведение, которое внесло решающий вклад в конфликт с правящими группами в Израиле; наконец, в главе о **Петре** мы показываем, как внутренний конфликт был разрешен в интересах бескастового общества. Все это оправдывает название данной работы "Бескастовое общество". Ведь несмотря на то, что отдельные анализы могут иметь большое значение, в то же время они всегда выступают на стороне чего-то положительного и нормального, а именно - общества без каст.

Теперь этот позитивный смысл должен быть представлен как единое целое.

НОРМАЛЬНОЕ ОБЩЕСТВО

НОРМАЛЬНОЕ

В медицине естественно говорить о "нормальной анатомии". Что касается психологического образа человека, то здесь ни в коем случае нельзя точно так же принимать на веру фиксированный стандартизированный образ. Прежде чем говорить об этом, отметим, что понятие нормы в соматической медицине - это не усредненная, а идеальная концепция, которая никогда не реализуется полностью. Здоровый набор зубов - это ни в коем случае не средний, а идеальный набор зубов. Однако этот идеал допускает вариации. Здоровое тело может иметь желтую кожу (китайцы, японцы), или желтый цвет может быть признаком болезни (желтуха у белых). Здоровое тело может иметь сильную пигментацию, как у негра, и может обходиться без нее, как у белого человека. Тем не менее существуют нормы, и здоровье и болезнь соотносятся с ними. Именно функциональные нарушения дают информацию о нормальных, здоровых функциях в каждом конкретном случае.

В психологической сфере все гораздо сложнее. Здесь тоже есть свои нормы - иначе вся психотерапия потеряла бы смысл. Каждый человек более или менее осознанно пользуется такими нормами, по которым он - разумеется, более или менее наивно - измеряет психическое. Как мы уже неоднократно пытались показать, психика, как и тело, имеет имманентные нормы, к которым направлены тенденции самоисцеления. Процессы исцеления в теле, очевидно, направлены на интеграцию любых нарушений. Процессы регенерации организма представляют собой такие организующие тенденции, которые стремятся к нормальной анатомии и физиологии. Нечто подобное можно продемонстрировать и в психике. Она тоже имеет свой имманентный образ норм, от которого нормативные образы самых разных идеологий часто значительно отклоняются (191).

Однако **нормативный образ психики** существенно отличается от соматического, лежащего в основе процессов регенерации, тем, что человеческая психика способна к весьма обширным трансформациям. После того, как новое созидательно и разрушительно привносится в мир человеком конкретной реальности, ему приходится смириться с этими

изменениями.

новые обстоятельства. Поэтому необходимы постоянные адаптации и новые реакции. **Поэтому нормативный образ психики человека должен быть структурирован таким образом, чтобы он мог включать в себя новые обстоятельства, не разрушаясь. Поэтому такой принцип должен проявлять себя на разных уровнях. Он должен быть дистанцирован от конкретной реальности настолько, чтобы быть открытым для каждой новой реальности, и в то же время он должен быть связан с ней таким образом, чтобы быть связанным с ней каждый раз в новой форме.**

Существуют также связанные с этим явления на соматическом уровне: например, тело способно переваривать пищу, которую оно никогда раньше не ело. Если система норм имманентна психике индивида, то система норм ни в коем случае не является эмпирической схемой. Скорее, она может быть вычленена из конфликтной констелляции между нарушающими функциями фиксации и драйвами, ориентированными на норму. Между психологической системой норм и представлением о средней психике как о норме существует глубокий разрыв.

Что касается общества, то попытка создать образ норм так же трудна, как и в случае с обычной психикой, с которой общество во многом связано. Ведь общество тоже постоянно переделывается под воздействием творческих актов человека. Эти переделки необычайно преобразуют его облик. Например, старые стратегические концепции в значительной степени релятивизированы изобретением аэропланов, а затем и ракет. Всевозможные преобразования становятся все более необходимыми в связи с развитием науки и техники. Общество с электромобилями уже сейчас будет выглядеть иначе, чем общество с бензиновыми автомобилями. Это будет иметь глобальные последствия, так как нефть потеряет свою значимость. Подобных примеров можно привести множество. (pd: Информационное общество 2010!)

Общество должно примириться с соответствующей географической и, разумеется, климатической, но прежде всего научно-технической ситуацией. Стандартизированный образ общества должен охватывать все эти возможности, а также те, которые еще могут возникнуть. Он должен соответствовать "природе" общества. Но образ нормы общества не может быть усредненным образом. Как же можно научно разработать образ норм общества? Опять же, только из конфликтных констелляций, из дисфункций. Но "общество" не следует рассматривать как самодостаточную сущность. Оно состоит из индивидов, имеющих возможность маневрировать и принимать решения.

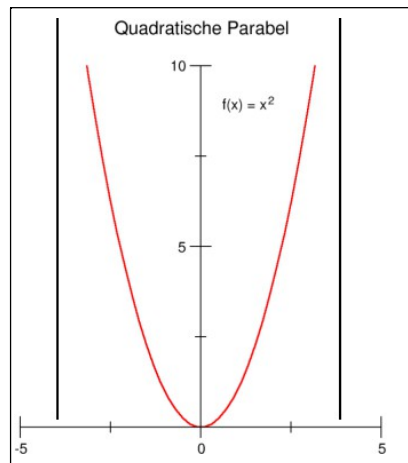

Асимптотический подход

Где мы можем обнаружить психический образ нормального общества? На этот вопрос можно ответить: в носителях общества. Если верно, что человек - это, как говорит **Аристотель**, "zoon politikon", то это должно выражаться и в стремлениях психики.

У человека есть более или менее осознанное представление о правильном, нормальном обществе. Он страдает от конфликтов и жаждет общества. Мы уже наметили на этот бессознательный образ общества в разделе "За пределами касты". Если выразить его психологически, то, вероятно, лучше всего это сделать, используя юнгианскую терминологию: **мы имеем дело с райским или небесным архетипом, который соотносится с утробностью.** Однако райский архетип выходит за рамки социальных отношений.

Здесь, конечно, как и в случае со всеми идеальными и нормальными идеями, можно попытаться возразить и заявить, что такие идеи относятся к области утопии и потому неинтересны. Однако отвергать их следует только в том случае, если придерживаться той точки зрения, что ценность имеет только полное, абсолютное воплощение идеального образа, тогда как простое приближение к нему бессмысленно.

Конечно, идеальное нормальное общество никогда не будет полностью реализовано, так же мало, как и полностью здоровое тело или полностью здоровая психика. И все же концепция полного здоровья имеет такой же смысл, как и концепция нормального общества, и наоборот. Тот, кто считает разумным приближаться к идеалу асимптотически - при этом необходимо четко осознавать, что полная реализация идеала невозможна, - не захочет обойтись без создания социального идеала, соответствующего глубинной реальности человеческой природы и человеческого общества.

На этом этапе мы также должны рассмотреть возражение, согласно которому в обществе до сих пор ничего существенного не изменилось и, следовательно, ничего существенного не изменится; например, сегодня все еще есть рабы, как и в прошлом. Это возражение несостоятельно. Верно, что сегодня рабы все еще есть - официально и нелегально, - но верно и то, что в прошлом они существовали в гораздо больших масштабах и что, за исключением

Саудовской Аравии, сегодня их больше нет нигде.

открыто и институционально. Крепостное право было отменено и прекращено. Этот факт означает изменения в обществе.

ЦЕЛЬ СОЗДАНИЯ ОБЩЕСТВА БЕЗ КАСТ

Наша центральная концепция бескастовости кажется преимущественно негативной, поскольку изначально направлена против каст, против кастеизма. Мы охарактеризовали касту как "под-самость", поэтому, прежде всего, бескастовость выражает неприятие этих барьеров между людьми. Соответственно, этот термин не несет в себе никакого позитивного содержания.

Однако существуют аналогичные концептуализации, которые также кажутся лишенными позитивного содержания, поскольку их содержанием является отрицание, но при этом они включают в себя множество позитивных элементов. В то же время, они не имеют положительного содержания, поскольку их содержанием является отрицание, но при этом они включают в себя множество положительных элементов. К ним относятся такие термины, как бесконечность, абсолютное (отстраненное), неограниченное и т. п. Не случайно и м е н о эти понятия, играющие решающую роль в религиях о загробном мире, имеют общее качество безграничности с качеством неказистости. Эффект безграничности настолько всеобъемлющ, что способен включить в себя все конечные реальности.

Бесконечный, выходящий за пределы мира Бог способен дать поддержку и стабильность человеческому замыслу о бесконечности. Аффект всеохватывающей безграничности ориентирован на Бога и поэтому охватывает всю реальность. При взгляде из Бога, то есть из сверхчеловеческой инстанции, можно постичь все человечество и человечность. Поэтому христианская позиция взгляда на мир и человечество со стороны нечеловеческой инстанции, вероятно, является наиболее правильной. В христианстве природа человека определяется прежде всего его положением по отношению к Богу. В диалоге с внечеловеческим, абсолютным авторитетом, в ответственности и открытости перед Богом (192) человек определяется в первую очередь, и из этого могут быть выведены все остальные специфические человеческие качества. На фоне этого определения сущности человека, общей для всех людей, все дифференциации и различия оказываются случайными, вторичными. Факт совместного стояния в ответственности перед Богом - это нечто настолько объединяющее, что в сравнении с ним все различия сводятся на нет. Даже если это "стояние перед Богом" психологически не осознается, не о с о з н а е т с я, оно, тем не менее, глубоко определяет существование человека.

С этой точки зрения христианство, если оно действительно пробудит и активизирует свою центральную субстанцию, может создать дух братства, который предполагает человеческую интеграцию.

Фундаментальное равенство людей вытекает из "богопротivостояния" как центрального определения человеческой природы. В конечном счете, они отличаются друг от друга лишь во второстепенных аспектах. Это фундаментальное равенство людей означает - несмотря на все их различия - **требование всеобъемлющего всемирного братства**, а это, в свою очередь, влечет за собой целый ряд дальнейших последствий. Человек окружен Богом по своему происхождению и предназначению. В этом отношении смерть как всеобъемлющее событие - явление, которое стоит выше всех человеческих различий. С учетом всех этих реалий неизбежно возникает отдельный образ власти, а именно некастовый образ власти.

Независимо от этого, существуют самые разные превосходства. В каждом случае они предъявляют к (относительному) начальнику два требования: Их превосходство не должно быть самоцелью, но должно оказывать положительное влияние на общество. С одной стороны, их усилия должны б ы т ь непосредственно продуктивными; с другой стороны, они должны о б е с п е ч и т ь передачу этого превосходства другим. Как дети учатся у взрослых, ничего для них не теряя, так и все превосходства должны передаваться другим, насколько это возможно. Другими словами, **нижестоящие должны подтягиваться, чтобы достичь того же уровня, что и соответствующий вышестоящий. превосходный.** Положительные отцовство и материнство выражаются таким образом.

Поэтому в бескастовом обществе доминирует определенный образ власти, а именно **функциональная власть**. Это происходит потому, что некастовый авторитет является авторитетом только в соответствующей функциональной ассоциации. Авторитетная первичная схема, отношения между родителями и детьми, также может быть функционально-авторитетной, поскольку ребенок подчиняется только тогда, когда требуется родительская функция. В противном случае, однако, должно б ы т ь четко выражено, что родители и ребенок находятся на общей человеческой основе. Как только появляется возможность в е с т и с ребенком разумный и объективный диалог, вполне можно выразить, что его неполноценность носит временный характер. В какой-то степени человек демонстративно ожидает, что он догонит или даже перегонит ребенка. Продуктивное использование собственных качеств и их опосредование и распространение вниз - вот задачи некастового авторитета. Даже если в конкретной ситуации не каждый может сделать то и другое одинаково, желание и стремление помочь низшим подняться может быть выражено в каждом случае. Такой образ авторитета является подлинно гуманным, поскольку он не о т к а з ы в а е т с я о т качеств других, а стремится увеличить и приумножить свои собственные качества в нисходящем порядке.

Именно интеллектуальные блага - за исключением различных произведений изобразительного искусства - допускают воспроизведение и передачу без потери содержания для дарителя. Некастовый авторитет, стоящий в сознании братства, имеет чисто функциональный, а не универсально-абсолютный характер. Человек может быть выше в одном отношении и ниже в другом. За пределами функциональной ссылки должно преобладать полное равенство. Это утверждение вытекает из сущностного равенства людей и только относительного, конкретно связанного с ним неравенства.

Функциональная, некастовая власть, таким образом, является особой частью базовой структуры бескастового общества. Равенство по сути своей естественным образом требует и **всеобщего застольного общения.** Ведь если застольное общение содержит глубоко объединяющий момент, обусловленный глубокими психологическими реалиями, то исключение отдельных людей или целых групп из этого общения - нечто бесчеловечное. Застольное общение подводит нас к другим аспектам общины: Сообщество в трудные времена, взаимопомощь - факт, который, конечно, достаточно часто признается как необходимый для любого позитивного сосуществования. Однако сообщество исполнения и труда выходит за рамки сообщества нужды, являясь еще более позитивным вкладом в интеграцию человечества. Оно работает не только в трудные времена, но и в любое время. Сотрудничество увеличивает производительную силу, потому что структурированная, органичная работа - это нечто большее, чем бессистемные

индивидуальные действия.

При понимании подлинной общей воли совместное действие как сотрудничество людей с разными функциями для формирования субординированного целого также создает те принятии и контрпринятия, которые подтверждают ценность каждого человека, независимо от его функции. Осознанное признание ценности каждой отдельной функции для общества в целом может, в свою очередь, укрепить чувство долга перед сообществом и всеобъемлющее общественное сознание. Именно требуемый здесь дух сообщества предполагает, что человек, если он совершил ошибки и обидел сообщество, признает эти ошибки, чтобы устранить разницу через соответствующее признание вины.

Поэтому такое глобальное общество, характеризующееся только что изложенными идеями и взглядами, было бы желательным. Оно имеет универсальный характер, охватывает всех и не признает границ между "меньшими" и "большими" людьми. Глобальное общество, хотя и богато дифференцированное и организованное, но охваченное аффектом безграничности, знает чувство братства в очень сильном смысле. Пусть не говорят, что такая цель не требует далеко идущих последствий. Они есть и должны быть выполнены, и нужно сделать все, чтобы их выполнение стало более желанным и легким для людей.

Например, легче понять друг друга, если общая образовательная база велика. Поэтому бескастовое общество требует интеллектуализации человечества - слово не очень удачное, но лучшего не найти - **повышения уровня образования**. Именно это означает требование повышения уровня образования необразованных. Но это подводит нас к конкретным политическим требованиям, которые вытекают из идеального образа.

Существенным, хотя уже и являющимся аспектом принятия и непринятия, является **осознанная ценностная полицентричность** общества без каст. Различные ценностные измерения общества должны быть признаны таковыми и осознаны. Целью должна быть не наивная идея монопирамидального общественного устройства, а осознанная полицентричность. Наивные моноиерархические модели должны уступить место системе неполноценности и превосходства по отношению к различиям патриархальной системы. Если превосходство не разыгрывается, а лишь функционально демонстрируется в независимой от касты форме, то вместо полииерархического общества формируется полицентрическое. Если мы считаем центр лучшим символом некастового авторитета, чем верхушка, то мы должны последовательно говорить о полицентричности бескастового общества.

Конкретный вопрос о **браке** между представителями разных групп, разумеется, не может быть решен силой, как и вопрос об общем столе. В этом контексте важны два аспекта. Во-первых, общее расширение образовательной базы, на чем мы остановимся подробнее, сократит дистанцию и облегчит брачные контакты между представителями всех групп. Более того, дальнейший демонтаж патриархальной системы также облегчит женщинам возможность выходить замуж "по нисходящей", не "бросая себя". Реализация бескастового общества, конечно, очень трудна. Нельзя отрицать, что в прошлом были порывы, подпитываемые беспрецедентным идеализмом, но большинство из них угасли. Должны ли мы теперь сделать то, что не смогли сделать все остальные? Разумеется, даже если бы нынешний порыв постигла та же участь, что и все остальные, он не был бы бессмысленным. Даже если бы он облегчил жизнь в обществе лишь нескольким людям, он не был бы совершенно напрасным.

Однако в настоящее время мы находимся в гораздо более выгодном положении, чем люди прошлого с их попытками в этом направлении. Это связано с тем, что наши усилия обрели двух мощных, хотя и часто вызывающих нарекания, союзников. Их оклеветали, потому что они разрушили старые, "священные" общественные отношения и, тем не менее, в основном бессознательно служили нашим целям: **Наука и техника**.

Роль этих союзников настолько важна, что мы должны осознать их значение по отдельности. Она настолько всеобъемлюща, что кажется оправданным говорить о собственном импульсе к созданию общества без каст: **наука и техника** позволяют повысить материальный уровень. Ни в коем случае не является нонсенсом ставить целью общество, в котором больше не будет конкретной бедности. Можно поднять низшие классы до материального уровня, который не удовлетворяет всех их потребностей - это настолько невозможно, что эту цель не следует включать в идеализированный образ, - но который делает доступными все основные интеллектуальные блага. Это включает в себя, если говорить конкретно, поэзию, науку, искусство в самых разнообразных формах, по крайней мере, репродуктивными средствами (фотографии, записи и т. д.). В то же время условия жизни должны быть такими, чтобы обеспечить хорошие условия для интеллектуального развития. Систематические образовательные возможности, школы и т. д. должны в конечном итоге обеспечить соответствующую, общую образовательную базу, которая дает человеку фундаментальную ориентацию в мире, показывает ему его положение и положение групп, к которым он принадлежит, во всей реальности, чтобы он мог хотя бы начать понимать различия и дифференциацию человечества. Но давайте вернемся к науке и технике, этим ценным и важным союзникам в реализации общества без каст.

ДВИЖЕНИЕ К ОБЩЕСТВУ БЕЗ КАСТ

Когда мы говорим о собственном импульсе, подталкиваемом к созданию общества без каст, мы не имеем в виду динамику развития, которая могла бы стать результатом, например, биологического принуждения. Научно-техническое развитие не происходит под воздействием принудительных импульсов. Но у продуктивно-творческих усилий есть определенная, четко выраженная тенденция, которая имеет соответствующие последствия для организации общества. Мы должны помнить, что остановить тенденцию технического развития вряд ли возможно, да и захочет этого лишь ничтожное меньшинство. В долгосрочной перспективе мы можем считать, что тенденция технического развития идет в том же направлении. Давайте рассмотрим последствия, связанные с этой тенденцией, которые, конечно, уже широко известны. Первое и, следовательно, в некотором смысле самое важное последствие - это **глобализация общества** (р.д: текст 1960 года!). Она может быть вызвана различными причинами.

В долгосрочной перспективе очень важным обстоятельством является **общая угроза человечеству со стороны ядерного, химического и биологического оружия**. Угроза тотального уничтожения человечества, которую мы уже объясняли в другом месте как неизбежную в долгосрочной перспективе (193), представляет собой момент, который будет оказывать глубокое влияние на сознание в течение соответствующего периода времени, но в данном контексте будет иметь положительное воздействие. Основное состояние сознания человечества будет все больше характеризоваться этой новой реальностью.

Даже постоянная возможность полного уничтожения должна изменить человечество. Ведь смерть будет иметь совершенно новый объединяющий и объединяющий эффект, когда смерть всех одновременно войдет в сферу возможного, а не каждый умрет своей смертью. Глобальное осознание угрозы неизбежно усиливает чувство единства и общности. Как никогда раньше, становится ясно, что все находится в "в одной лодке" или, как сказал Хрущев в цитированном ранее предложении, в "Ноевом ковчеге".

Но осознание глобального человеческого единства пробуждается или усиливается и другими способами: именно **транспортные технологии** сближают людей невообразимым и немислимым образом. Такое сближение также приводит к встрече самых разных типов духовности, причем гораздо более интенсивной и разнообразной, чем когда-либо прежде. Технично-экономическая динамика подталкивает к созданию более крупных и всеобъемлющих организационных структур. И именно это является решающим фактором глобализации общества. Взаимосвязь и все большая взаимозависимость экономических реалий делает все возможное для формирования глобального сознания. (pd: спустя 50 лет мы уже достигли ЕС!)

Общая угроза и тот факт, что мы становимся ближе друг к другу, - два аспекта, которые принесли с собой наука и техника. Но это далеко не единственные аспекты. Еще один решающий фактор - беспрецедентные **образовательные** возможности, открывающиеся благодаря многократному увеличению количества учебных материалов. Помимо книги, существуют художественные репродукции, фотография, кино, пластинки, магнитофон, радио и телевидение. Путешествия - это тоже образовательная возможность: автомобили, поезда, корабли и самолеты. Сегодня разнообразие образовательных возможностей позволяет нам наглядно представить любую культуру настоящего и, в значительной степени, прошлого. При правильном и планомерном использовании средств образования можно достичь невероятно многого. Возражение, что все эти средства образования дают, как правило, лишь очень поверхностное образование, к сожалению, верно, если говорить о существующих условиях. Но фильм о царе Соломоне, например, не обязательно должен быть неисторическим и, следовательно, не обязательно образовательным. Конечно, добиться коренных изменений здесь нелегко, но стремиться к этому, безусловно, нужно.

В любом случае нецелевое использование образовательных ресурсов не означает, что они не могут быть использованы должным образом. (pd: проблема в кастовом контроле доступа к образованию!) Но повышения уровня образования, интеллектуализации общества требует само техническое производство. (pd: это действительно произошло). Инженер, который не может быть адекватно классифицирован марксистской теорией, все чаще оказывается ключевой фигурой в производстве. Число инженеров неуклонно росло по сравнению с квалифицированными рабочими, как и число квалифицированных рабочих по сравнению с неквалифицированными. В то же время увеличилось число сотрудников, на которых возложены административные задачи. В других отношениях в современной промышленности также наблюдается тенденция к сближению этих двух групп. Рабочая сила становится все более интеллектуализированной и почти полностью освобождается от тяжелого физического труда, а в конечном итоге и от физического труда вообще, как это уже происходит в высокоразвитых отраслях промышленности. Растущая механизация требует гораздо большего понимания сложных технических взаимосвязей. Поэтому от работника следует ожидать освоения все более сложных технических взаимосвязей. В то же время он в значительной степени освобождается от грязной работы. Его работа становится все более похожей на работу интеллектуала. На автоматизированных заводах на рабочего возлагается задача контроля и ремонта технического оборудования.

Напротив, в рабочей зоне сотрудников наблюдается все большая механизация. Например, бухгалтерию крупной компании зачастую трудно отличить от станочного цеха в точном машиностроении, если вы ничего не знаете об этих видах деятельности. Такая механизация имеет следующие последствия: разрушение барьера образования и разрушение барьера власти. (pd: Видение информационного общества)

Развитие технологий также в значительной степени устранило самый неприятный и зачастую жестокий барьер - барьер отвращения. Сравните, например, кочегаров угольных печей с теми людьми - термин "кочегар" кажется здесь почти неуместным - которые проверяют работу печей, работающих на мазуте, или даже с инспекторами ядерных реакторов, вырабатывающих тепло. В прошлом - черные от копоти фигуры, сегодня - люди в обычных уличных костюмах, едва отличимые от своего директора. Или сравните подметальщиков дорог прошлого, которые сметали фекалии лошадей и уезжали, с водителями современных подметальщиков, которые едва ли грязнее водителей грузовиков дальнего следования. Трудно представить, что будет, когда **электромобили заменят бензиновые** (pd: 2020?).

Гигиенизация общества приводит к разрушению барьера отвращения совершенно неожиданным образом.

Однако необходимость механизации также привела к интеллектуализации и рационализации крестьянства. Фермеры механизировали свой труд и вынуждены это делать, отчасти потому, что больше не могут получить помощь, а отчасти для того, чтобы облегчить себе жизнь. Однако эта механизация также ведет к **гигиенизации крестьянства**.

Однако интеллектуализация общества связана и с другим очень важным аспектом: **ростом ответственности** (194). Рабочий, управляющий дорожно-строительной машиной, сегодня использует оборудование необычайной ценности, а современный подметальщик дорог также имеет большой материальный капитал, за которым он должен ухаживать, не говоря уже об ответственности за предотвращение дорожно-транспортных происшествий.

Однако это также увеличивает независимость и необходимость принимать решения. В то же время мастерство растет, более того, оно только зарождается. Ведь **машина** - это современный "раб", с которым нельзя обращаться нелюбезно. Машина, новый слуга человека, не обладает собственной инициативой, но в нее вложены дух и изобретательность целых поколений техников и ученых, а также - и это снова признак нового времени - дух гигиенистов, врачей, психологов и других ученых; и с этой точки зрения она заслуживает уважения и хорошего отношения.

Не стоит недооценивать чувство мастерства, которое машина дает своим операторам. Автомобиль со всеми его лошадиными силами часто заменяет лошадь как символ джентльмена. Мужчина и женщина за рулем - это "хозяйева" в новом смысле. Но быть мастером или контролером производственной линии - тоже серьезная задача. В большинстве случаев поступает всего несколько заказов. Развитие домашнего хозяйства идет в аналогичном направлении. На смену почти исчезнувшей профессии горничной, домохозяйка нашего времени получает все больше техники, которая берет

на себя ее работу и освобождает от нее время.

Женщины также подвергаются интеллектуализации, превращая одностороннюю патриархальную форму брака в **партнерство равных**, несмотря на функциональные различия между полами. Домашнее хозяйство гигиенизируется, акцент на грязь в значительной степени устраняется. Поэтому мы признаем, что технологическое развитие также несет в себе подлинное повышение статуса женщин, которое не может и не должно быть обращено вспять.

В некоторых специальных подразделениях армии США офицеров уже больше, чем рядовых (195 человек), поэтому вы просто не можете рисковать, передавая миллионные активы людям, не имеющим ни технической, ни моральной подготовки. Однако такая подготовка означает подготовку офицера *polens-volens*. Армия США демонстрирует и другое, а именно возвышение тех военных чиновников, которых когда-то презирали старые военные лошадки, особенно военных инженеров и военных ученых. **Решающим вопросом в армиях сегодня уже является: у кого лучше ученые и инженеры?** В случае с учеными - и это опять-таки нечто фундаментальное - рейтинг происхождения практически не имеет значения. В долгосрочной перспективе мы просто не можем позволить себе обойтись без талантов представителей разных социальных слоев, включая женщин. Однако, несмотря на высокий статус ученых, кастрация для них так же невозможна, как и для художников, поскольку конкретный творческий момент не передается по наследству и может возникнуть где угодно. Есть гениальные сыновья фермеров, сыновья рабочих, но, конечно, есть и гениальные горожане и аристократы. Общество нуждается в таких интеллектуальных типах - они являются фактическими носителями прогресса, - которые не дополняют сами себя, а всегда происходят от народа в целом, подобно безбрачному духовенству.

Мы признаем, что развитие внутри общества имеет четкую тенденцию. Аналогичная тенденция прослеживается и в **отношениях между народами**. Бывшие колониальные и полуколониальные народы переживают необычайные потрясения. Технизация разрушает как индийскую кастовую систему, так и исламскую.

Не будет преувеличением сказать, что **раса** не играет никакой роли в личных отношениях творческих людей в области науки и искусства. Неважно, от кого исходит научное достижение - от китайца, белого или негра, - это уже второстепенно. Поэтому у расизма также нет будущего.

Менее технологичные народы будут догонять механизированные; таким образом, расстояние между народами будет сокращаться. Барьеры, которые еще существуют, должны быть разрушены. Творческий дух не зависит от цвета кожи; он может проявиться везде. Таким образом, в долгосрочной перспективе национальные и расовые разделительные линии также обречены на разрушение. Таким образом, мы видим, что научно-технический прогресс вносит чрезвычайно важный вклад в разрушение кастовых барьеров. Это во многом открывает позитивные перспективы на будущее. Возникают богатые связи, нивелируются различия, чтобы открыть возможность всесторонней интеллектуальной дифференциации, способной создать новые, нематериальные богатства. Хотя непрерывающееся техническое развитие имеет только что описанную бессознательную тенденцию, сознательное стремление к целевому образу может достичь гораздо большего. Для политического мышления важно осознать, в каком направлении движется научно-технический прогресс и какие позитивные возможности он открывает.

ЭТИКА ОБЩЕСТВА БЕЗ КАСТ

Одной из главных ошибок политической и социальной жизни является вера в то, что формальные изменения в структуре общества являются главной и наиболее важной задачей. Но эти формальные изменения не являются реализацией идеалов, на которые они направлены. Изменение структуры общества часто подпитывается сильными идеалистическими порывами, которые, однако, через некоторое время угасают. Тогда система начинает коррумпироваться так же, как и та, которую она сменила. Необходимо осознать, что именно в бескастовом обществе этические и моральные качества имеют решающее значение и что призыв к созданию такого общества должен быть обращен прежде всего к совести членов общества.

В целом, важность и функция этического и морального аспекта организации сообщества сильно недооценивается. **Бескастовое общество может быть реализовано, несмотря на все технологические достижения, только при условии интенсивной этической и моральной приверженности и шаг за шагом.** Все ответственные и вовлеченные лица не смогут мыслить и действовать достаточно идеалистично в своих целях.

Мы смогли показать, что решающие подходы к созданию бескастового общества можно найти в Моисеево-христианской религии. Цель создания общества без каст требует этических и моральных принципов, которые должны формировать поведение, позволяющее достичь цели. Моральные принципы могут быть заменены не только политическими мерами, но и политическими моделями. Реализация некастового авторитета требует внешнего воспитания и самовоспитания, потому что в конечном итоге труднее быть центром, чем вершиной, не защищать себя с помощью холодной дистанции там, где необходимо утверждать себя с помощью подлинного превосходства.

Поскольку помощь в поднятии людей на их собственный уровень является доминирующим принципом и одним из наиболее существенных этических и моральных требований к некастовой власти, политические меры не могут быть эффективными только здесь, без соответствующего отношения помощи. Это в равной степени относится как к промышленнику, который должен стремиться во всех отношениях воспитывать своих работников для интенсивного участия в работе предприятия, так и к образованному человеку, который должен передавать свое образование и тем самым умножать его эффект.

Когда мы используем термин "работник", мы используем его осознанно. В качестве долгосрочной цели, по этическим и моральным соображениям, мы должны стремиться к полному отказу от термина "*работник*". Есть несколько причин, по которым термин "работник" подходит для того, чтобы подчеркнуть восхождение в обществе в противовес "удержанию внизу". Это часть этики бескастового общества - превратить рабочих и служащих (странное слово!) в служащих. Термин "**работник**" вполне уместен в промышленности, торговле, научно-исследовательских коллективах и даже в современном сельском хозяйстве. Действительно, трудно понять, почему бы министру не называть служащими и своих государственных служащих. Поскольку мы считаем вопрос о подходящем термине чрезвычайно важным, мы хотели бы проанализировать различные аспекты этого понятия. Кроме того, это дает нам возможность сказать кое-что о поведении некастовой власти.

1. Этот термин означает нечто общее для всех. Каждый участвует в совместном достижении благодаря своей работе.
2. Этот термин релятивизирует разницу между "синими воротничками" и "белыми воротничками".
3. Этот термин предполагает, что начальник также является "рабочим", поскольку остальные тоже работают. Это противоречит марксистской рационализации, согласно которой начальство не работает.
4. Он подчеркивает не верхушечный характер власти, а ее важность как центра внимания. Остальные подчиняются, но не демонстративно.
5. Она также включает в себя общую цель, к которой структурно организованы индивидуальные достижения, и требует взаимопомощи.
6. Подчеркивая общую ответственность за целое, он способен стимулировать спонтанность и пробуждать продуктивные предложения.
7. По всем причинам это противостоит и сыновним комплексам, и самым разным обидам. Вы сознательно садитесь за стол с коллегами, пожимаете им руки, обсуждаете общие проблемы и обращаетесь за советом к тем, кто "ниже вас". **В то время как термин "сотрудник" распространяется сегодня, отношение, которое с ним связано, распространяется не так быстро.**

Власть, свободная от сыновнего комплекса, должна быть сознательно описана и предпринята попытка представить ее как образец и повсеместно внедрить эту модель. Это включает в себя, как это важно во всех сферах социальной жизни, готовность начальства признать допущенные ошибки. Если продумать это точно и без субъективных оговорок, то такая базовая установка очень сильно меняет самые разные инстанции: учителя, офицера, промышленника, мастера и так далее. Термином "соратник", однако, мы обозначили и другой этический и моральный принцип, а именно **замену принципа конкуренции сотрудничеством, общим делом** (196). Принцип соперничества порождает агрессию и садизм разного рода и ассоциируется с суетливым драйвом: иными словами, все психические установки, которые неприятны и никак не способствуют общению.

Нельзя одновременно требовать сотрудничества и представлять либеральную конкурентную экономику как идеал. **Неолиберализм** (pd: посмотрите на это!) осуждает классовую борьбу, классовую конкуренцию - в компаниях должна преобладать солидарность. Между компаниями, однако, он хочет конкуренции, гонки, пусть даже в основном только в теории. Теперь мы должны - а мы все еще находимся в области этики и морали - о с о з н а т ь различные психологические аспекты принципа конкуренции. Существуют три различные установки на конкуренцию:

Во-первых, это **соревнование между двумя или более людьми**. В таких соревнованиях действует этически обусловленная справедливость, но даже она - насколько она может смягчить жестокость поединка - не отменяет самого факта поединка. На спортивном уровне требование такой справедливости особенно настойчиво звучит во время соревнований. И все же именно здесь проявляется множество иллюзий, которые необходимо ясно видеть. Предполагается, что целая нация должна отождествлять себя со "своими" спортсменами и "гордиться", если один из них оказался на 0,2 секунды быстрее спортсмена из другой страны. Победившая нация чувствует свое "превосходство". Игра в футбол, которая, как предполагается, должна быть особенно "объединяющей", почти никогда не характеризуется достоверной идентификацией. В эпоху нацизма, например, ненависть венцев к Берлину из-за футбольного поражения стала настолько сильной, что были организованы рискованные антинацистские митинги. Или: фол, совершенный австрийским футболистом против голландца и приведший к победе, вызвал яростную антиавстрийскую газетную кампанию в голландской прессе. Подобные инциденты, которые даже приводят к порезам шин на автомобилях представителей "нации-победительницы", показывают инфантильную основу подобных разновидностей конкурентного мышления. Конкуренция делает людей агрессивными по отношению к соперникам и приводит к битве всех против всех.

Возражения со стороны консерваторов могут быть с л е д у ю щ и м и : **Система сотрудничества поощряет людей к лени**. Каждый пытается переложить ответственность и усилия на других, в то время как конкуренция заставляет людей прилагать усилия, если они не хотят остаться позади. В условиях конкуренции люди ведут себя как попало, в то время как их сначала н у ж н о научить неконкурентной позиции; нет никаких доказательств того, что это обучение будет успешным. На самом деле очевидно, что даже в так называемой социалистической системе невозможно обойтись без почестей, званий и других факторов, стимулирующих конкуренцию и агрессию. Возражение, конечно, имеет под собой основания. Но именно поэтому мы должны попытаться найти систему, которая не поощряла бы лень и безответственность одновременно с сотрудничеством. Мы явно просим **экономическая система, подходящая для повышения морального духа сотрудничества**.

Поэтому мы обсуждаем вопрос об экономической системе в главе, посвященной этосу бескастового общества. Не только конкуренция индивидуумов друг с другом, но и конкуренция групп друг с другом, то есть **групповая конкуренция**, делает людей агрессивными - как показал пример футбольного матча, упомянутый выше. Действительно, конкуренция между двумя группами имеет то преимущество, что более слабые члены группы подтягиваются, что им помогают. Но это не означает, что борьба между группами заменяется сотрудничеством, которое является для нас обязательным этическим постулатом.

Наконец, для индивида существует **соревнование с самим собой**, которое должно утверждаться безоговорочно, то есть человек сравнивает не свои достижения с достижениями других, а свои нынешние достижения со своими прошлыми достижениями.

Преобразование, рост и прогресс собственной личности - основа для повышения уверенности в себе (см. притчу Христа о талантах Мф 25:14).

Национальные экономисты должны разработать такую экономическую систему, которая с п о с о б с т в о в а л а бы сотрудничеству, а не конфликту, и в то же время давала бы творческой инициативе достаточно пространства для маневра. Они никогда не должны упускать из виду, как система влияет на конкретных людей.

Можно возразить, что здесь мы явно превысили свою компетенцию как психологи, поскольку не имеем права вмешиваться в проблемы экономики. Это неверно, поскольку именно человек занимается бизнесом и является бенефициаром или жертвой экономики. И психолог не может быть равнодушным к тому, какие психические установки развиваются и поощряются теми или иными экономическими системами. Экономическая система может в большей или

меньшей степени соответствовать природе человека. Экономическая система, создающая большие трудности для естественного сотрудничества

и поощряет агрессию, противоречит основным намерениям и этическим принципам общества без каст.

Мирный и в то же время динамичный и творческий образ бескастового общества совместим с различными экономическими системами. Кажется, что частному предпринимателю легче быть в бескастовых отношениях со своими работниками, чем директору и рабочим национализированного предприятия, в котором предпринимательскую функцию выполняют вторичные капиталисты. Однако кастовое отчуждение возможно и на таком предприятии, если вторичный предприниматель осознает свою сложную психологическую ситуацию и работает не с кастовым отчуждением.

Бескастовому обществу **лучше всего подходит закрытая концепция плановой и инициативной экономики, которая одновременно поощряет сотрудничество и творческие начинания.** Без тоталитарного перенапряжения акцент может быть сделан на свободе и инициативе. Даже если акцент будет смещен в сторону свободной игры экономических сил, без субординационной концепции, то есть без общего планирования, обойтись не удастся. В одном экономическом секторе будет преобладать государственная экономика, в другом - частная. Неправда, что свобода возможна только в частном секторе. В государственных университетах Запада - автономных корпорациях - мы можем найти демонстрацию того, что государственные служащие, а именно профессора, действительно могут пользоваться максимальной степенью свободы и безопасности. Для создания подобных органических синтезов потребуется очень специфический тип универсально образованного и опытного профессионала. Назовем его для простоты **"интегральным типом"**. Его деятельность будет иметь ярко выраженную "зонтичную функцию". Он должен обладать особым талантом сочетать технические, научные и организационные возможности, уметь распознавать заложенные в них возможности и превращать их в практические результаты. Все это говорит о том, что не стоит делать религию из вопросов государственного или частного предпринимательства. Гораздо важнее вопрос о том, как сделать так, чтобы человек чувствовал себя соратником в творческом целом.

И либеральные, и марксистские экономические догмы одинаково затрудняют беспристрастный взгляд на экономические реалии. И та, и другая являются результатом **религии этого мира**, которая превращает более или менее правильные экономические выводы в священные формулы.

Поэтому национальным экономистам придется разработать такую систему производственного сотрудничества, которая позволила бы человеку почувствовать себя свободным сотрудником в производственном целом. **Однако система, объединяющая в органическом синтезе преимущества обеих экономических систем, представляется осуществимой только для того образа мышления, который не является исключительно экономическим.**

В любом случае, ни суетливая агрессивная конкуренция, ни тоталитарное принуждение не подходят для снижения агрессии в обществе.

Мы уже показывали в связи с проектом целевого образа бескастового общества, как чуждые кастам установки должны быть решающими в этом обществе. Из их образцового характера естественным образом вытекают требования соответствующего этического и морального поведения. Мы должны осознать, что именно творческий гений, а не рабочий коллектив - хотя эта творческая сила может возникнуть в любой группе - составляет динамику мировой истории. Марксистское утверждение, что именно "трудовые коллективы" являются носителями творческого процесса, настолько вздорно, что вряд ли кто-то из марксистов действительно верит в него. Верно лишь то, что в трудовых коллективах есть отдельные гениальные люди, которым не дают развить свои творческие способности, и что там есть силы, которые неоднократно вносят продуктивный вклад посредством изобретений.

Целостность бескастового общества - это **открытая целостность**, сравнимая с притчей о бесконечной открытости, потому что она позволяет, более того, способствует творческому процессу духа, который, собственно, и несет развитие. Элита бескастового общества состоит из тех творческих и производительных сил, которые создают нечто новое во всех сферах. Она постоянно пополняется за счет остального общества, а не за счет семейных традиций. Как и все власти в бескастовом обществе, она заинтересована в том, чтобы "подтянуться", что в данном случае означает развитие новых творческих сил. Организация этой элиты не нужна, так как она будет только способствовать развитию псевдоэлитарного элемента.

Целостный и в то же время полицентричный характер бескастового общества, несомненно, имеет христианские корни. **Однако общество без каст означает конкретизацию христианских идей, которые еще не получили достаточно полного воплощения в самой церкви.** Реализация основных христианских требований в социальной сфере означает гораздо больше, чем просто подаяние. Основная христианская концепция соответствует не консервативной жесткости, оставляющей все как есть, а социальной динамике глобального масштаба, разрушающей старые отношения и заменяющей их принципиально новыми.

Что касается практики **"благотворительности"**, то конкретное христианство все еще застряло в менталитете феодализма. Готовность подавать милостыню, которая, несомненно, необходима, могла бы быть сознательно дополнена исследованиями в различных областях, например, разработкой процессов для нуждающихся регионов, которые позволили бы им помочь себе в больших масштабах и уже запланированных здесь и там (производство белка из углеводов, дешевой пресной воды из морской воды и т. д.). Сегодня технология предоставляет средства для всемирного общения и подъема технически отсталых групп населения. Христианство должно чувствовать себя обязанным утверждать эти средства и выступить за их разумное использование в широких масштабах. Конкретизация христианского принципа некастовости возможна в гораздо большей степени и с гораздо меньшими усилиями, чем в прошлом, потому что сегодня можно сократить всевозможные расстояния и тем самым облегчить некастовое поведение. Если раньше преодоление барьера отворачивания требовало больших личных усилий, как в случае с **Франциском Ассизским** или **Елизаветой Тюрингской**, то сегодня, благодаря гигиенизации общества, этот шаг становится все легче и легче. Он больше не требует героизма, хотя для создания общества без каст потребуются огромные **этические усилия** сейчас и в будущем. Эмос истинной гуманности имеет христианское происхождение. Однако это не означает, что его не могут принять и нехристиане из непосредственного чувства добра и гуманности. Это фундамент бескастового общества, который каждое поколение должно приобретать заново.

ПОЛИТИЧЕСКАЯ ПРОГРАММА ПО СОЗДАНИЮ ОБЩЕСТВА БЕЗ КАСТ

Даже если этическое и моральное содержание общества является ядром движения, ставящего своей целью создание общества без каст, эта цель вполне может быть достигнута с помощью **законодательных мер**. Если мы попытаемся рассмотреть отдельные сферы политической жизни с точки зрения идеала общества без каст, мы автоматически придем к политической программе.

Конечно, потребуются немало усилий, чтобы воплотить намеченные принципы в практическую политическую программу или даже в политическую реальность, поскольку условия для этого в отдельных странах очень разные. Поэтому программа должна быть адаптирована к различным условиям, не теряя при этом из виду общую цель. Если в конкретном случае необходимо принять политические меры для создания общества без каст, то сначала нужно провести **точный анализ этого общества**. Другое дело, где искать общество без каст - в Дании или в Египте. В любом случае, к нему следует стремиться в глобальном масштабе. Поскольку в настоящее время происходит глобальная механизация, в долгосрочной перспективе будут созданы важнейшие предпосылки для глобальной реализации бескастового общества. Отдельные эксперты должны детально продумать принципы, которые мы разработали для общества в целом, в различных секторах общественной организации и таким образом воплотить их в детальные политические программы.

Если мы заявили, что цель создания общества без каст должна иметь универсальный характер, то из этого следует, что политическое движение, ставящее перед собой цель создания общества без каст, также должно иметь универсальный характер. Это не исключает возможности того, что в разных частях мира будут приниматься разные и непохожие друг на друга меры. Гибкий подход к определению конкретных мер, политической тактики и техники, особенно в конкретных ситуациях, необходим для достижения той же цели. **Реализация этого бескастового общества должна осуществляться по всему миру и поэтому требует интенсивного планирования**. Глобальная политика, преследующая столь далеко идущие цели, не должна упрощать свои задачи. Не следует преуменьшать огромные трудности, связанные с этим.

И коммунистические, и новые, молодые государства представляют собой сложные проблемы: первые - из-за своего религиозного, экономико-идеологического догматизма, вторые - из-за своего национализма, который в Европе - по крайней мере, мы на это надеемся! - только что отвергли. Тем не менее, мы должны мыслить в тех же временных рамках, что и коммунизм. Правда, здесь невозможно разработать масштабный политический план, содержащий детали особого отношения, скажем, к коммунистическим государствам, чтобы подготовить их к концепции бескастового общества. Но мы не видим и принципиальной невозможности в этом вопросе. **Гуманизация коммунизма, прежде всего польского, а также югославского, советского и - с точки зрения внутренней политики - китайского, в определенной степени уже идет и может быть поддержана Западом посредством некастового, лишенного садизма подхода к коммунистам и грамотно выстроенного политического поведения**.

Для прояснения этой проблемы потребуется специальная работа. Другие трудности создают некоторые из тех **молодых национальных государств**, чей национализм препятствует развитию бескастового общества.

Когда мы говорим о политических усилиях по созданию общества без каст, мы в первую очередь имеем в виду европейское общество, о ситуации в котором у нас есть достаточное представление. Не теряя из виду глобальную цель, политическая программа, таким образом, ориентирована в первую очередь на европейское общество. Марксизм, интернациональность которого не вызывает сомнений, имеет центральные пункты программы экономического характера. Не желая умалять существенных духовных аспектов экономической жизни, мы должны согласиться с **Бердяевым**, что они относятся к сфере духа, которая не должна быть решающей. Мы не хотим их принижать. **Однако если не стоять на позициях материализма, то необходимо перенести основной акцент политического планирования и целеполагания с экономической на духовную сферу**. Если главное - человеческие отношения, а не формальные отношения собственности, то важнейшей политической целью является именно решительное улучшение этих отношений. Это решительно смещает основной фокус политического планирования. Даже если ядро бескастового общества имеет этическую и моральную природу, существует область политической жизни, которая также интенсивно участвует в формировании этической и моральной структуры человека: это область **культурной и школьной политики**. Здесь требуется весьма обширная программа, из которой мы хотим выделить лишь отдельные пункты. Каковы основные требования к школьной и педагогической политике?

ПРИНЦИПЫ НОВОЙ СИСТЕМЫ ОБРАЗОВАНИЯ

Поскольку мы хотим разрушить аффективные барьеры между людьми, **каждая цель образования должна быть направлена на глобальное осознание**. Поэтому необходимо **переформулировать** цель образования. В тех рамках, которые нам предоставлены, можно, конечно, лишь наметить основные черты. Новая цель образования должна основываться на идее и концепции адекватной ориентации в мире и организации мира. Младенец уже пытается обрести ориентацию в мире, соответствующую конкретной реальности, и дуальности пространства и времени, а также образующиеся в них формы, которые входят в знание об ориентации, должны испытывать соответствующее расширение в ходе развития в сознании человека. В результате кардинального расширения нашего человеческого кругозора за счет науки и техники (рр: сегодня информация!) необходимо стремиться к всестороннему расширению образовательного кругозора всех членов общества в целом.

Без решительного **увеличения периода обучения** эта цель недостижима. Однако нам придется попытаться достичь желаемой цели для разных уровней личности на разных уровнях дифференциации. Все это относится к нашей проблеме, поскольку общество без каст должно следить, с одной стороны, за всеобъемлющим целым, а с другой - за дифференциацией. **Вопрос о том, что является существенным, а что несущественным, должен быть поставлен заново. Чисто аддитивное добавление новых знаний, несомненно, ошибочно**.

Следует также сказать, что для интеллектуализации общества в целом необходимо попытаться **стимулировать развитие интеллекта детей уже в очень важные дошкольные годы**. Соответствующая система детских садов, а также телевидение, радио, кино и т. д. могли бы многого добиться. Поскольку в

Поскольку менее интеллектуальная среда с меньшей вероятностью будет стимулировать интеллект, для его повышения часто требуется несколько поколений. **Умелая политика дошкольного образования может ускорить процесс интеллектуализации.**

Но вернемся к нашим центральным формулировкам образовательной цели - адекватной ориентации и организации мира. Пространственная ориентация должна рассматриваться, прежде всего, в географических терминах. Уже здесь видно, что, учитывая современную ситуацию в мире и цель создания общества без каст, необходимо по-новому взглянуть на учебный материал. **Отправной точкой должен быть не класс, а земной шар**, то есть более широкое целое. Точку зрения ученика можно также релятивизировать, показав ему различные специфические горизонты других точек земного шара.

Глобальное мышление в разных направлениях очень важно. Различные точки зрения, обусловленные географическим положением, сами по себе создают понимание зарубежных ситуаций. Необходимо также представить особые характерообразующие, климатические влияния. Таким образом, расизму и национализму можно будет дать четкий и позитивный отпор (197). Блестящая книга "Это мир" **Жозефины ван Дользен Пиз** (198) показывает, что такая фундаментальная географическая переориентация возможна уже на уровне начальной школы, что является значительным достижением в области образования. Здесь основы географии преподносятся на нарочито детском уровне, противодействуя любым аффективным разделительным линиям и работая над релятивизацией собственной личности. Совершенно правильно в позитивном ключе доносить до детей младшего школьного возраста информацию о существовании индийцев и китайцев. Релятивизированная позиция может изначально пробудить географическое понимание и тем самым оказать услугу идее бескастового общества.

В дополнение к этой ориентации в области географии, такая ориентация должна также осуществляться в области биологии, физики и химии таким образом, чтобы за пределами структур мира, которые могут быть восприняты без технических средств, происходило знакомство с макромиром (астрономия) и микромиром (бактериология, атомная физика, теория излучения) таким образом, чтобы мир, выходящий за пределы органов чувств, понимался как интенсивная реальность. Благодаря своим экологическим теориям и социологическим схемам биология может внести свой вклад в понимание субъективных позиций.

Пространственные структуры, разумеется, полностью связаны с временными. Когда мы говорим о них отдельно, то имеем дело с чистой абстракцией. Одна из важнейших задач образования - понять, как группа людей, подлежащих обучению, встроена во время. Историческое измерение соответствует астрономически-физическому, биологическому и, наконец, человеко-историческому измерению. Это человеко-историческое измерение, в свою очередь, имеет различные культурные аспекты: язык, искусство, наука, технология, не забывая об экономике, а также, прежде всего, религия и философия. Все они определяют текущую ситуацию.

В связи с этим возникают различные аспекты будущего, которые необходимо учитывать при проведении школьной и культурной политики. Это связано с тем, что они должны быть ориентированы на перспективу, а не только на первые три года после окончания школы.

Особое внимание следует уделить **вопросам искусства**, поскольку оно особым образом воздействует на эмоции. Самый быстрый путь к аффективному пониманию особенностей того или иного народа лежит через его искусство, и снова самый быстрый путь - через его музыку и изобразительное искусство. Они не требуют знания языка - неслыханное преимущество для центрального значения формирования аффективности. **Поэтому следует попытаться получить доступ к аффективности разных народов и рас через их музыку и искусство.** Например, знание музыки еврейских храмов, несомненно, могло бы внести большой вклад в снижение антисемитской агрессии, а знание китайской музыки и живописи было бы не менее важным в этом контексте. В этом вопросе также необходимо отойти от европейского "окцидентального" провинциализма. Например, открытие числа "0" для математики и основанных на ней естественных наук важнее для экономики, чем любые сражения - ведь без этого числа не смог бы существовать ни один современный банк, так как римская система счисления не продвинулась бы далеко. Это должно служить лишь примером.

Изучение языков должно быть организовано таким образом, чтобы человек научно ознакомился с различными базовыми структурами языков, а затем углубленно изучил один или несколько. Конечно, правильно, если человек, исповедующий определенную **религию и конфессию**, будет подробно изучать ее, но он также должен быть ознакомлен с наиболее важными другими религиозными системами. То же самое относится и к философии и ее системам. Включение всего, что ограничено в пространстве и времени, в бесконечность и вечность религии также может привести к оживлению и углублению религиозного образования.

Наконец, человек как носитель психического развития должен быть признан и рассматриваться в его автономии (психология, антропология и т.д.).

Если все это кажется слишком обширным, мы хотели бы еще раз подчеркнуть, что требуем нового просеивания и разделения учебного материала, чтобы освободить место и время для нового и существенного, отбросив ненужные детали.

Кроме того, большого внимания заслуживает еще один аспект. Во многих средних школах восточных штатов, а также в некоторых школах других стран, например, в Австрии, **делается попытка совместить обучение профессии с учебой**. Одновременно с аттестатом зрелости (Abitur) ученик сдает экзамен на звание подмастерья. Такое интересное сочетание очень важно, особенно с точки зрения устранения кастовых барьеров. Оно также может привести к сильному контакту с реальностью. В любом случае, эта комбинация заслуживает внимания, и возможности, которые она открывает, следует тщательно изучить. Это будет лучше, чем "трудовая служба", которая дает знания только на уровне неквалифицированного рабочего, но уж точно лучше, чем любая военная служба.

Что касается профессиональной специализации, которая, конечно же, необходима, то в рамках специализированного обучения важно сделать интеграцию конкретного в целое очевидной, чтобы предотвратить любую изоляцию. Другой рекомендуемой мерой было бы сознательное поощрение интегрального типа (о котором мы уже говорили), который, как представляется, подходит для заполнения всех промежуточных позиций между предметами и, таким образом, способствует интеграции знаний (199).

Поэтому необходимо срочно провести как реформу высшего образования, учитывающую новую ситуацию, так и реформу школы в целом. Как минимум, необходимо увеличить продолжительность обучения в младших классах средней школы (начальной) - предпочтительно до восьми лет, что приведет к

Затем двенадцать лет обязательного школьного обучения - для достижения соответствующего уровня зрелости. Следует также рассмотреть вопрос о **снижении обязательного школьного возраста или, по крайней мере, о всестороннем расширении системы детских садов** с тщательной продуманными стимулами для развития интеллекта, поскольку такие стимулы, как правило, оказывают большое влияние на развитие интеллекта.

Школы, безусловно, предоставляют возможность внедрить и продемонстрировать новый тип власти - функциональную власть. Однако это означает изменения, которые нелегко даются учителям. Но только образование, в котором учитель релятивизирует себя, способно побудить учеников к самостоятельному образованию.

Решающее значение должно придаваться поощрению детей к самообразованию и, таким образом, к их собственному развитию. Новые возможности культурного образования - кино, телевидение, пластинки, магнитофоны и т. д. - не должны оставаться неиспользованными и должны продолжать использоваться как средство дополнительного образования после школы. Таким образом можно стимулировать к развитию необычайно большое количество людей.

Отдельные типы школ, от начальной школы до университета, должны быть проанализированы в соответствии с образовательными целями и должны быть рассмотрены соответствующие изменения с учетом нового целевого образа. Такая политическая концепция в культурно-педагогической сфере позволит реализовать образовательное общество не только в количественном - объем учебного материала - но и в качественном отношении. Расширение кругозора в сочетании с углублением фундаментальных знаний могло бы дать обществу настолько большую общую основу, что специализированные знания не привели бы к изоляции и замкнутости, а наоборот, общая основа всегда оставалась бы эффективной.

Очень важно, чтобы учителя не только подавали пример функционального авторитета, но и применяли его на практике на разных уровнях - от начальной школы до университета. Это и есть **обучение полицентрической организации**. Потому что такие полицентрические организации существуют, не функционируя должным образом. Можно представить себе такую совместную работу на разных уровнях школы. Например, люди А, В, С и D работают вместе. При выполнении определенного задания, которое особенно интересует А, А является центром, а В, С и D выполняют детальную работу и доводят ее до конца. Для другой задачи, которая особенно важна для В, В выполняет центральную работу, а А, С и D - детальную и подающую.

Даже если почти всегда есть координатор, который оказывается важным в целом, децентрализованные формы организации, такие как эта, позволяют другим людям в рабочей группе иногда выходить на первый план. Тем не менее, чтобы окончательно преодолеть моноиерархическую модель, предстоит еще многое испытать.

В принципе, правительство тоже должно быть такой полицентричной организацией. Однако де-факто постоянно возникают трудности с компетенцией, поскольку полицентрическое сотрудничество не обучают, и обычно не хватает настроения.

Важен и другой аспект образовательной проблемы, ведь вся рассматриваемая здесь проблема образования в значительной степени связана и с насущной проблемой **постоянно растущего досуга** работающих людей. Именно благодаря осмысленному и планомерному использованию свободного времени можно смягчить односторонность профессиональной деятельности и способствовать всестороннему развитию личности. Очевидно, что интеллектуализация общества в целом ставит очень сложные задачи. Прежде всего, необходимо тщательно спланировать эту интеллектуализацию в соответствии с различными измерениями разума. Хотя людям должно быть предоставлена возможность свободно принимать решение о дальнейшем образовании после окончания школы, образовательный материал также должен предлагаться в планомерном порядке и иметь соответствующую увлекательность (образовательные центры для взрослых, радио, телевидение). Ведь более важным, чем вопрос национализации, является вопрос о высококвалифицированных молодых людях.

ПОЛИТИКА СОКРАЩЕНИЯ КАСТ

Даже если программа образования является одним из важнейших и вспомогательных столпов политики, направленной на создание общества без каст, сама по себе она не способна реализовать общество без каст. Необходимо решительно улучшить **человеческие отношения в экономике**, которая в конечном итоге должна создать финансовую основу для реализации очень амбициозных целей. Необходимо четко определить общую цель руководства и его сотрудников - производство для общества. Для стимулирования производительности труда и внутреннего участия в судьбе компании нужны власти, свободные от сыновних комплексов, которые, независимо от касты, не стесняются общаться со своими сотрудниками и действительно хотят их продвижения. Соуправление в компании должно не только разрешаться, но и поощряться, при условии, что сотрудники имеют соответствующее образование.

Здесь можно было бы предложить усиленные стимулы, прежде всего со стороны налогов, а также в частном секторе, причем не только морально, но и политически. Хорошо известно, что налоговые льготы и списания часто используются как средство конструктивного влияния на систему свободного предпринимательства. **Вопрос о национализации или ненационализации** должен быть освобожден от идеологического "или-или" и превращен в фактический вопрос, который должен оцениваться с точки зрения целесообразности для производительности, сосуществования и сотрудничества. В одном случае решение должно быть принято в пользу национализации, в другом - против. Оставим коммунистам право делать религию из одной из двух точек зрения. Гораздо важнее реализация функционального образа власти в компаниях. Это, естественно, приведет к тому, что все трудовое сообщество будет разделять заботы, трудности и успехи. Информация, премии за успехи и т. д. соответствуют внедрению бескастового общества в экономику.

Нельзя не подчеркнуть, что некастовый образ власти требует подтягивания "нижних". В случае с экономикой это означает превращение несобственников в владельцев средств производства. Небольшая доля, подобно домовладению, кажется подходящим средством в этом контексте.

Тоталитарное мышление возразит, что в "социалистической системе" каждый является собственником всего. Однако в реальности далеко не каждый чувствует себя собственником, даже если теоретически им является. Это приводит, как уже отмечалось в других источниках

Как уже было отмечено, к собственности относятся так, как будто она никому не принадлежит. И снова можно утверждать, что определенное воспитание должно привести к осознанию этого факта, чтобы человек почувствовал себя собственником всего. Однако это возможно только в том случае, если право на формирование и использование собственности также будет реализовано в полной мере.

Насколько все эти соображения экономически и психологически возможны - вопрос отдельный. Конечно, при народном капитализме - с мелкими акционерами - реальность их собственности может выражаться гораздо прямее и глубже, чем при "социалистической" системе. Тем не менее, от минимального образования для большого, действительно очень большого сообщества никуда не деться. Различные попытки на Востоке - особенно система рабочих советов - показывают, что и там предпринимаются усилия по конкретизации отношений между отдельными членами общин компаний и их компаниями.

Мы указали, что научно-техническая динамика общества подталкивает к снятию барьера отращения (рабочих и служащих), к гигиенизации и интеллектуализации общества. То, что политическая программа подтверждает эту тенденцию, усиливает ее и четко подчеркивает ее цель, достаточно ясно из сказанного. Это относится к промышленности в той же мере, что и к сельскому хозяйству.

В контексте нашего расследования особое значение имеет так называемая **оборонная политика**. Само собой разумеется, что постоянное и окончательное разоружение является наиболее желательной целью, чтобы в долгосрочной перспективе военная власть могла полностью исчезнуть. В любом случае, в духе современных технологий - интеллектуализация, так что всеобщая воинская повинность рано или поздно станет анахронизмом. Высокоспециализированная, почти академическая подготовка людей к современному оружию стоит столько денег, что их стоит тратить только на профессиональных солдат. Еще лучше было бы отменить армию, а сэкономленные деньги направить в первую очередь на интеллектуализацию общества. В конце концов, даже если бы армия была полностью ликвидирована, проблема внедрения некастового авторитета в полицию осталась бы; здесь также необходимо обеспечить функциональный авторитет.

Кстати, интеллектуализация общества позволила бы перенаправить потребности на культурный уровень; товары, востребованные там, значительно дешевле, чем материальные престижные товары. Американской капиталистической потребности транжирить деньги и связанным с этим экономическим расточительством придется решительно противостоять; вспомните эти автомобили с габаритами и суперкомфортом, которые выходят далеко за рамки реальных, конкретных потребностей. (pd: ср. с шумихой вокруг внедорожников в 2010 году).

Престижные товары, которые можно получить только за счет самоэксплуатации - люди, таким образом, работают и в нерабочее время, - должны быть заменены культурными товарами в упорядоченном соотношении. Конечно, материальная основа - жилье, обстановка и т. д. - конечно, должна быть здоровой, но не показной, и сознательно служить основой для интеллектуальной дифференциации.

Наконец, особенно в нынешней ситуации, принципиальность во внешней политике связана с **отношением к преступникам** в обществе, что ставит в центр внимания всю сферу правосудия. Нет никаких оснований отказывать преступнику в общем столе и не протягивать ему руку помощи. Но это также означает, что в контексте внешней политики необходимо отказаться от так называемого "престижа" - старых феодальных приличий и милостей - и всегда стремиться к общему столу. Тот факт, что кто-то является убийцей, ни в коем случае не препятствует общему столу во внешней политике, как это часто утверждается; это также не препятствует визитам и контактам любого рода.

Это ни в коем случае не означает признания мировоззрения, действий и мотивов соответствующих партнеров по диалогу. Не желая уменьшать различия в зачастую глубоких идеологических вопросах, приходится садиться за один стол и с убийцами, и с "грязными пролами" - коммунистами. Кроме того, не е д о п у с т и м о **просто тривиализировать факт либерализации, например, в России.**

Непреложной целью должно стать создание бескастового общества и для восточных государств, но без убийств и непредумышленных убийств. Такая концепция обязательно должна иметь прежде всего политико-психологический характер.

Конечно, помощь народам, которым исторические обстоятельства помешали развиваться в сторону бескастового общества, полностью соответствует нашим требованиям. Ведь даже в этих местах должен действовать некастовый авторитет, при котором высшие должны подтягивать к себе низших и таким образом уменьшать разницу в уровне между нациями.

Помимо прочего, это позволило бы активизировать многие виды широких прямых контактов, которые и так значительно облегчены технологиями, а также подготовить наднациональное сотрудничество между самыми разными профессиональными кругами, нациями, расами и т.д. в духе бескастового общества и с о з д а т ь все более плотную сеть глобальных связей.

Именно потому, что в долгосрочной перспективе это прине с е т решающие преимущества для всех, во всех частях света необходимо планировать развитие образовательных учреждений, рассчитанное на десятилетия, которые в конечном итоге смогут интеллектуализировать все человечество и позволить сообществу в области духа проявиться во всей красе.

Наконец, **политик** должен быть типом, чуждым касте. Чем более искренним будет отношение к нему, тем лучше для его работы и для него самого в долгосрочной перспективе. Очевидно, что прямой контакт с народом значит здесь очень много. Пропагандисты США часто п р о д е л ы в а ю т огромную работу в этом контексте.

Поэтому введение терминов "каста", "некаста" и т. д. может быть полезно для нас и с политической, и с программной точки зрения. Мы получаем **целевой образ, который имеет архетипическую сущность христианства, а также тенденцию развития науки и техники.**

Бескастовое общество имеет глобальный характер, но не препятствует дифференциации общества, а наоборот, способствует ей именно там, где полнота и богатство человечества выражаются особым образом, а именно в сфере духа, который объединяет народы, нации и расы и при этом не упускает из виду различия.

ОБЩЕСТВО БЕЗ КАСТ - ИЗНАЧАЛЬНАЯ ЗАДАЧА ХРИСТИАНСТВА

Французская революция, попытавшаяся реализовать три великих христианских требования "свободы, равенства и братства" после провала феодального христианства, не смогла реализовать эти три идеальных требования одновременно и органически сбалансированно. Буржуазный либерализм абсолютизировал свободу и уничтожил равенство и братство. Пролетарский коммунизм абсолютизировал равенство и принес ему в жертву свободу и братство.

Мы убеждены, что братство - это центральная часть великой триады, которая дает свободу и равенство, то неотъемлемое единство, которое только и может примирить мир.

Христианство должно вернуть украденные у него ценности и сохранить их в себе. Без глубокого проникновения в его суть невозможно извлечь эти неотъемлемые ценности и поднять их из ледяного воздуха атеизма в тепло своего сердца. **Для христианина основополагающее братство неказистого общества является несомненным евангельским обязательством. Это обязательство проистекает прежде всего из благой вести о всеобщем родстве с общим Богом.**

Бескастовое общество соответствует как природе человека, так и духу явленного Слова. Мы пытались найти возможности предотвратить и разрушить, но также и реализовать это братство в самых разных его проявлениях. Без него человечество погибнет само по себе. Без него - братства - нет ни настоящих мостов, ни общности между людьми. Ради этого братства мы должны быть готовы приложить усилия, если хотим понять друг друга, и пойти на значительные жертвы любого рода. Именно ради этого взаимопонимания мы выступаем за интеллектуализацию, чтобы как можно больше людей стали достаточно зрелыми, чтобы понимать склонности и проблемы самых разных людей, какими бы разными они ни были. Все научные и технические средства должны приветствоваться. Мы не должны бояться провозгласить политически подлинный идеал - самый подлинный из всех. Как и все идеалы, он будет подвергаться злоупотреблениям, но его суть переживет эти злоупотребления.

Политические последствия могут быть только полезными для всех сторон. Готовность к примирению, если она присутствует во всех, также полезна для всех. Но каждый должен попытаться начать сам; никто не может стремиться к подлинному примирению, если он просто ждет, что это сделает другой человек. Кстати, не забывайте об этимологии слова "примирить": оно тождественно слову "искупить". Есть все основания полагать, что сознательный и бессознательный идеал бескастового общества - единственный, чья реализация способна снизить огромную напряженность между Востоком и Западом, который объединяет свободу и равенство, который способен свести свободу к равенству и равенство к свободе и тем самым релятивизировать некоторые абсолютные позиции.

Гуманизация и очеловечивание абсолютных позиций - цель, которая стоит того, чтобы ею пожертвовать. Тот, кто понял эту основную задачу, сможет также продолжить требования, возможности реализации и возможности, связанные с отстаиваемым здесь идеалом, во многих других областях и направлениях, о которых здесь только намекается: дать новые импульсы; дополнить, улучшить, исправить. Здесь не предлагается окончательного и единственно верного решения всех связанных с ним конкретных проблем, не ставится утопия или *социальный мираж*, не пробуждаются обманчивые надежды. Напротив, следует со всей откровенностью рассмотреть одну из самых серьезных и сложных проблем текущего исторического момента и показать хотя бы основные направления ее решения.

Тому, кто встанет на указанный здесь путь, предстоит нелегкое путешествие. Недоверие всех видов будет сопровождать его и будет направлено на него со всех сторон. Одни будут ука з ы в а т ь на него как на криптокоммуниста, другие - как на тайного агитатора за капитализм. Он сможет лишь шаг за шагом прокладывать путь. Это будет путь к глобальному ответу на глобальную угрозу тотального уничтожения.

Сегодня не так уж много вещей, ради которых стоит жить. Почему бы не жить ради общества и мира без барьеров, ради братского общества без каст?